



ФОТО АЛЕКСАНДРА ДАВЫДОВА



Схватка с циклоном

КОММУНАЛЬЩИКАМ ПРИШЛОСЬ РАБОТАТЬ ДНЕМ И НОЧЬЮ

Непрекращающийся почти двое суток снегопад, метель, непролазные сугробы... По данным синоптиков, только за сутки 18 января выпало почти 40 процентов месячной нормы осадков. Коммунальным службам работать пришлось в авральном режиме днем и ночью.

Как доложил на еженедельном рабочем совещании 19 января первый заместитель главы администрации Орла Александр Муромский, на расчистке дорог областного центра от последствий столь обильного снегопада ночью работало 50 единиц спецтехники.

В городе продолжают работать 36 спецмашин для уборки улиц, в том числе 15 КДМ

и 6 тракторов для тротуаров. С 5.00 на расчистке тротуаров, мостов и скверов работают 147 человек.

На очистке дворовых территорий от снега многоквартирных домов трудятся свыше 560 дворников. Им помогают 30 единиц техники – трактора и фронтальные погрузчики, рассказал Александр Муромский.

Дважды в сутки – в 7.00 и 19.00 – в администрации города собирается оперативный штаб с участием управляющих компаний, где анализируется проделанная работа, делаются выводы и ставятся оперативные задачи коммунальным службам.

О том, как освобождают город из снежного плена, рассказал на совещании и начальник

МКУ «Управление коммунальным хозяйством города Орла» Владимир Достовалов. По его информации, с 11 января текущего года все работы по содержанию улично-дорожной сети областного центра осуществляет Спецавтобаза по санитарной очистке города. Генподрядчик – ГУП «Дорожная служба» – передал все объемы работ в рамках договора субподряда муниципальному предприятию. А вот полагающаяся техника возвращена не вся, что, конечно же, сказалось на темпах уборки города. Приходится привлекать дорожные машины с других предприятий города.

Депутаты обсудили уборку улиц

Уборка города от снега стала темой разговора и на прошедшем 20 января заседании комитета горсовета по ЖКХ. По информации управления городского хозяйства, коммунальщики постепенно переключаются от главных улиц к улицам так называемой второй и третьей очереди. Подтянута дополнительная техника.

Сейчас на особом контроле городского штаба расчистка дворов многоквартирных домов. Информацию о дворовой ситуации управляющие компании предоставляют каждые два часа. УК привлекают на уборку весь свой персонал. Вдвое увеличилось количество задействованной здесь уборочной техники.

В эти дни сотрудники административно-технической комиссии администрации Орла выдали руководителям хозяйствующих субъектов 234 представления о необходимости расчистки прилегающей территории. Практически все требования АТК были выполнены.

И все-таки депутаты посчитали, что последствия стихии ликвидируются недостаточно оперативно. Не приведены в нормативное состояние многие тротуары, пешеходные переходы и остановки общественного транспорта. Не расчищаются улицы в частном секторе. Оставляет желать лучшего материально-техническое состояние «Спецавтобазы», выполняющей основной объем работ по уборке города. Особые нарекания высказаны в адрес некоторых управляющих компаний. Даже предлагалось не справляющимся с уборкой дворов пересчитать и вернуть жильцам часть коммунальных платежей.

По мнению депутатов, стоит изменить и формат подачи информации о проводимых уборочных работах. Например, сообщать не только о количестве работающих людей и машин, но и какие они расчистили улицы, скверы.



Комитет рекомендовал мэру создать депутатскую комиссию по контролю качества уборки города от снега. К самой уборочной теме решено вернуться на следующем заседании.

Участовавшие в работе комитета представители управляющих компаний посетовали лишь на одно: качественной и оперативной уборке очень мешают припаркованные во дворах машины.

Борис ФЁДОРОВ

Схватка с циклоном

Окончание.
Начало — на с. 1

КОММУНАЛЬЩИКАМ ПРИШЛОСЬ РАБОТАТЬ ДНЕМ И НОЧЬЮ



ФОТО АЛЕКСАНДРА ДАВЫДОВА

Кроме того, «Спец-Кавтобаза» убирает по прямым договорам 50 городских скверов и парков. На самом деле конкурс на выполнение этих работ 14 января выиграла некая брянская компания «Факел Плюс». Однако за прошедшее с того момента время к работе она так и не приступила, так что муниципальный контракт, скорее всего, расторгнут в судебном порядке.

Сейчас срочно увеличивается штат бригад при районных администрациях для содержания тротуаров, уборки остановок общественного транспорта. Если в прошлом году для этих целей было задействовано 37 работников, привлеченных центром занятости населения, сейчас их число достигнет 90.

Руководитель МКУ также проинформировал, что с 1 по 18 января с го-

родских улиц вывезено 53 тысячи кубометров снега. Тогда как в ноябре-декабре прошлого года — всего четыре тысячи кубометров. Складирование снега осуществляется на четырех площадках — одна в Железнодорожном районе и три в Северном. Их общая площадь составляет более девяти гектаров.

Большой проблемой является отсутствие у «Спецавтобазы» грейдера. Его обычно привлекали для уборки частного сектора. Теперь Достовалов попросил жителей этих кварталов помочь городу — выйти и почистить территорию возле своих домовладений.

На совещании прозвучали и другие предложения. Например, если снег чистый, не возить его из одного конца города в другой на полигон, а сыпать в парки и скверы. Экономия времени и ГСМ, а из снега можно слепить на радость горожанам снеж-

ные крепости и горки. Тот же чистый снег можно роторными уборщиками выбрасывать на газоны.

Расчищать дороги сегодня серьезно мешают оставленные вдоль обочин машины. В связи с этим предложено совместно с ГИБДД установить на основных улицах знаки «Стоянка запрещена» по четным или нечетным числам. По словам специалистов, если машин не будет, уборка той же Комсомольской будет занимать не восемь часов, как сейчас, а всего три.

Завершая разговор на эту тему, глава администрации Орла Андрей Усиков отметил: «Наша главная цель сейчас — как можно более оперативно справиться с последствиями сильнейшего снегопада. Несмотря на нехватку людей и техники, город встать не должен. Ни транспортного, ни пешеходного коллапса быть не должно».

— Особенное внимание, — подчеркнул глава администрации, — прошу уделить очистке от снега подходов и подъездов к социальным объектам — школам, детским садам, поликлиникам и больницам, а также уборке тротуаров и остановок. Во избежание несчастных случаев не допускать сход с крыш снежных глыб, падения сосулек на людей.

Борис МУТАФ

P.S.

Между тем, по сведениям Орловского гидрометцентра, снежная эпопея еще не закончена. Уже в пятницу, 22 января, по области ожидается умеренный и небольшой снег. И чтобы ощущение зимы у орловцев было совсем незабываемым — в ночь на субботу при прояснениях подморозит до минус 26.

Уборка снега в ручном режиме

Орёл закупает компактную снегоуборочную технику

Скоро нарекания по поводу качества уборки тротуаров, скверов, парков и мостов уйдут в прошлое.

Управление муниципального имущества и землепользования администрации Орла закупает 10 роторных снегоуборочных машин

SMA-1170 для ручной уборки. И, как нам стало известно, представители «Спецавтобазы» уже выехали к поставщикам. Сначала в Орел поступят пять снегоуборщиков, а чуть позже еще столько же. Машина справляется со снегом различной плотности, оснащена электростартером, шестью скоро-

стями движения вперед и двумя — назад. Регулируемый металлический желоб обеспечивает направление выброса вверх/вниз и влево/вправо. И еще два важных достоинства — светодиодная фара и подогрев рукояток. Стоимость одного снегоуборщика — 38 тысяч рублей.

В этот день в 1944 году советские войска освободили от блокады немецко-фашистских войск город Ленинград.



Центр Орла ждет реконструкция

Завершен аукцион по подбору подрядчика на реконструкцию центральной площади города

18 января состоялось вскрытие конвертов с заявками на право проводить реконструкцию площади Ленина и прилегающих к ней улиц Орла.

На конкурс была подана одна заявка — от орловской компании «Стройтехносервис». Поэтому в протоколе конкурса указано, что он признан состоявшимся. Однако законодательство позволяет

при соответствии поданной заявки всем требованиям конкурса заключить контракт с единственным участником конкурса, то есть с ООО «Стройтехносервис», что и будет сделано в ближайшее время.

В рамках контракта под названием «Реконструкция улиц и проездов в Советском районе г. Орла» подрядчику предстоит провести работы на площади Ленина, на ул. Горького (от Брестской

до 60-летия Октября), ул. Ленина (от Горького до ул. Салтыкова-Щедрина), ул. Пролетарская гора, а также отремонтировать проезды, примыкающие к центральной площади. Кроме того, контрактом предусмотрена замена систем освещения и прокладка дождевой канализации.

Цена контракта — 150,12 млн рублей. Работы должны быть завершены 1 июня 2016 года.

ООО «Стройтехносервис» создано в 2010 году и зарегистрировано в Орле в переулке Маслозаводском. Единственным владельцем и гендиректором компании является Василий Еремеев. Компания, выходя на конкурс по реконструкции центральной части Орла, заручилась банковской гарантией. Ее в размере 7,5 млн рублей застройщику предоставил «Экономикс-Банк».

Галина ЗАХАРОВА

Новые лифты для шести домов

Скоро в Орле будут введены в эксплуатацию 17 новых лифтов в шести орловских многоквартирных домах

— По четырем домам работы находятся в завершающей стадии и будут закончены до конца января. В доме на ул. Октябрьской, 124 будут запущены два лифта; на Октябрьской, 126 — четыре; в переулке Ягодном, 6 — шесть лифтов; на ул. Лескова, 36 — два лифта, — сообщил директор регионального Фонда капитального ремонта **Владислав Масленников**.

— 27 января в Орел поступят три новых лифта. Они будут установлены в течение февраля в домах на ул. Metallургов, 20 и

Рошинской, 9. В этом месяце мы завершили замену лифтового оборудования в многоквартирных домах, внесенных в краткосрочную программу 2015 года, — отметил **Владислав Масленников**.

В Орле в минувшем году в семи многоквартирных домах заменен 21 лифт: ул. Октябрьская, 29 (три лифта); ул. Комсомольская, 260 (один); ул. Комсомольская, 256 (один); ул. Комсомольская, 282 (шесть лифтов); Карачевское шоссе, 4 (два); Карачевское шоссе, 6 (два); ул.

Рошинская, 7 (два); Карачевское шоссе, 8 (четыре лифта).

По информации **Владислава Масленникова**, в Орле в 2016 году по программе капитального ремонта будут заменены 72 лифта в 18 многоквартирных домах.

— В областную краткосрочную программу по капремонту 2016 года планируется внести соответствующее задание, — пояснил директор регионального фонда.

Борис ШАРИКОВ

В Орле проходит смотр-конкурс на лучшее состояние условий труда

Городское управление экономики, потребительского рынка и трудовых отношений объявляет о начале приема заявок от организаций на участие в смотре-конкурсе на лучшее состояние условий труда.

Участниками смотра-конкурса могут быть все организации, независимо от их организационно-правовых форм и форм собственности, работающие на территории областного центра.

Для участия в конкурсе до **1 марта 2016 года** необходимо подать заявку и показатели. Документы принимаются в отделе по обеспечению переданных государственных полномочий в сфере трудовых отношений управления экономики, потребительского рынка и трудовых отношений администрации города Орла по адресу: Пролетарская гора, д. 1, каб. № 422. Бланк заявки размещен на официальном сайте администрации города в подразделе «Охрана труда» раздела «Трудовые отношения». Итоги конкурса будут подведены до **15 апреля 2016 года**.

Галина ЗАХАРОВА

Жилье для переселенцев поменяло статус

С 1 января 2016 года помещения бывших пунктов временного размещения вынужденных переселенцев переведены в специализированный жилищный муниципальный фонд со статусом маневренного жилищного фонда.

Сегодня в маневренном жилфонде в Орле проживают 27 граждан Украины. Как сообщила **заместитель главы администрации Орла Екатерина Данилевская**, постановлением Правительства РФ внесены изменения в условия финансирования проживания вынужденных переселенцев. Если раньше их проживание и питание оплачивались из средств федерального бюджета, то с 1 января 2016 года граждане Украины самостоятельно оплачивают квартплату, коммунальные услуги и вывоз ТБО. Отменено и бесплатное питание. Общая сумма коммунальных расходов составит не более 500 рублей в месяц.

Александр СЕМЁНОВ



Владислав Числов, «ОрелГрад»

Надежда Невматулина
и Николай Куревин, ОГТРК

ФОТО АЛЕКСАНДРА ДАВЫДОВА

Мэр Орла встретился с журналистами

15 января мэр Орла встретился с главными редакторами ведущих печатных и электронных СМИ региона

Как обычно это бывает, любое мероприятие, в котором принимают участие журналисты, превращается в пресс-конференцию. Так случилось и в этот раз. Редакторы задали Василию Новикову много вопросов на самые злободневные и острые темы.

О бюджете, о сокращениях затрат бюджета на содержание власти, о коэффициенте застройки и другие. Надо отметить, что закрытых тем на этой встрече не было.

Вероника Иконникова («Комсомольская правда») поинтересовалась ситуацией со строительством многоэтажки в переулке Черемховском. Здесь жители окрестных домов вступили в конфликт с застройщиком.

Вопрос резонансный, признал мэр Орла.

— Я выезжал на место, выяснял ситуацию. В горсовете внимательно этот вопрос изучили. На данный момент могу сказать следующее: горсовет обратился в прокуратуру с просьбой о проверке законности выделения участка под строительство этого дома. Давайтеждемся ответа прокуратуры. Хотя мне тоже непонятно, как могло так получиться, что при подготовке проекта «залезли» на тротуар и на дорогу, — рассказал он.

Зашла речь и о давней проблеме Орла — острове старинного здания на ул. Гостиной, 1. Что делать с ним в свя-



зи с предстоящим 450-летием города? И как обстоят дела с ремонтом фасадов Торговых рядов, которые сейчас, мягко говоря, находятся в неприглядном виде.

— Гостиная, 1 — это очень больной вопрос. Меня все время спрашивают, что с ним делать? Я, честно говоря, в замешательстве. С одной стороны, здание в таком состоянии, что просто уже страшно смотреть. А с другой — это памятник. Решение проблемы будем искать в ближайшее время. Я уверен, что оно будет найдено, — уверил журналистов градоначальник.

Что касается ремонта фасадов, то список домов, которые планируется отремонтировать к 450-летию, очень об-

ширный. И Торговые ряды в их числе. Сейчас власти всех уровней занимаются этим вопросом. Василий Новиков уверил собравшихся, что все работы к 5 августа будут завершены.

Ирина Крахмалева («ИнфоОрел») спросила о помощи пострадавшим от взрыва склада пиротехники в прошлом году.

Василий Новиков ответил, что, по его данным, помощь оказана всем нуждающимся.

Естественно, зашла речь и о коэффициенте застройки. Нужно ли его повышать? Если да, то насколько, если нет — то, что делать с теми зданиями, которые уже построены и явно выходят за рамки действующего коэффициента?

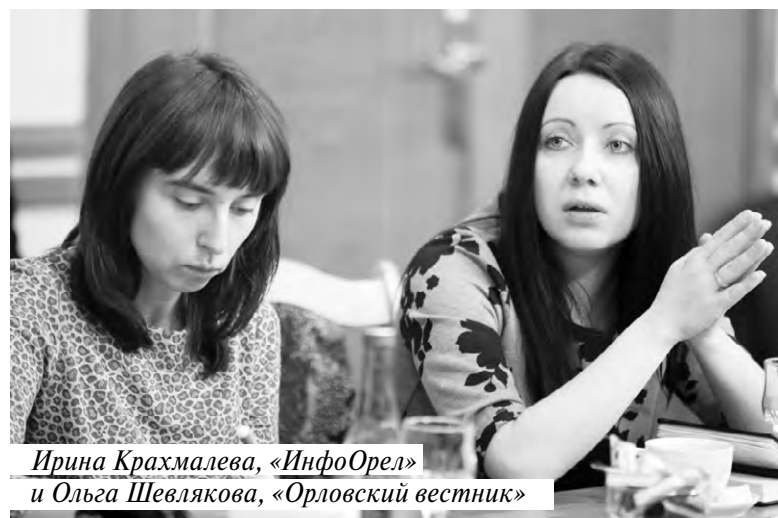

Михаил Тутьхин, «Орловская искра»

Ирина Крахмалева, «ИнфоОрел»
и Ольга Шевлякова, «Орловский вестник»

— Те здания, которые уже построены, вряд ли можно будет как-то оспорить. Мы, что, заставим этажи снимать? Я думаю, что у всех застройщиков вся разрешительная документация на эти дома в полном порядке.

Что касается моего личного мнения, то я так скажу: я не хочу, чтобы этот коэффициент был 35. Я также не хотел бы, чтобы в Орле шла точечная застройка. Посмотрите по городу, уже во дворах многоэтажки выросли, втиснули их буквально на свободные пятючки земли.

Надо больше внимания уделить комплексному развитию застроенных территорий. А к коэффициенту застройки надо подходить дифференци-

рованно. На площадках, где много свободной земли, он может быть один, а в центре — другой, — сказал Василий Новиков.

Говорили и о роли районных администраций в управлении городом, о сокращении расходов на содержание городской власти, о работе административных комиссий, об уборке снега и так далее. Перед городом сегодня стоит много задач, многие из них требуют безотлагательного решения.

Как пообещал мэр Орла, такие откровенные встречи с журналистами станут традиционными.

Подготовила
Галина ЗАХАРОВА

С ВИДОМ НА 2016 ГОД

В понедельник, 18 января, на заседании правительства Орловской области глава администрации Орла Андрей Усиков рассказал о планах городских властей на 2016 год. Мы предлагаем читателям фрагменты его доклада.

ФОТО АЛЕКСАНДРА ДАВЫДОВА



Строительство

Город ждет позитивных изменений в строительной сфере. Поводом для этого является начало реализации в Орле федеральной программы «Жилье для российской семьи».

В 2016 году в Орле планируется ввод 230 тыс. кв. метров жилья.

Следует отметить, что по показателю обеспеченности жителей города жильем Орел занимает лидирующее положение среди областных центров ЦФО, то есть на одного человека приходится 27,3 кв. м.

Промышленность

Несмотря на кризис, в Орле по итогам года планируют рост объемов промпроизводства. В этом году ожидается темп роста в размере 107,6%.

Инвестиции

В росте экономики существенную роль играют инвестиции. Объем инвестиций в 2015 году оценивается в размере 12,4 млрд рублей, в 2016 году этот показатель прогнозируется на уровне 15,2 млрд рублей. Рост обусловлен увеличением инвестиций в жилищное строительство в связи с реализацией федеральной программы «Жилье для российской семьи», завершением реализации государственной и муниципальной программ подготовки и проведения празднования 450-летия ос-

нования города Орла.

В поддержку малого и среднего бизнеса в ноябре 2015 года администрацией города Орла был подготовлен проект решения о сохранении на 2016 год размера арендной платы за пользование муниципальным имуществом. Проект поддержан и утвержден депутатами горсовета.

Переселение из аварийного жилья

В течение полутора лет (до сентября 2017 года) в Орле в рамках программы переселения граждан из аварийного жилья будет расселено 1266 человек, проживающих в 67 аварийных домах.

Доля городского бюджета в финансировании расселения – 122 млн рублей.

В целях обеспечения безопасности граждан планируется реализация целевой программы по сносу ветхих дымовых труб, бывших элементами подвальных котельных 18 многоквартирных домов.

Безопасность на дорогах

Средства городского бюджета в объеме 12,12 млн рублей будут использованы в 2016 году для реализации мероприятий целевой программы по обеспечению безопасности дорожного движения. В рамках указанной программы запланировано оборудование регулируемых перекрестков и пешеходных переходов, уста-

новка светофорных объектов.

ЖКХ и энергосбережение

В плановом порядке будет организовано проведение мероприятий, направленных на безаварийное прохождение отопительного периода.

Для решения локальных проблем, в частности, планируется увеличение диаметра труб тепловой сети на участке от института «Гипроприбор» до здания администрации города Орла (с целью нормализации теплоснабжения потребителей на улицах Ленина и Пролетарская гора). Также предполагается построить теплотель для надлежущего обеспечения теплом многоквартирного жилого дома № 6 по ул. Пушкинской.

В Орле будет продолжена реализация муниципальной программы «Энергосбережение и повышение энергетической эффективности». На трехлетний период реализации программы предусмотрены средства городского бюджета в объеме 10,6 млн рублей.

Празднование 450-летия Орла

Проект 450-летия основания города Орла самый масштабный как по объему финансирования, так и по количеству и значимости строящихся объектов.

С начала реализации программы было рекон-

струировано и построено около 20 социальных и инфраструктурных объектов: семь объектов коммунальной инфраструктуры, две автомобильные дороги, пять современных школ, музыкальный колледж и хореографическая школа, три детских сада (на Наугорском шоссе, в микрорайоне «Зареченский», в микрорайоне № 6).

Общая стоимость основных фондов введенных администрацией города Орла объектов составляет около 2,5 млрд руб.

На сегодняшний день на подготовку к празднованию юбилейной даты уже направлено более 7 млрд рублей, большую долю которых составили средства федерального бюджета.

До конца 2016 года предстоит ввести в эксплуатацию:

- станцию обезжелезивания воды,
- второй этап автомобильной дороги по ул. Раздольной,
- детский сад и школу в микрорайоне «Ботаника»,
- завершить строительство и реконструкцию набережных реки Оки и реки Орлик.

В проект городского плана подготовки к юбилею включены мероприятия по ремонту фасадов зданий, расположенных на центральных улицах.

Кроме того, приведения в надлежащее состояние требуют еще 27 мест и объектов инфраструктуры города.

История и культура – важ-

нейшие составляющие имиджа города, привлекающие деловых людей и инвестиции в развитие перспективных отраслей экономики города. 450-летний юбилей Орла должен стать дополнительным фактором в создании инвестиционной привлекательности города.

В рамках празднования юбилея в городе пройдет большое количество конкурсов и фестивалей как городского, так и межрегионального и международного уровней. Большое количество ярких, зрелищных мероприятий пройдет непосредственно в дни празднования юбилея города.

Как всегда, красиво нарядят город специалисты муниципального предприятия «Зеленстрой». Так, в их планах благоустройство и озеленение сквера Гармонистов у Центрального рынка с включением в ландшафт нескольких топиарных музыкальных инструментов.

На слиянии Оки и Орлика будет создана топиарная композиция в виде башни Орловской крепости с прилегающей крепостной стеной из живого кустарника, а также «Свиток с чернильницей и пером». Предусмотрена реконструкция сквера Бунина с установкой топиарной композиции «Открытая книга».

Фото Александра ДАВЫДОВА

Александр Проханов:

«Мы привыкли веселиться, стяжать и потреблять»

15-16 января Орловскую область посетила делегация Изборского клуба во главе с его председателем — известным писателем, публицистом, главным редактором газеты «Завтра» Александром Прохановым.



Гости встретились с губернатором области Вадимом Потомским, пообщались с журналистами, посетили мемориал танкистам-гвардейцам во Мценском районе, ОАО «Агрофирма «Мценская» и ЗАО «Протон-Электротекс». 16 января в универсальной фундаментальной библиотеке ОГУ Изборский клуб провел круглый стол на тему «Духовная мобилизация», в котором приняли участие орловские историки, деятели культуры, представители власти и бизнеса.

«Орловская городская» приводит некоторые цитаты из выступления Александра Проханова.

Задачи клуба

— В Изборский клуб входят яркие государственники, патриоты — философы, писатели, священнослужители, ученые... Каждый из них имеет свою точку зрения, но все они хотят видеть сильную Россию. Главная задача — создать новые концепты для Государства Российского, новую идеологию.

Военное время

— Духовная мобилизация. Что это значит? Мы живем даже не в предвоенное, а в военное время. Россию затра-

гивают три очага войны. Это операция в Сирии, которая будет разрастаться по своим масштабам. На границе с Россией по-прежнему дымится Украина. Резко обостряется ситуация в Средней Азии — там растет присутствие радикалов ИГИЛ (организация, запрещенная в России). В это время идет вторая холодная война, которая, быть может, еще опаснее и страшнее, чем горячая. Мы подвергаемся мощнейшему многостороннему воздействию со стороны Запада. Запад разгадывает, а может, уже разгадал наши национальные глубинные коды, наш психотип. Он понимает нашу силу и наши слабости, нашу доверчивость и нашу способность искуситься. Он понимает нашу жертвенность, мужество, духовное мессианство. Зная об этом, Запад оказывает на нас сложнейшее давление с целью заставить эти коды, выбить из сознания русского человека положительный образ Родины. И пытается подменить этот образ на чудовищный — с тупиковой беспросветной историей никчемного народа. С другой стороны, нам предлагается образ другой цивилизации — сияющей и изумляющей мир.

На этом фоне мы слышим

“

Мы многое увидели за время визита в Орел. Думая о вашем крае, я пришел к выводу, что орловская земля соединяет в себе три божественных силы: русского слова, русского оружия и веры».

от либералов, что России ничего не угрожает, потому что в 1991 году Россия вышла из конфронтации, и весь мир к нам относится благожелательно. Россия живет спокойной, глубинной и гармонической жизнью, а патриоты со своей истерией только мешают ей.

Если эти утверждения искренни, то они свидетельствуют о неадекватности этих людей. Но, скорее всего, они стремятся демобилизовать сознание нашего народа, увести его от понимания возрастающей грозной опасности.

Разболтанный народ

— Мы за последние, относительно спокойные годы превратились в разболтанный

народ. Мы привыкли веселиться, стяжать и потреблять. Мы обожаем проводить время в супермаркетах. Непрерывные дурацкие сериалы засоряют мозги и отвлекают от серьезного раздумья. Нам надо защититься — собраться и стать серьезнее, вдумчивее. И ко всем явлениям в нашей жизни относиться осторожнее и внимательнее. Иногда к нам приходят с пирогами, а разломишь их — внутри битое стекло.

Спрос с элиты

— Мы должны обратиться к нашей элите. Наша элита ведет себя бессовестно, беспринципно и безнравственно. В эти трудные моменты, когда вся Россия затягивает пояс, ломаются семейные бюджеты и растет тревога в народе, тут по-прежнему чудовищные пиры, разгулы, покупки яхт и вилл. Это элита не победы, а поражения. Она направляет нас в лоно других цивилизаций. К сегодняшней элите возникло много жестких вопросов на которые она должна ответить.

Экономическая модель

— Наша экономическая модель абсолютно не оправдывает себя. Эта модель три раза повергала нас в кризис, который вымывал наши накопления, наши богатства. Она гарантирует нам постоянные падения в экономические ямы и не обеспечивает устойчивый прирост. Я уверен, что смена экономической модели неизбежна.

Что делать?

— Что нам делать чтобы снять эти угрозы? Нам нужно использовать опыт Великой Победы 45-го года. Враг был сильнее нас, но мы смогли создать экономику Победы и ее философию. Смогли создать элиту Победы. Сыновья красной элиты не уклонялись от фронта, многие воевали с врагом и погибали.

В этот непростой период мы должны себя ощутить бессмертным, непобедимым,

великим народом. Вспомним, как наш народ воспринял воссоединение с Крымом. Свершилось настоящее чудо. Крым нам был дарован свыше, не было битвы, не было крови. Все люди ликовали. Вспомним «Бессмертный полк», который прошел по всей стране. Люди просто взяли в руки маленькие хоругви с ликами их предков и прошли в единой колонне, чувствуя братство и неразделимость.

Мы должны апеллировать к базисным началам — великим подвигам, традициям, русскому мессианству. Русская цивилизация всегда стремилась к высоким целям. На пути к ним мы достигали гигантских успехов. Нам нужно вернуться к возвышенному и не забывать о хлебе насущном. Здесь каждый из нас внесет свой вклад. Была бы только Родина богатой и счастливой.

Итоги визита в Орёл

— Здесь мы удостоились прекрасного приема. Отдельное спасибо хочется сказать губернатору области Вадиму Потомскому. В Орле мы познакомились с замечательными людьми, услышали множество блестящих выступлений и идей. Все они несли в себе интеллектуальные и духовные открытия, которые пополнят копилку Изборского клуба.

P.S.

На заседании круглого стола Александр Проханов сообщил о создании в Орле филиала Изборского клуба. Как стало известно, его возглавит гендиректор АИЖК Орловской области Сергей Кочергин. Кроме того, заседание Изборского клуба в Орле станет темой программы «Реплика» на федеральном телеканале «Россия 24».

Подготовил
Борис ИЗМАЛКОВ

ФОТО АЛЕКСАНДРА ДАВЫДОВА



Без надзора и финансирования

В бюджете 2016 года пока нет денег на отлов бродячих животных на территории Орла

В областном центре нарастает тревожная ситуация с отловом бродячих животных. Подрядчик (белгородская фирма «Эко-Сервис») прекратил работы по отлову с октября прошлого года в связи с окончанием финансирования — исчерпались 3 миллиона рублей, выделенные на эти цели из областного бюджета.

Напомним, в соответствии с действующим законодательством полномочия по организации работ по отлову бродячих животных на территории города Орла в 2015 году осуществлялись бюджетным учреждением Орловской области «Орловская городская станция по борьбе с болезнями животных» за счет средств областного бюджета.

В разговоре с «Орловской городской» начальник станции Ирина Газукина подтвердила, что действие договора с фирмой «Эко-Сервис» завершено по причине выполнения профинансированных объемов работ. С апреля по октябрь 2015 года подрядчик отловил 551 животное. 350 из них были стерилизованы, подвергнуты санитарной обработке, 10-дневному карантину в пункте временной передержки и выпущены в привычную среду обитания.

Мероприятия, проведенные в отношении каждой такой собаки, обошлись в сумму около 4 тысяч рублей. К остальным — больным и агрессивным — была применена эвтаназия.

По утверждению Ирины Газукиной, стерилизованные псы с желтой бирочкой в ухе абсолютно не опасны для прохожих. Разумеется, людям не стоит проявлять в отношении них агрессию, на которую волей-неволей вынуждена будет ответить любая, даже самая безобидная собака.

Темпы роста популяции собак выше, чем объемы стерилизации, особенно, когда эти мероприятия проводятся с длительными перерывами ввиду недостаточного финансирования. Свою лепту в неконтролируемый рост собачьих стай вносят «сердобольные» люди, подкармливающие собак в детских садах и школах, в больницах и на стройках, во дворах многоквартирных домов. Нередки случаи, когда жители Орла забирали отловленных собак из пункта передержки. Но не домой, а на привычную для них дворовую территорию.

По мнению Ирины Газукиной, должностные лица должны нести более серьезную ответственность за скопление бродячих

собак на подведомственных территориях, проводить разъяснительную работу с теми, кто подкармливает животных, оперативно направлять заявки на отлов бродячих собак.

Кстати, орловская станция продолжает принимать заявки, несмотря на приостановку отлова.

Руководитель станции по борьбе с болезнями животных сообщила также, что договор на отлов бродячих собак в 2016 году пока не заключался, так как до сих пор не решен вопрос с источниками финансирования. Правда, в региональный бюджет текущего года на эти цели заложены 1,3 млн рублей, но с оговоркой, что предназначены они для мероприятий в районах Орловской области. Областной центр фактически должен изыскать средства на работу с бродячими животными самостоятельно, притом что реальные нужды Орла в отлове и стерилизации собак в течение года требуют финансирования в размере не менее 4 млн рублей.

Позиция администрации города Орла основывается на необходимости соблюдения действующего федерального законодательства. Статьей 16 Федерального закона от 06.10.2003 № 131-ФЗ «Об общих принципах организации местного са-

моуправления в РФ» мероприятия по отлову и содержанию бродячих животных к вопросам местного значения не относятся. Они отнесены к полномочиям органов государственной власти субъекта РФ (п. 49, ст. 26.3 Федерального закона от 06.10.1999 № 184-ФЗ «Об общих принципах организации законодательных (представительных) и исполнительных органов государственной власти субъектов РФ».

Неисполнение предусмотренных федеральным законодательством полномочий уже привело к значительному увеличению городской популяции бродячих собак. Растет количество обращений граждан, в которых указывается на наличие агрессивных настроенных животных в пределах дворовых территорий, вблизи важных социальных объектов — школ, детских садов и поликлиник. Понимая серьезность последствий сложившейся ситуации, администрация города Орла готова подключиться к решению проблемы, в том числе в части финансирования. Но речь может идти о выделении только дополнительных средств в случае экстренной необходимости.

Александр СЕМЁНОВ

Фестиваль снеговиков завершается

Ежегодный творческий фестиваль, который проходит в Орле уже в третий раз, вступает в завершающую стадию, сообщает пресс-служба городской администрации.

На следующей неделе состоится сразу несколько интересных событий, которые станут ярким окончанием фестиваля снеговиков.

25 января в 16 часов в областном выставочном зале (ул. Салтыкова-Щедрина, 33) состоится презентация выставки арт-скульптур малой формы «Елочная игрушка». Как отмечают организаторы мероприятия, жители Орла еще могут успеть представить на выставку сделанные своими руками елочные игрушки и победить в этой номинации конкурса.

28 января в 15 часов на территории городского парка культуры и отдыха начнется третья конкурсная программа фестиваля снеговиков — лепка скульптур из снега. К участию приглашаются команды из школ, средних и высших профессиональных учебных заведений, Домов творчества, предприятий, организаций и др. Число участников в одной команде не ограничено. Перед началом необходимо пройти регистрацию, которая откроется на месте проведения конкурса **в 14 часов**.

29 января в 15 часов в областном выставочном зале состоится торжественное подведение итогов фестиваля снеговиков и награждение победителей. Вход на все мероприятия свободный. Приглашаются все желающие.

Дополнительную информацию можно получить по телефонам: 76-37-68, 73-44-63.

Продлен срок приема деклараций

Налоговая инспекция продлила срок приема специальных деклараций по программе добровольного декларирования.

Как следует из сообщения Орловской ИФНС, срок представления специальных деклараций продлен до **30 июня 2016 года**. ИФНС России по г. Орлу ведет прием документов, представление которых предусмотрено Федеральным законом № 140 «О добровольном декларировании физическими лицами активов и счетов (вкладов) в банках». Спецдекларации в налоговую обязаны подавать граждане, имеющие собственность за рубежом или получающие доходы от нее. Заявить об имуществе физлица могут в налоговый орган по месту жительства (или месту пребывания) декларанта. Записаться на прием можно на сайте службы nalog.ru.



15 января в выставочном зале Орловского отделения Союза художников России (2-я Посадская, 26) открылась выставка изделий орловских мастеров традиционных народных искусств и ремесел «Времен связующая нить».

Жемчужины в бедной оправе

38 ее участников из Орла, Ливен, Болхова, Мценска, районов Орловской области представили как авторские работы, так и выполненные по канонам народных традиций. Причем отличить одно от другого порой под силу только специалистам. Орловский спис, глиняная игрушка (орловская, плешковская), резьба по дереву, кружева, плетенные на коклюшках, лоскутное шитье, ливенские гармошки и другие народные музыкальные инструменты, плетение из лозы, ткачество, чернолощенная гончарная посуда, куколки-крупенички — чего здесь только не было!

Неоспоримым достоинством выставки стало и то, что можно было расспросить самих мастеров о их работах, значении того или иного орнамента, узора, узнать о технологии творчества.

Игорь Лузянин, мастер из Орловского района, продолжатель гончарных традиций. В его руках рождается чернолощенная посуда, подобная той, которая бытовала в VIII–IX веках на территории нынешних Орловской, Воронежской, Липецкой, Курской областей. Он же автор разнообразных глиняных игрушек. Для наших предков не только форма посуды, игрушек имела свое символическое значение, но и каждый орнамент, украшавший их, не был случайным. Две полосочки — два берега, горний и дольний. Посередине волнистая



линия — реченька, символ вечной жизни. Даже простая глиняная погремушка-покатушка, которой забавляли малых детей, пуская ее катиться по травке и греметь, являла собой не что иное, как модель мира. Три дырочки в ней — символ Троицы, одна сквозная — единство видимого и невидимого миров. А само гремяние игрушки — напоминание о громе небесном. Орнамент в виде елочки

— символ жизни вечной. Все у пращуров было со смыслом и значением. Вот свистулька, белая сова, повернула голову, смотрит себе на хвост, будто говоря нам, что будущее одному Богу известно, а вот мудрость можно обрести, только осознавая свое прошлое.

И каждый художник через изучение того или иного народного ремесла постиг знания предков, их культуру, верования, духовные ценности. Многие мастера, например, как **Людмила Воропаева**, представившая зрителям расшитые орловским списом полотенца, передают свой опыт детям. Она преподает в Стрелецкой школе искусств.

Открывая выставку, ее кураторы, музейные работники подчеркивали, что народное искусство — это душа народа. А сама экспозиция воплощает преемственность вековых традиций русских мастеров. Говорилось и о важности сохранения, распространения народного творчества.

На фоне таких слов странно и грустно было слышать, что это лишь вторая областная выставка за четыре года. Последний раз мастера представляли свои работы аж в 2012 году! Да и само помещение, где экспозиция нашла пристанище, зал Союза художников, выглядел бедной оправой для жемчужин творчества наших мастеров. Холодное помещение не позволяло посетителям снять верхнюю одежду, подольше задержаться у заинтересовавших работ.

Посмотреть выставку можно до **2 февраля**, предварительно созволившись с организаторами по телефону **77-22-67**. Остается пожелать нашим художникам и мастерам-ремесленникам больше выставок в достойной оправе.

Ирина САМАРИНА
Фото автора



Прогулки по старинному городу

В преддверии юбилея города в Орле создается интересный исторический проект. По мнению авторов, он станет погружением в повседневность допетровской эпохи.



Эффект погружения

Задумали и осуществляют идею два человека — член Союза художников России Владимир Овсиенко и кандидат исторических наук, руководитель клуба исторической реконструкции «Новикъ» Дмитрий Корнев. Суть идеи в том, чтобы создать выставку, которая объединяла бы живописные полотна на историческую тематику и воссозданные предметы материальной культуры российского позднего Средневековья. Авторы стремятся к тому, чтобы добиться эффекта полного погружения в виртуальное пространство старинного города. То есть зрителю предлагается совершить своего рода прогулку по улицам древнего Орла — XVI—XVII веков. Сейчас проект находится в стадии завершения, но его разработчики уверены, что к юбилею города смогут представить его землякам.

Дмитрий Корнев, кандидат исторических наук, доцент кафедры «Философия и история» ФГБОУ ВО «Приокский государственный университет»:

— Задумывался и обдумывался наш проект долго и постепенно реализуется в течение нескольких лет. Замысел в том, чтобы зритель стал не просто созерцателем каких-то экспонатов, но и мог, образно говоря, пройти по улице старого Орла. Для чего наряду с картинами на историческую тему и воссозданными костюма-



ми допетровской Руси предполагается еще и создание предметного плана вплоть до небольших архитектурных фрагментов. Реконструкцией я занимаюсь с 92-го года и с 2002-го — непосредственно историческим костюмом. За это время удалось осуществить несколько разноплановых выставок, пока встреча с Владимиром не «подогрела» идею создания не совсем обычного выставочного пространства. Сейчас музейное дело в России переживает некий ренессанс, имея целью не простое экспонирование, а вовлечение зрителей в процесс познания. Именно этим путем мы и пошли. В идеале выставка может стать площадкой для проведения различных мероприятий образовательной и воспитательной направленности, стать базой для формирования культурно-исторического центра, действующего на постоян-

ной основе. Объединение образовательного и музейного пространств позволяет проводить интерактивные уроки по отечественной истории, патриотические мероприятия, мастер-классы, открытые лекции. Хочется надеяться, что проект «Орел времен минувших» будет успешно завершен. Учитывая трудности, с которыми приходится сталкиваться в ходе его реализации, мы с радостью приняли бы любую помощь всех заинтересованных лиц. Тем более что проект не однодневный и может быть как стационарным, так и передвижным. Считаю, что он имеет огромный просветительский и патриотический потенциал, в том числе для подрастающего поколения, которому необходимо прививать любовь к малой родине, Орловскому краю, который так богат своей историей и культурными традициями!

Объединив усилия

Мысль создать увлекательную экспозицию родилась не вдруг. И оба автора, воплощая ее, «перелопатили» огромное количество исторического материала. Документы, исследования, старинные гравюры и описания современников ушедшей в прошлое эпохи стали серьезным подспорьем в работе над проектом.

Владимир Овсиенко, живописец, член Союза художников России:

— Еще лет десять тому назад я увидел в городском парке людей, как будто вышедших из кадров фильма «Иван Васильевич меняет профессию». Естественно, меня это заинтересовало. Я подошел, познакомился, оказалось, что это члены клуба «Новикъ». С руководителем клуба Дмитрием Корневым у нас нашлись общие интересы, и впоследствии

мы подружились. Дмитрий серьезно занимался историческими костюмами. Вплоть до того, что, воссоздавая их, он искал и выбирал особые ткани (некоторые сам красил), отливал пуговицы, все очень досконально изучал. Мы подумали, что если объединим усилия, то может получиться очень интересный рассказ о древнем городе. Конечно, в ходе работы было много споров, поисков, изучения трудов Костомарова, Забелина, Скрынникова и других. Много интересного на интересующую нас тему было написано иностранцами, такими как Олеарий или Герберштейн, хотя полностью доверять их мнению не стоит.

Немалую помощь оказал и наш земляк Владимир Неделин, выпустивший серьезные исследования по истории Орла. Я долго искал образы для исторических сюжетов, собирал старые фотографии, пока не понял, что генотип сохранился. Мы живем среди потомков людей, строивших Орловскую крепость, заложивших первые храмы. Меняется мода, поведение, одежда, но суть людей остается неизменной. Поэтому мои знакомые или друзья, возможно, смогут узнать себя в исторических композициях из минувшей жизни древнего Орла.

Андрей ТУРБИН
Фото автора

За пять лет следственным управлением СК РФ по Орловской области расследовано более пяти тысяч преступлений, 37% из которых тяжкие и особо тяжкие (в том числе 280 убийств, 100 изнасилований).

Берегите детей!

На особом контроле находятся преступления, совершенные в отношении несовершеннолетних. В минувшем году в производстве находилось 114 таких дел. 12 несовершеннолетних погибли от преступных действий со стороны близких родственников.

На четыре года лишения свободы осуждены бесчеловечные родители из Урицкого района, приковывавшие своих детей цепями к кроватям, стене. В производстве находится аналогичное уголовное дело о жестоком обращении с детьми в Советском районе Орла.

Возбуждаются уголовные дела о халатности и в отношении должностных лиц, работающих в системе профилактики детского неблагополучия.

«Специфическим» уголовным делом назвал руководитель управления СК преступления, которое было раскрыто буквально в конце минувшего года. В декабре 2015-го приговорен к 13 годам лишения свободы педофил, житель Орла, который через Интернет вел переписку с 11-летней девочкой, жительницей города Благовещенска Амурской области. Требовал от ребенка присылать фотографии интимного характера, отправлял ей аналогичные свои.

По двум недавним случаям гибели детей в Орловской области также возбуждены уголовные дела. Напомним: вдохнув бытовой газ из баллончика, скончался 14-летний ученик школы № 45 Орла. Второй случай произошел в Ливнах. 12 января во время футбольной тренировки умер 9-летний мальчик. Причиной гибели стала внезапная остановка сердца. По итогам следствия будут установлены обстоятельства и причины трагедий, дана оценка действиям соответствующих органов, ответственных за воспитание и здоровье детей.

Преступники при должностях

— Наше управление имеет свою историю успешного расследования известных на всю Россию громких уголовных

Невзирая на лица

15 января исполнилось пять лет Следственному комитету РФ, независимой структуре в системе госорганов, подчиненной исключительно главе государства. К этой дате была приурочена пресс-конференция руководителя следственного управления СК РФ по Орловской области Сергея Сазина и его заместителей. Были подведены итоги работы управления, даны ответы на вопросы журналистов по самым резонансным преступлениям последних лет.



дел. Например, в отношении высокопоставленных чиновников Орловской области во главе с первым заместителем губернатора, — напомнил Сергей Сазин.

И сегодня управление расследует преступления, совершенные лицами особого статуса. В прошлом году возбуждены уголовные дела в отношении шести депутатов, семи выборных должностных лиц местного самоуправления, двух адвокатов, одного следователя органов внутренних дел, одного члена территориальной избирательной комиссии. По ряду из них уже вынесен обвинительный приговор. Осужден за мошенничество адвокат адвокатской палаты Орловской области, который в январе прошлого года получил 600 тысяч рублей от родственников своей подзащитной, обещая, что суд решит в ее пользу определенный юридический вопрос. Находятся в производстве и уголовные дела в отношении высокопоставленных сотрудников внутренних дел, в том числе из других регионов.

Борьба с коррупцией является одним из приоритетных

направлений деятельности следственного управления. В 2015-м на 26% возросло общее количество направленных прокурору уголовных дел о преступлениях коррупционной направленности. Всего 89 таких дел. Вынесен обвинительный приговор депутату районного Совета народных депутатов Орловской области, который будучи директором общеобразовательной школы, изготавливал подложные финансовые документы и присвоил более 60 тысяч рублей. Оштрафован и лишен права заниматься преподавательской деятельностью профессор Орловского госуниверситета, получивший взятку за составление письменного отзыва на выпускную квалификационную работу.

В судебном разбирательстве находится уголовное дело о взятке в отношении начальника отдела архитектуры, строительства, ЖКХ администрации Дмитровского района.

Следственные органы в 2015 году добились возвращения в казну налогов на общую сумму более 118 миллионов рублей. В прошлом году эта

сумма составляла всего 45 миллионов рублей.

Интересовали журналистов и свежие дела, связанные с противоправной деятельностью депутатов разного уровня. Возбуждено уголовное дело против депутата облсовета Алексея Лупина. По версии следствия, парламентарий, которого ранее лишили прав за вождение в нетрезвом виде, в середине декабря повторил свой «подвиг» на улицах Орла за рулем «Нивы». Бывшему депутату грозят штраф или исправительные работы. Под домашним арестом находятся фигуранты другого уголовного дела — братья Петр и Павел Будаговы, главные подозреваемые по делу об избивании человека. Павел Будагов — депутат Орловского областного Совета народных депутатов. Следствие по этому делу продолжается.

Без срока давности

Неотвратимость наказания не должна зависеть от того, сколько лет прошло со дня трагедии — подчеркивали выступавшие на пресс-конференции. С 2011 по 2015

годы следственным управлением расследовано 164 преступления прошлых лет, 72 из них тяжкие и особо тяжкие, в том числе восемь убийств и десять изнасилований. Так, например, в 2013 году был установлен преступник, совершивший в 2011-м серию убийств женщин в Ливенском районе. Он осужден на 21 год лишения свободы.

Возобновлено уголовное дело по серии громких, резонансных убийств — экс-гендиректора «Орёлстроя» Владимира Соболева, Андрея Уварова, сына бывшего мэра Орла, и сына Станислава Васина, владельца развлекательного комплекса «Салтыки». По информации Сергея Сазина, у следствия появились дополнительные версии в связи с установлением новых свидетелей.

Помощь на генном уровне

Следственное управление СК РФ по Орловской области, на деле доказывающее способность вести бескомпромиссную борьбу с преступностью, испытывает трудности с проведением генетических экспертиз. В конце февраля 2015 года приостановила свою работу специализированная лаборатория. Закончились расходные материалы для выполнения анализов, а бюджетных средств на их последующую закупку выделено не было.

Теперь за проведением ДНК-экспертиз орловские следователи обращаются в другие регионы. А ведь практически по каждому тяжкому и особо тяжкому уголовному делу необходимо проведение такой экспертизы. В результате, простой лаборатории затягивает сроки следствия.

Ирина САМАРИНА



ФИНАНСОВАЯ ГРАМОТНОСТЬ НАСЕЛЕНИЯ

ПРОЕКТ РОСПОТРЕБНАДЗОРА

Часть I. Микрофинансирование, кредитные кооперативы

Микрофинансовая организация (МФО) – это некредитная финансовая организация, которая в качестве основной деятельности предоставляет займы на сумму не более одного миллиона рублей (микрозаймы). МФО может также привлекать вложения от физических лиц (на сумму от полутора миллионов рублей).

Кредитный (потребительский) кооператив (КК) – это некредитная финансовая организация, нацеленная на удовлетворение финансовых потребностей своих членов (найщиков), которыми могут быть как физические, так и юридические лица.

Деятельность МФО и КК регулируется законами об МФО¹, КК² в части предоставления потребительских займов законом о потребительском займе³. Надзорный орган – Банк России.

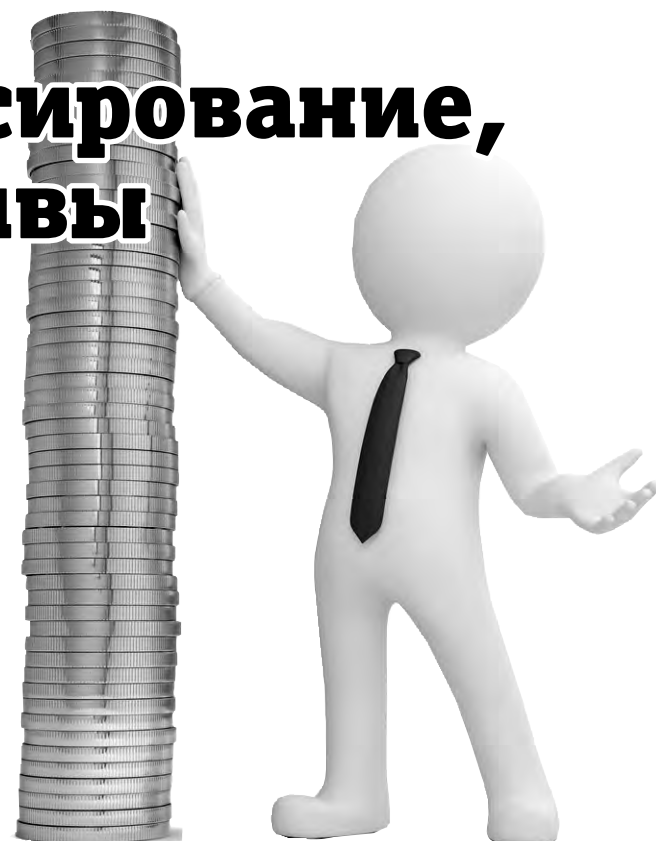

Сравнение микрозаймов и банковских кредитов

Микрозаймы, как и потребительские кредиты банков, выдаются на любые цели, но процент по ним гораздо выше.

Условия	Займ в МФО или КК	Потребительский кредит
Доступная сумма	от 1000 руб.	От 20 000 руб.
Срок кредитования	От семи дней	От трех месяцев
Необходимые документы	Паспорт	Паспорт и справка с работы
Скорость получения	Моментально	От двух дней
Средняя ставка по ссуде (процентов годовых)	Около 360-730% (1-2% в день)	Около 20%

Условия договора



До подписания договора следует изучить его и убедиться, что положения не нарушают законные права заемщика.

ЗАЕМЩИК ИМЕЕТ ПРАВО

- Требовать, чтобы займодавец исключил пункты договора, нарушающие закон.
- Получать информацию о текущей задолженности, датах и размерах сделанных и предстоящих платежей.
- Бесплатно получать информацию о просроченной задолженности не позднее семи дней с даты ее возникновения.
- Подавать иск к займодавцу по месту жительства.
- Требовать, чтобы неустойка за нарушение условий договора была не выше 20% годовых, если на сумму займа проценты начисляются, или не выше 36,5% годовых, если не начисляются.

МФО ИЛИ КК НЕ ИМЕЮТ ПРАВА

- Брать плату за рассмотрение документов заемщика или оценку его кредитоспособности.
- Ставить условием выдачи займа подписание других договоров или заказ других услуг, если заемщик не дал на это письменного согласия в заявлении.
- Брать плату за действия, которые требует закон или которые нужны только займодавцу.
- Ограничивать право на досрочное погашение займа.



ЗАЙМ – ЭТО ДОЛГ, КОТОРЫЙ ПРИДЕТСЯ ВЕРНУТЬ!

Основные правила пользования займом*

- 1 Погашать долг в срок.
- 2 Не скрывать от МФО и КК свои контактные данные.
- 3 Не прекращать выплаты по займу в чрезвычайных ситуациях.
- 4 Сохранять все документы о сделанных платежах. Если займ погашен полностью, желательно получить об этом справку.
- 5 При потере возможности выплачивать займ, письменно сообщить об этом кредитору.

- 6 Заемщик имеет право жаловаться в Банк России, СРО, финансовому омбудсмену, обращаться в суд в случае необоснованного отказа в реструктуризации займа или нарушения кредитом договора.

- 7 Требовать у коллекторов подтверждения полномочий, не пускать их в дом. На ночные звонки, угрозы, насилие жаловаться в Банк России, СРО, полицию.



ЗАНИМАТЬ ДЕНЬГИ В МФО ИЛИ КК МОЖНО ТОЛЬКО НА КОРОТКИЙ СРОК И С ПОЛНОЙ УВЕРЕННОСТЬЮ В СКОРЕЙШЕМ ВОЗВРАТЕ

Полная стоимость займа (ПСЗ)

Это ставка по займу в процентах годовых с учетом всех платежей заемщика, связанных с получением и возвратом займа. ПСЗ – один из основных критериев для сравнения займов в разных МФО и КК. Значение ПСЗ должно быть указано на первой странице договора – в правом верхнем углу в квадратной рамке.

В ПСЗ ВКЛЮЧАЮТСЯ:

- погашение суммы основного долга;
- проценты;
- иные платежи в пользу займодавца (например, комиссии), если они предусмотрены договором;
- платежи в пользу третьих лиц, если заемщик обязан их платить по договору;
- страховые платежи (кроме страхования залога), если от них зависят процентная ставка или другие платежи по кредиту, если выгодоприобретатель не заемщик или его родственник.

Оценка репутации МФО или КК

Наличие в государственном реестре	Проверить на сайте Банка России
Членство в саморегулируемой организации (СРО)	Проверить, состоит ли МФО (рекомендуется) или КК (обязательно) в СРО, являющейся членом профессионального объединения (ассоциации) участников микрофинансового рынка
Положительные отзывы клиентов	Проверить на специализированных сайтах потребителей, например: www.ozoo.ru , www.banki.ru



В ЧРЕЗВЫЧАЙНЫХ СИТУАЦИЯХ ВАЖНО НЕ ПРЕКРАЩАТЬ ВЫПЛАТЫ ПО ЗАЙМУ

Подготовила Ольга БАБЕНКОВА

¹ Федеральный закон от 02 июля 2010 г. № 151-ФЗ «О микрофинансовой деятельности и микрофинансовых организациях».
² Федеральный закон от 18 июля 2009 г. № 190-ФЗ «О кредитной кооперации».
³ Федеральный закон от 21 декабря 2013 г. № 333-ФЗ «О потребительском займе (займе)».

* Рассматриваются только потребительские займы



Что оставим на память?

«Юбилейный год уже наступил, а сувениров с юбилейной символикой в Орле днем с огнем не сыщешь!», – с констатацией этого печального факта начала очередную встречу участников общественного движения «Прогулки по Орлу» неформальный лидер объединения Марина Алексеева.

Со своими размышлениями на тему: «Каким быть орловскому сувениру в год юбилея?» 19 января с «прогульщиками» поделился член Союза дизайнеров России преподаватель Орловского художественного училища Виктор Панков.

Многие участники встречи принесли с собой образцы орловской сувенирной продукции советской эпохи: миниатюрную деревянную скульптуру орла, фарфоровый колокольчик, часы завода «Янтарь», разнообразные значки, наборы открыток с видами города, книги о знаменитых орловцах, почтовые марки, выпущенные к 400-летию города и в честь выдающихся деятелей культуры, прославивших Орёл. Причем многие образцы печатной продукции, а особенно знач-

ки, памятные медали выпускались за пределами нашего региона, вероятно, по специальному госзаказу огромными тиражами.

– Навсегда запомнил особые чувства, которые испытывал, покупая значок, посвященный родному городу, в киоске Союзпечати, – вспоминал Виктор Панков. – Где сейчас можно приобрести такие значки или, скажем, миниатюрный бюст Тургенева?

Подход к сувенирной продукции, по мнению дизайнера, должен быть широким. Это не только традиционные тарелки, кружки и открытки, но и книги, марки, буклеты. Недопустимо одно – банальность, тиражирование одних и тех же художественных приемов. В одной и той же теме всегда можно найти новый поворот, свой взгляд, уверен Виктор Владимирович. Су-

венир не обязательно должен быть дорогим, но оригинальным – обязан.

Одним их самобытных символов Орловщины, по его мнению, является вышивка «Орловский спис».

– В списке сосредоточена бездна информации по композиции. По внутренней свободе, логике эти работы не уступают произведениям Передвижников, – удивил всех Панков. – Наши предки обладали особым видением природы, при котором асимметрия всего сущего воспринимается как закон, обеспечивающий многообразие природы. В Японии это называется «уроками любования».

В подтверждение слов дизайнера орловская мастерица Капитолина Коваленко раскинула перед собравшимися рушники, скатерти, салфетки, расшитые списом. Более

60 лет занимается она этим видом рукоделия, находя в нем постоянную радость и красоту жизни.

Птица Пава, один из славянских образов Орловского списа, могла бы стать излюбленным украшением сувениров, уверен Виктор Панков. Изображение Птицы счастья может лечь в основу и большого панно, и изящной миниатюры, какого-нибудь брелока. А многообразные узоры («бранки») вышивки будут вполне современно смотреться и в элементах одежды, интерьера. Кстати,

пилотный выпуск печатной продукции с узорами списа выпустила в Орле одна полиграфическая фирма. Получилось очень эффектно.

Недавно определенный на основе конкурса символ грядущего юбилея также универсален: прекрасно будет смотреться и на маленьком значке, и на керамической тарелке, и на футболке.

Какой же будет юбилейная символика на самом деле и захочется ли нам, орловцам, сохранить ее для своих детей, узнаем совсем скоро.



Ирина САМАРИНА
Фото автора

Изготовлением архитектурных макетов люди занялись, должно быть, одновременно с возникновением основательного строительства.

Возможно, первый архитектор представил первому прорабу свой оригинальный макет, созданный из прутиков и рыбьих костей, а быть может, взял да и слепил креативную конструкцию из глины. Во всяком случае, в гробницах Египта до сих пор находят глиняные миниатюры домов и храмов. И уж совершенно точно известно, что в античной Греции перед местной культурной общественностью было принято презентовать макеты из воска и дерева. Макетированию и сегодня отводится важное место в творческом учебном процессе, ведь будущие Гауди, Ле Корбюзье и Баженовы должны не только фонтанировать идеями, но и уметь работать руками.

«Сохраним и передадим потомкам» – этот девиз стал названием выставки, на которой студенты второго курса АСИ Приокского государственного университета представили макеты православных храмов, выполненные из бумаги. При взгляде на строгие и одновременно изящные силуэты белоснежных церквей, возникает особое праздничное ощущение чуда. Одновременно удивление и восхищение мастерски выполненной работой. В ряде макетов (таких, к примеру, как работа Марии Кирило-



вой) ребята демонстрируют тончайшее, почти ювелирное мастерство.

Работа над выставкой дала возможность студентам не только приобрести технические навыки, но и ознакомиться с некоторыми особенностями объемно-пространственной композиции, поработать с бумагой как одним из материалов для изготовления архитектурных макетов. Координатор выставки и автор проекта Алла Гавриленко считает, что студентам удалось воплотить и даже развить предложенную идею.



Алла Гавриленко, доцент кафедры «Архитектура» АСИ Приокского государственного университета:

– На практических занятиях студентам была предложена концепция создания православного культурного центра в комплексе с храмом. Ребята восприняли это с интересом. Они много работали в плане поиска литературных источников по этой тематике, собрали большой подготовительный материал, что и отразилось в представленных макетах. Задача была в том, чтобы студенты в процессе

работы не только познавали историю нашего отечества, с уважением относились к прошлому, настоящему и будущему, но и гордились до-

шедшими до наших дней культурными ценностями православия.

КСТАТИ

Первая выставка бумажной архитектуры открылась 1 августа 1984 года в редакции столичного журнала «Юность». Появившись вместе с участием молодых архитекторов в международных конкурсах архитектурных идей как реакция на застой в советской архитектуре 1970-80-х годов, бумажная архитектура развилась в особый жанр современного изобразительного искусства, сочетающий черты архитектурного проектирования, концептуализма и станковой графики.

Андрей ТУРБИН
Фото автора

ПАМЯТКА ДЛЯ РОДИТЕЛЕЙ

«ВНИМАНИЕ: ДЕТИ!»

Давайте обезопасим самое дорогое, что есть у нас в жизни, – наше будущее, НАШИХ ДЕТЕЙ!

Присутствие светоотражающих элементов на детской одежде может значительно снизить детский травматизм на дорогах. Такой элемент позволит лучше заметить ребенка, если на улице темно, что актуально для зимнего времени года и просто в пасмурную или дождливую погоду. Как вариант, можно приобрести светоотражающую тесьму, светоотражатели, светоотражающие браслеты, которые могут быть размещены на сумках, куртках или других предметах.

БЕРЕГИТЕ СВОИХ ДЕТЕЙ!





Удачный старт

13-17 января во Владимирской области прошло первенство ЦФО по дзюдо среди юношей и девушек до 18 лет

В соревнованиях приняли участие более 400 спортсменов из 17 регионов России. Сборную команду Орловской области представляли 13 воспитанников ФСО «Юность России», СДЮШОР боевых искусств, ДЮСШ № 4 г. Орла, ДЮСШ Мценска и Ливен. Дзюдоисты выявляли сильнейших в 17 весовых категориях: девяти – у юношей и восьми – у девушек.

Абсолютного успеха добилась орловская спортсменка **Марина Яндиева**, выступавшая в весовой категории 44 кг. В этом весе принимали участие 14 дзюдоисток. Марина провела четыре схватки и во всех одержала чистые победы, в итоге заняв первое место и завоевав путевку на первенство России, которое

пройдет в феврале в Новосибирске. Стоит отметить, что Марина на два года моложе соперниц и ее блистательные победы на этих стартах дают надежду на будущие успехи.

Из юношей лучший результат показал **Савелий Пархомин**. В его весовой категории 81 кг. принимали участие 32 спортсмена. Савелий провел пять схваток, победил в четырех и стал бронзовым призером первенства.

Пятое место занял **Дмитрий Манохин** и седьмое – **Али Рамазанов**. Оба спортсмена боролись в весовой категории 73 кг.

Тренируются дзюдоисты под руководством тренеров Николая Глазкова, Нелли Гурленовой и Максима Белохвостова.

На фото: Марина Яндиева с тренером Нелли Гурленовой.

В Орёл съедутся сильнейшие лучники

В ближайшее воскресенье, 24 января, в легкоатлетическом манеже будет дан старт Кубку России по стрельбе из лука. Соревнования продлятся до 27 января. На них соберутся лучшие лучники страны как в «блоке», так и «классике». Орёл представят около 20 спортсменов.



Лыжный сезон открыт

В минувшие выходные в Медведевском лесу прошло открытие лыжного сезона. На старт в чемпионате и первенстве города по лыжным гонкам вышли более 200 лыжников. Соревнования прошли в 14 категориях. Спортсмены пробежали дистанции от трех до десяти километров. В субботу – свободным стилем, а в воскресенье – классическим ходом.

Победителями в свободном стиле стали: Дарья Ширяева, Полина Самойлова, Татьяна Аморкова, Анастасия Хотелович, Анна Золотухина, Елена Левчук, Валентина Миронова, Михаил Каменев, Александр Калинин, Егор Никитин, Даниил Черкасов, Никита Самойлов, Александр Ростовцев и Николай Варнавский.

В классическом ходе: Любовь Сергеечева, Полина Самойлова, Анна Юшина, Анастасия Филимонова, Анна Золотухина, Валентина Миронова, Михаил Каменев, Александр Калинин, Андрей Кулимов, Вячеслав Христов, Никита Самойлов, Александр Ростовцев и Сергей Невров.

Орловчанка выиграла московский турнир

17 января в спорткомплексе «Черемушки» прошел чемпионат Москвы по каратэ 2016 года.

В турнире приняла участие воспитанница ДЮСШ «Орёл-Карат» Ксения Емельяненко (тренер Андрей Чупахин). Наша спортсменка выступала в весовой категории 68 кг.

В первом бою ее соперница не доставила особых хлопот – бой закончился досрочной победой Ксении – 8:0. А вот в полуфинале лишь с минимальным счетом 1:0 была повержена одна из сильнейших спортсменок страны, многократный призер чемпионатов России Виктория Фролова.

В финале встретились две Ксении: Емельяненко и Малюта (победитель первенства РФ прошлого года среди юниорок). В результате – 2:0 в пользу нашей спортсмен-



ки и орловчанка уже во второй раз становится чемпионкой.

Этот турнир для Ксении был одним из этапов подготовки к предстоящему чемпионату России, который пройдет в начале марта в Сочи.

ТЕМ ВРЕМЕНЕМ

Орловщина встает на лыжи

23-24 января в Медведевском лесу пройдут чемпионат и первенство Орловской области по лыжным гонкам.

На старты выйдут и взрослые, и дети. Пройдут соревнования в личном и командном зачете. Будут состязаться как сборные городов области, так и сборные районов. 23 января спортсмены пробегут дистанции свободным стилем, а 24 января – классическим ходом.

Подготовил Александр ДАВЫДОВ

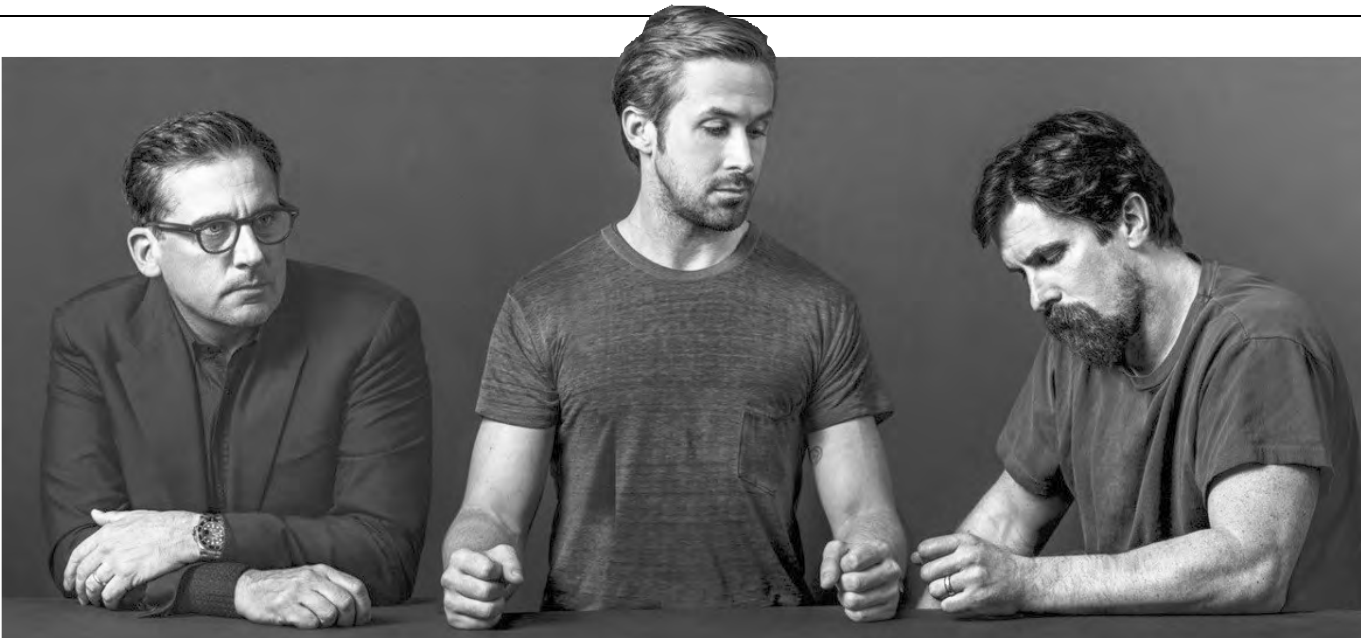

Когда речь идет о деньгах, совесть молчит. А уж если речь об огромных деньгах!.. Это основанная на реальных событиях история нескольких провидцев, которые независимо друг от друга предсказали мировой экономический кризис 2008 года задолго до того, как о нем зашептались в кулуарах на Уолл-стрит. И предсказав, стали на нем зарабатывать. Сами того не желая.

Игра на понижение

«ПОБЕДА»

«Пятая волна» (16+) – 10.50, 15.50, 19.10, 21.20, 23.25
 «Статус: свободен» (16+) – 14.00, 18.00, 19.50, 00.40
 «Иван Царевич и Серый волк-3» (6+) – 09.20
 «Игра на понижение» (18+) – 12.25, 22.10
 «Выживший» (18+) – 09.30
 «Дедушка легкого поведения» (18+) – 14.50, 20.00
 «Омерзительная восьмерка» (18+) – 16.55, 21.40
 «Крид. Наследие Рокки» (16+) – 11.30, 16.40
 «Элвин и бурундуки. Грандиозное бурундукключение» (6+) – 09.40, 13.00, 14.50

«СОВРЕМЕННОК»

22 ЯНВАРЯ
 «Пятая волна» (16+) – 16.10, 20.10, 22.20
 «Статус: свободен» (16+) – 18.20
 «Элвин и бурундуки. Грандиозное бурундукключение» (6+) – 14.20
 23, 24 ЯНВАРЯ
 «Пятая волна» (16+) – 16.10, 20.10, 22.20
 «Статус: свободен» (16+) – 12.25, 18.20
 «Элвин и бурундуки. Грандиозное бурундукключение» (6+) – 10.30, 14.20
 25, 26, 27 ЯНВАРЯ
 «Пятая волна» (16+) – 16.10, 20.10
 «Статус: свободен» (16+) – 18.20
 «Элвин и бурундуки. Грандиозное бурундукключение» (6+) – 14.20

«ОКТЯБРЬ»

«Элвин и бурундуки. Грандиозное бурундукключение» (6+) – 10.00, 10.30, 14.50
 «Пятая волна» (16+) – 12.00, 14.20, 18.40, 23.00
 «Статус: свободен» (16+) – 19.00, 23.30
 «Иван Царевич и Серый волк-3» (6+) – 10.10
 «Выживший» (18+) – 20.20
 «Дедушка легкого поведения» (18+) – 16.40, 21.00
 «Омерзительная восьмерка» (18+) – 14.25, 23.25
 «Крид. Наследие Рокки» (16+) – 11.50, 17.40
 «Джой» (16+) – 12.20, 16.50, 21.10, 23.30

ОГАТ имени И. С. Тургенева

Зал Орловского городского центра культуры

22 января

Н. Некрасов. «Дело было вечером...». Трагикомедия жизни в ироничном водевиле. 14+

23 января

К. Людвиг. «Примадонны». Комедия с переодеваниями в двух действиях. 16+

«Свободное пространство»

На сцене Дворца пионеров и школьников им. Ю.А. Гагарина

23 января

А. Цагарели. «Ханума». Музыкальная комедия в двух действиях. 12+

«Русский стиль»

23 января

А. Слаповский. «Девочки! Кто хочет 250 тысяч?». Коедия в двух действиях. 16+

24 декабря

А. Слаповский. «Клинч». Соло для саксофона. 16+

28 января

Е. Гришковец. «Аты-баты». Невероятная история с оттенком драматизма. 18+

29 января

В. Сигарев. «Детектор лжи». Комедия в двух действиях. 16+

В Орле снимут «Курорт»

Столичный режиссер и актер Григорий Иванец снимет в нашем городе комедию о приключениях футбольных фанатов

19 января в Орёл приехал молодой российский актер и режиссер Григорий Иванец, который до 26 января будет снимать в нашем городе художественный фильм с рабочим названием «Курорт».

Это будет черная комедия о приключениях футбольных фанатов, волею случая попавших в провинциальный город, рассказал представитель съемочной группы Евгений Григорьев.

В съемках примут участие около ста орловцев, которые будут заняты в массовке. В частности, их задействуют в съемках дискотеки в клубе «Герц». Кроме того, для съемок «Курорта» пригласили нескольких актеров орловских театров.

Работать в Орле Григорий Иванец будет с 21 по 25 января на двух основных площадках – в клубе «Герц» (ул. Герцена, 20) и Дворце спорта «Юность России». Последний временно превратится в полицейское управление провинциального города.

По словам Евгения Григорьева, при подготовке масштабных съемок нужно было соблюсти ряд технических условий.

– Нам с этим помогли. В частности, «Орёлблэнерго» предоставило для съемок мощный передвижной генератор; городские власти, в частности глава администрации Орла Андрей Усиков, выделили кран для установки света, а областная администрация – автобус для

перемещения с одной съемочной площадки на другую. Мы благодарим всех за помощь, – говорит Евгений Григорьев.

СПРАВОЧНО:

Григорий Иванец – актер, режиссер, продюсер. В кинематограф пришел в 2006 году. Популярность актеру принесла роль в сериале «Метод Лавровой», где он исполнил роль 25-летнего юноши, бывшего десантника Ивана Шишкарева.

В 2011 году был занят в главной роли в короткометражном фильме «Конечная остановка» Арсения Гончукова. А также исполнил одну из главных ролей (Бритва) в криминальной драме о футбольных болельщиках «Околофутбола» Антона Борматова (2013).

В 2012 году Григорий Иванец решил попробовать себя в качестве режиссера и продюсера. Он снял короткометражный фильм «Человек».



Симфония цвета

21 января в Орловской детской школе изобразительных искусств и ремесел открылась выставка члена Союза художников России Ольги Сорокиной



Выпускница Орловского художественного училища, Киевской академии художеств давно снискала признание в профессиональных артистических кругах, у любителей живописи. Ее работы находятся в музеях и частных коллекциях нашей страны и за рубежом.

Более ста полотен, созданных за последние шесть лет, объединены одной темой, стремлением художника воспеть патриархальную красоту России. «Дом под солнцем» — так назвала свой творческий отчет автор.

— Ольга не просто отображает мир. Это обилие домов под солнцем — желание показать насущную проблему Орла, литературной столицы, которая теряет памятники архитектуры, особенно деревянного зодчества, — сказала искусствовед Марианна Комова.

Хотя Ольга бывала в творческих командировках в разных регионах нашей необъятной страны, красота старинной архитектуры Орла занимает в

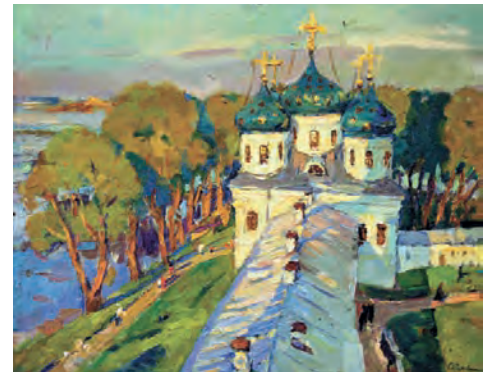

Живая вода

19 литров
«Капелька живой воды» — 130 руб.
«Новогорская» — 140 руб.
«Ясногорский источник» — 140 руб.
«Седой Кавказ» — 200 руб.
«Архыз» — 330 руб.

13 литров
«Каменный эликсир» — 150 руб.

Помпы — от 300 руб.

Пункты обмена воды:

■ В офисе компании «Живая вода» по адресу: г. Орел, ул. Гайдара, 46.

Телефон доставки воды:

48-03-27
www.vodavorle.ru



ГРУППА ЧАСТНЫХ ОХРАННЫХ ПРЕДПРИЯТИЙ
(г. Москва)
приглашает на постоянную работу:

ЧАСТНЫХ ОХРАННИКОВ

4, 5, 6 разрядов, наличие УЧО обязательно

Объекты: здравоохранения, образования, культуры.

Зароботная плата от 1300 до 2100 руб. в сутки в зависимости от объекта. Есть подработки.

тел.: 8 (495) 780-65-70,
8-965-395-64-60,
8-967-090-87-18,
8-967-090-86-42

РЕКЛАМА

ее творчестве особое место.

— Серия «портретов» исторических орловских домов сложилась сама собой из стремления защитить их, — признается Ольга Сорокина. — Некоторым из них грозит гибель, другие — в безопасности. Утратив колорит старинного провинциального города, Орёл потеряет и свое лицо.

— Я бы назвал ее работы симфонией цвета, — попытался обозначить отличительную черту произведений Сорокиной председатель Орловской организации Союза художников России Владимир Блинов. — Часто можно услышать, что Сорокина борется за памятники архитектуры. Я бы сказал по-другому: как верующий православный чело-

век, она несет в мир красоту и добро.

Наверное, именно поэтому творчество Сорокиной собрало невиданное для школы искусств количество гостей, желающих не только увидеть последние работы художника, но и выразить свое восхищение ей лично. Представители болховского и орловского духовенства, областные чиновники, коллеги-художники, люди самых разных профессий — всех их объединила на этой выставке любовь к родному краю, которая так ярко и мощно звучит со всех полотен Ольги Сорокиной.

Ирина САМАРИНА
Фото Александра ДАВЫДОВА

РОССИЙСКАЯ ФЕДЕРАЦИЯ
ОРЛОВСКАЯ ОБЛАСТЬ
МУНИЦИПАЛЬНОЕ ОБРАЗОВАНИЕ «ГОРОД ОРЁЛ»
МЭР ГОРОДА ОРЛА
РАСПОРЯЖЕНИЕ

от 31.12.2015 г.

г. Орёл

№ 309

Об утверждении Требований к отдельным видам товаров, работ, услуг (в том числе предельные цены товаров, работ, услуг), закупаемых для обеспечения нужд Орловского городского Совета народных депутатов

В соответствии с частью 5 статьи 19 Федерального закона от 05 апреля 2013 года № 44-ФЗ «О контрактной системе в сфере закупок товаров, работ, услуг для обеспечения государственных и муниципальных нужд», постановлением Правительства Российской Федерации от 2 сентября 2015 года №926 «Об утверждении общих правил определения требований к закупаемым заказчиками отдельным видам товаров, работ, услуг (в том числе предельных цен товаров, работ, услуг)», постановления администрации города Орла от 08 сентября 2015 года № 3951 «Об утверждении Требований к порядку разработки и принятия правовых актов о нормировании в сфере закупок для обеспечения муниципальных нужд города Орла, содержанию указанных актов и обеспечению их исполнения», постановления администрации города Орла от 30 декабря 2015 года №6001 «Об утверждении Правил определения требований к отдельным видам товаров, работ, услуг (в том числе предельные цены товаров, работ, услуг), закупаемым для обеспечения муниципальных нужд города Орла» (далее – Правила определения требований):

1. Утвердить Требования к отдельным видам товаров, работ, услуг (в том числе предельные цены товаров, работ, услуг), закупаемых для обеспечения нужд Орловского городского Совета народных депутатов согласно Приложению.

2. Настоящее распоряжение вступает в силу с 1 января 2016 года.

3. Разместить Требования к отдельным видам товаров, работ, услуг (в том числе предельные цены товаров, работ, услуг), закупаемых для обеспечения нужд Орловского городского Совета народных депутатов в единой информационной системе (Циома Е.А.), опубликовать настоящее распоряжение в «Орловской городской газете» и разместить на официальном сайте Орловского городского Совета народных депутатов (Локтионов Е.Е.).

4. Контроль за исполнением настоящего распоряжения возложить на заместителя председателя Орловского городского Совета народных депутатов В.В. Негина.

Мэр города Орла

В.Ф. Новиков

Приложение
к распоряжению мэра Орла
от 31.12.2015 № 309

Требования

к отдельным видам товаров, работ, услуг (в том числе предельные цены товаров, работ, услуг) закупаемых для нужд Орловского городского Совета народных депутатов

№	Код по ОКПД	Наименование отдельного вида товаров, работ, услуг	Единица измерения		Требования к потребительским свойствам (в том числе качеству) и иным характеристикам, утвержденные Правилами определения требований		Требования к потребительским свойствам (в том числе качеству) и иным характеристикам, утвержденные главным распорядителем средств бюджета города Орла				
			код по ОКЕИ	наименование	характеристика	значение характеристики	характеристика	значение характеристики	обоснование отклонения значения характеристики от утвержденной Правилami определения требований	функциональное назначение	
1	2	3	4	5	6	7	8	9	10	11	
1	30.02.12	Ноутбуки (Лица, замещающие муниципальную должность - Мэр города Орла; заместители председателя Орловского городского Совета народных депутатов на постоянной основе)	039	Дюйм		размер и тип экрана	17,3				
			166	кг		вес	3,8				
			292	МГц		тип процессора	2x ядерный				
			257	Мбайт		частота процессора	3600				
			257	Мбайт		размер оперативной памяти	6144				
						объем накопителя	750000				
						тип жесткого диска	HDD 2.5" 7200 rpm				
						оптический привод	Multi DVD				
						наличие модулей Wi-Fi	Наличие				
						Bluetooth	Наличие				
						поддержка 3G (UMTS)	-				
			356	Час		тип видеоадаптера	Дискретный				
						операционная система	Win 8.1 Pro				
			предустановленное программное обеспечение	-							
383	Руб.		предельная цена	47000,00							
2	30.02.12	Ноутбуки (для высшей, главной и ведущей групп должностей муниципальной службы категории «Руководители»)	039	Дюйм		размер и тип экрана	15,6				
			166	кг		вес	3,2				
			292	МГц		тип процессора	2x ядерный				
			257	Мбайт		частота процессора	3000				
			257	Мбайт		размер оперативной памяти	4096				
						объем накопителя	500000				
						тип жесткого диска	HDD 2.5" 5400 rpm				
						оптический привод	Multi DVD				
						наличие модулей Wi-Fi	Наличие				
						Bluetooth	-				
						поддержка 3G (UMTS)	-				
			356	Час		тип видеоадаптера	Дискретный				
						время работы	8				
			операционная система	Win 8.1 Pro							
			предустановленное программное обеспечение	-							
383	Руб.		предельная цена	40000,00							
3	30.02.12	Ноутбуки (Должности муниципальной службы категории «Помощники (советники)», «Специалисты», «Обеспечивающие специалисты» и все должности служащих, не отнесенных к должностям муниципальной службы)	039	Дюйм		размер и тип экрана	15,6				
			166	кг		вес	2,7				
			292	МГц		тип процессора	2x ядерный				
			257	Мбайт		частота процессора	2100				
			257	Мбайт		размер оперативной памяти	4096				
						объем накопителя	500000				
						тип жесткого диска	HDD 2.5" 5400 rpm				
						оптический привод	Multi DVD				
						наличие модулей Wi-Fi	Наличие				
						Bluetooth	-				
						поддержка 3G (UMTS)	-				
			356	Час		тип видеоадаптера	Интегрированный				
						время работы	6				
			операционная система	Win 8.1 Pro							
			предустановленное программное обеспечение	-							
383	Руб.		предельная цена	20000,00							
4	30.02.12	Планшетные компьютеры (Лица, замещающие муниципальную должность - Мэр города Орла; заместители председателя Орловского городского Совета народных депутатов на постоянной основе)	039	Дюйм		размер и тип экрана	10,1				
			166	кг		вес	0,95				
			292	МГц		тип процессора	4x ядерный				
			257	Мбайт		частота процессора	1800				
			257	Мбайт		размер оперативной памяти	2048				
						объем накопителя	32000				
						тип жесткого диска	твердотельный				
						оптический привод	-				
						наличие модулей Wi-Fi	наличие				
						Bluetooth	наличие				
						поддержки 3G (UMTS)	наличие				
			356	Час		тип видеоадаптера	Дискретный				
						время работы	9				
			операционная система	Android 5.0							
			предустановленное программное обеспечение	-							
383	Руб.		предельная цена	28000,00							

5	30.02.12	Планшетные компьютеры (для высшей, главной и ведущей групп должностей муниципальной службы категории «Руководители»)	039	Дюйм		размер и тип экрана	10,1							
			166	кг		вес	0,95							
			292	МГц		тип процессора	4x ядерный							
			257	Мбайт		частота процессора	1800							
			257	Мбайт		размер оперативной памяти	2048							
						объем накопителя	32000							
						тип жесткого диска	твердотельный							
						оптический привод	-							
						наличие модулей Wi-Fi	наличие							
						Bluetooth	наличие							
						поддержки 3G (UMTS)	наличие							
			356	Час		тип видеоадаптера	Дискретный							
						время работы	9							
			операционная система	Android 5.0										
			предустановленное программное обеспечение	-										
383	Руб.		предельная цена	28000,00										
6	30.02.15	Компьютеры персональные настольные, рабочие станции вывода (Лица, замещающие муниципальную должность - Мэр города Орла; заместители председателя Орловского городского Совета народных депутатов на постоянной основе)				тип (моноблок/ системный блок и монитор)	системный блок и монитор							
			039	Дюйм		размер экрана/монитора	24							
			292	МГц		тип процессора	2x ядерный							
			257	Мб		частота процессора	3600							
			257	Мб		размер оперативной памяти	4096							
						объем накопителя	1000000							
						тип жесткого диска	HDD 3.5" 7200 rpm							
						оптический привод	DVD-ROM							
						тип видеоадаптера	Дискретный							
						операционная система	Win 8.1 Pro							
						предустановленное программное обеспечение	-							
			383	Руб.		предельная цена товара	50000,00							
			7	30.02.15	Компьютеры персональные настольные, рабочие станции вывода (для высшей, главной и ведущей групп должностей муниципальной службы категории «Руководители»)				тип (моноблок/ системный блок и монитор)	системный блок и монитор				
039	Дюйм					размер экрана/монитора	24							
292	МГц					тип процессора	2x ядерный							
257	Мбайт					частота процессора	3000							
257	Мбайт					размер оперативной памяти	4096							
						объем накопителя	1000000							
						тип жесткого диска	HDD 3.5" 7200 rpm							
						оптический привод	DVD-ROM							
						тип видеоадаптера	Дискретный							
						операционная система	Win 8.1 Pro							
						предустановленное программное обеспечение	-							
383	Руб.					предельная цена товара	40000,00							
8	30.02.15	Компьютеры персональные настольные, рабочие станции вывода (Должности муниципальной службы категории «Помощники (советники)», «Специалисты», «Обеспечивающие специалисты» и все должности служащих, не отнесенных к должностям муниципальной службы)							тип (моноблок/ системный блок и монитор)	системный блок и монитор				
			039	Дюйм		размер экрана/монитора	22							
			292	МГц		тип процессора	2x ядерный							
			257	Мбайт		частота процессора	2800							
			257	Мбайт		размер оперативной памяти	4069							
						объем накопителя	320000							
						тип жесткого диска	HDD 3.5" 7200 rpm							
						оптический привод	Multi DVD							
						тип видеоадаптера	Интегрированный							
						операционная система	Win 8.1 Pro							
						предустановленное программное обеспечение	-							
			383	Руб.		предельная цена товара	32000,00							
			9	30.02.16	Принтеры, сканеры, многофункциональные устройства монохромные А4 (Лица, замещающие муниципальную должность - Мэр города Орла; заместители председателя Орловского городского Совета народных депутатов на постоянной основе)				метод печати (струйный/ лазерный - для принтера/ многофункционального устройства)	Лазерное МФУ				
						разрешение сканирования (для сканера/ многофункционального устройства)	1200x1200							
						цветность (цветной/ черно-белый)	монохромный							
						максимальный формат	A4							
						скорость печати	32 стр/мин							
						скорость сканирования	10 стр/мин							
						наличие дополнительных модулей и интерфейсов (сетевой интерфейс устройства чтения карт памяти и т.д.)	Fax, Ethernet, USB							
						предельная цена товара	25000,00							
383	Руб.					метод печати (струйный/ лазерный - для принтера/ многофункционального устройства)	Лазерное МФУ							
10	30.02.16	Принтеры, сканеры, многофункциональные устройства монохромные А4 (Должности муниципальной службы категории «Руководители», «Помощники (советники)», «Специалисты», «Обеспечивающие специалисты» и все должности служащих, не отнесенных к должностям муниципальной службы)							разрешение сканирования (для сканера/ многофункционального устройства)	600x600				
									цветность (цветной/ черно-белый)	монохромный				
									максимальный формат	A4				
									скорость печати	22 стр/мин				
						скорость сканирования	-							
						наличие дополнительных модулей и интерфейсов (сетевой интерфейс устройства чтения карт памяти и т.д.)	USB							
						предельная цена товара	17000,00							
			383	Руб.		метод печати (струйный/ лазерный - для принтера/ многофункционального устройства)	Лазерный принтер							
			11	30.02.16	Принтеры, сканеры, многофункциональные устройства монохромные А3 (Все должности муниципальной службы и все должности служащих, не отнесенных к должностям муниципальной службы)				разрешение сканирования (для сканера/ многофункционального устройства)	-				
									цветность (цветной/ черно-белый)	монохромный				
									максимальный формат	A3				
									скорость печати	22 стр/мин				
									скорость сканирования	-				
						наличие дополнительных модулей и интерфейсов (сетевой интерфейс устройства чтения карт памяти и т.д.)	Ethernet, USB							
						предельная цена товара	18000,00							
383	Руб.					метод печати	Лазерный принтер							
12	30.20.16	Принтеры цветной печати А4 (Все должности муниципальной службы и все должности служащих, не отнесенных к должностям муниципальной службы)							цветность (цветной/ черно-белый)	Цветной (4x цветной)				
									максимальный формат	A4				
									скорость печати	20 стр/мин цв.				
									скорость сканирования	-				
									наличие дополнительных модулей и интерфейсов (сетевой интерфейс устройства					

13	30.20.16	Принтеры цветной печати А3 (Все должности муниципальной службы и все должности служащих, не отнесенных к должностям муниципальной службы)			метод печати	Лазерный принтер		
					цветность (цветной/черно-белый)	Цветной (4х цветный)		
14	32.20.11	Телефоны мобильные (Лица, замещающие муниципальную должность - Мэр города Орла; заместители председателя Орловского городского Совета народных депутатов на постоянной основе)			максимальный формат	A3		
					скорость печати	20 стр/мин цв.		
					скорость сканирования	-		
					наличие дополнительных модулей и интерфейсов (сетевой интерфейс устройства чтения карт памяти и т.д.)	Ethernet, USB		
			383	Руб.	предельная цена товара	86000,00		
					тип устройства (телефон/смартфон)	Смартфон		
					поддерживаемые стандарты	850/900/1800/1900/WCDMA 850/WCDMA 900/WCDMA 1900/WCDMA		
					операционная система	Android		
			356	Час	время работы	8		
					метод управления (сенсорный/кнопочный)	Сенсорный		
15	32.20.11	Телефоны мобильные (высшая группа должностей муниципальной службы категории «Руководители»)			количество SIM-карт	1		
					наличие модулей и интерфейсов (Wi-Fi, Bluetooth, USB, GPS)	Wi-Fi, Bluetooth, USB, GPS		
			383	Руб.	стоимость годового владения оборудованием (включая договоры технической поддержки, обслуживания)	0		
			383	Руб.	сервисные договоры) из расчета на одного абонента (одну единицу трафика) в течение всего срока службы	0		
			383	Руб.	предельная цена товара	10000,00		
					тип устройства (телефон/смартфон)	Телефон		
					поддерживаемые стандарты	850/900/1800/1900		
					операционная система	проприетарная ОС		
			356	Час	время работы	12		
					метод управления (сенсорный/кнопочный)	Кнопочный		
16	34.10.22	Автомобили легковые (Лица, замещающие муниципальную должность - Мэр города Орла)			количество SIM-карт	1		
					наличие модулей и интерфейсов (Wi-Fi, Bluetooth, USB, GPS)	Bluetooth, USB		
			383	Руб.	стоимость годового владения оборудованием (включая договоры технической поддержки, обслуживания)	0		
			383	Руб.	сервисные договоры) из расчета на одного абонента (одну единицу трафика) в течение всего срока службы	0		
			383	Руб.	предельная цена товара	00,00		
			251	л.с	мощность двигателя	125		
					комплектация	Предельное значение – кожа, 4-х зонный климат- контроль, 6 и более подушек безопасности, лобовое стекло и форсунки с стеклоомывателем с подогревом, легкосплавные колесные диски.		
			383	Руб.	предельная цена	700 000,00		
					комплектация	Предельное значение – велюр, климат-контроль, 2 подушки безопасности, легкосплавные колесные диски		
			383	Руб.	предельная цена	500 000,00		
17	36.11.11	Мебель для сидения с металлическим каркасом (Лица, замещающие муниципальную должность - Мэр города Орла; заместители председателя Орловского городского Совета народных депутатов на постоянной основе)		обивочные материалы	Предельное значение – кожа натуральная; возможные значения – искусственная кожа, мебельный (искусственный) мех, искусственная замша (микрофибра), ткань, нетканые материалы	сталь		
			383	Руб.	предельная цена	30000,00		
18	36.11.11	Мебель для сидения с металлическим каркасом (для высшей, главной и ведущей групп должностей муниципальной службы категории «Руководители»)		обивочные материалы	Предельное значение – искусственная кожа; возможные значения – мебельный (искусственный) мех, искусственная замша (микрофибра), ткань, нетканые материалы	сталь		
			383	Руб.	предельная цена	20000,00		
19	36.11.11	Мебель для сидения с металлическим каркасом (Должности муниципальной службы категорий «Помощники (советники)», «Специалисты», «Обеспечивающие специалисты» и все должности служащих, не отнесенных к должностям муниципальной службы)		обивочные материалы	Предельное значение – ткань; возможные значения – нетканые материалы	сталь		
			383	Руб.	предельная цена	10000,00		
20	36.11.12	Мебель для сидения с деревянным каркасом (Лица, замещающие муниципальную должность - Мэр города Орла; заместители председателя Орловского городского Совета народных депутатов на постоянной основе)		материал (вид древесины)	Возможное значение – древесина хвойных и мягколиственных пород: береза, лиственница, сосна, ель			
				обивочные материалы	Предельное значение – кожа натуральная; возможные значения – искусственная кожа, мебельный (искусственный) мех, искусственная замша (микрофибра), ткань, нетканые материалы			
383	Руб.	предельная цена	50000,00					

21	36.11.12	Мебель для сидения с деревянным каркасом (для высшей, главной и ведущей групп должностей муниципальной службы категории «Руководители»)		материал (вид древесины)	Возможное значение – древесина хвойных и мягколиственных пород: береза, лиственница, сосна, ель			
				обивочные материалы	Предельное значение – искусственная кожа; возможные значения – мебельный (искусственный) мех, искусственная замша (микрофибра), ткань, нетканые материалы			
383	Руб.	предельная цена	25000,00					
22	36.11.12	Мебель для сидения с деревянным каркасом (Должности муниципальной службы категорий «Помощники (советники)», «Специалисты», «Обеспечивающие специалисты» и все должности служащих, не отнесенных к должностям муниципальной службы)		материал (вид древесины)	Возможное значение – древесина хвойных и мягколиственных пород: береза, лиственница, сосна, ель			
				обивочные материалы	Предельное значение – ткань; возможное значение – нетканые материалы			
383	Руб.	предельная цена	10000,00					
23	36.12.11	Мебель металлическая для офисов, административных помещений, учебных заведений, учреждений культуры (Лица, замещающие муниципальную должность - Мэр города Орла; заместители председателя Орловского городского Совета народных депутатов на постоянной основе)			материал (металл)	сталь		
			383	Руб.	предельная цена	30000,00		
24	36.12.11	Мебель металлическая для офисов, административных помещений, учебных заведений, учреждений культуры (для высшей, главной и ведущей групп должностей муниципальной службы категории «Руководители»)			материал (металл)	сталь		
			383	Руб.	предельная цена	20000,00		
25	36.12.11	Мебель металлическая для офисов, административных помещений, учебных заведений, учреждений культуры (Должности муниципальной службы категорий «Помощники (советники)», «Специалисты», «Обеспечивающие специалисты» и все должности служащих, не отнесенных к должностям муниципальной службы)			материал (металл)	сталь		
			383	Руб.	предельная цена	5000,00		
26	36.12.12	Мебель деревянная для офисов, административных помещений, учебных заведений, учреждений культуры (Лица, замещающие муниципальную должность - Мэр города Орла; заместители председателя Орловского городского Совета народных депутатов на постоянной основе)		материал (вид древесины)	Возможные значения – древесина хвойных и мягколиственных пород			
			383	Руб.	предельная цена	50000,00		
27	36.12.12	Мебель деревянная для офисов, административных помещений, учебных заведений, учреждений культуры (для высшей, главной и ведущей групп должностей муниципальной службы категории «Руководители»)		материал (вид древесины)	Возможные значения – древесина хвойных и мягколиственных пород			
			383	Руб.	предельная цена	25000,00		
28	36.12.12	Мебель деревянная для офисов, административных помещений, учебных заведений, учреждений культуры (Должности муниципальной службы категорий «Помощники (советники)», «Специалисты», «Обеспечивающие специалисты» и все должности служащих, не отнесенных к должностям муниципальной службы)		материал (вид древесины)	Возможные значения – древесина хвойных и мягколиственных пород			
			383	Руб.	предельная цена	10000,00		

РОССИЙСКАЯ ФЕДЕРАЦИЯ
ОРЛОВСКАЯ ОБЛАСТЬ
МУНИЦИПАЛЬНОЕ ОБРАЗОВАНИЕ «ГОРОД ОРЁЛ»
МЭР ГОРОДА ОРЛА
РАСПОРЯЖЕНИЕ

от 31.12.2015 г.

№ 308

г. Орёл

Об утверждении нормативных затрат на обеспечение функций Орловского городского Совета народных депутатов
В соответствии с частью 5 статьи 19 Федерального закона от 05 апреля 2013 года № 44-ФЗ «О контрактной системе в сфере закупок товаров, работ, услуг для обеспечения государственных и муниципальных нужд», постановления администрации города Орла от 08 сентября 2015 года № 3951 «Об утверждении Требований к порядку разработки и принятия правовых актов о нормировании в сфере закупок для обеспечения муниципальных нужд города Орла, содержанию указанных актов и обеспечению их исполнения», постановления администрации города Орла от 20 ноября 2015 года № 5185 «Об утверждении Правил определения нормативных затрат на обеспечение функций муниципальных органов (включая подведомственные казенные учреждения)»:

1. Утвердить нормативные затраты на обеспечение функций Орловского городского Совета народных депутатов согласно приложению к настоящему распоряжению.
2. Настоящее распоряжение вступает в силу с 1 января 2016 года.
3. Разместить Приложение к настоящему распоряжению (нормативные затраты на обеспечение функций Орловского городского Совета народных депутатов) в единой информационной системе (Циома Е.А.), опубликовать настоящее распоряжение в «Орловской городской газете» и разместить на официальном сайте Орловского городского Совета народных депутатов (Локтионов Е.Е.).
4. Контроль за исполнением настоящего распоряжения возложить на заместителя председателя Орловского городского Совета народных депутатов В.В. Негина.

В.Ф. Новиков

Приложение
к распоряжению
мэра города Орла
от 31.12.2015 № 308

НОРМАТИВНЫЕ ЗАТРАТЫ

на обеспечение функций Орловского городского Совета народных депутатов
1. Нормативы обеспечения деятельности Орловского городского Совета народных депутатов абонентскими номерами пользовательского (оконечного) оборудования, подключения к сети подвижной связи, SIM-картами, применяемые при расчете нормативных затрат на услуги подвижной связи

Скобы для степлера 10 мм (упаковка 1000 шт.)	Лица, замещающие муниципальные должности на постоянной основе, все должности муниципальной службы и все должности служащих, не отнесенных к должностям муниципальной службы	10 (на одно лицо)	10,00
Скобы для степлера 24 мм (упаковка 1000 шт.)	Лица, замещающие муниципальные должности на постоянной основе, все должности муниципальной службы и все должности служащих, не отнесенных к должностям муниципальной службы	10 (на одно лицо)	10,00
Зажимы для бумаг 20 мм (упаковка 12 шт.)	Лица, замещающие муниципальные должности на постоянной основе, все должности муниципальной службы и все должности служащих, не отнесенных к должностям муниципальной службы	5 (на одно лицо)	15,00
Зажимы для бумаг 40 мм (упаковка 12 шт.)	Лица, замещающие муниципальные должности на постоянной основе, все должности муниципальной службы и все должности служащих, не отнесенных к должностям муниципальной службы	5 (на одно лицо)	60,00
Кнопки канцелярские силовые (упаковка 50 шт.)	Лица, замещающие муниципальные должности на постоянной основе, все должности муниципальной службы и все должности служащих, не отнесенных к должностям муниципальной службы	3 (на одно лицо)	20,00
Ножницы	Лица, замещающие муниципальные должности на постоянной основе, все должности муниципальной службы и все должности служащих, не отнесенных к должностям муниципальной службы	1 (на одно лицо)	80,00
Нож канцелярский	Лица, замещающие муниципальные должности на постоянной основе, все должности муниципальной службы и все должности служащих, не отнесенных к должностям муниципальной службы	1 (на одно лицо)	20,00
Линейка пластиковая на 15 см	Лица, замещающие муниципальные должности на постоянной основе, все должности муниципальной службы и все должности служащих, не отнесенных к должностям муниципальной службы	1 (на одно лицо)	35,00
Линейка пластиковая на 30 см	Лица, замещающие муниципальные должности на постоянной основе, все должности муниципальной службы и все должности служащих, не отнесенных к должностям муниципальной службы	1 (на одно лицо)	30,00
Краска штемпельная	Лица, замещающие муниципальные должности на постоянной основе, все должности муниципальной службы и все должности служащих, не отнесенных к должностям муниципальной службы	1 (на одно лицо)	100,00
Гель для увлажнения пальцев	Лица, замещающие муниципальные должности на постоянной основе, все должности муниципальной службы и все должности служащих, не отнесенных к должностям муниципальной службы	1 (на одно лицо)	100,00
Клей-карандаш	Лица, замещающие муниципальные должности на постоянной основе, все должности муниципальной службы и все должности служащих, не отнесенных к должностям муниципальной службы	5 (на одно лицо)	40,00
Клей ПВА	Лица, замещающие муниципальные должности на постоянной основе, все должности муниципальной службы и все должности служащих, не отнесенных к должностям муниципальной службы	3 (на одно лицо)	15,00
Корректирующая жидкость	Лица, замещающие муниципальные должности на постоянной основе, все должности муниципальной службы и все должности служащих, не отнесенных к должностям муниципальной службы	2 (на одно лицо)	30,00
Лоток для бумаг горизонтальный	Лица, замещающие муниципальные должности на постоянной основе, все должности муниципальной службы и все должности служащих, не отнесенных к должностям муниципальной службы	2 (на одно лицо)	80,00
Лоток для бумаг вертикальный	Лица, замещающие муниципальные должности на постоянной основе, все должности муниципальной службы и все должности служащих, не отнесенных к должностям муниципальной службы	2 (на одно лицо)	100,00
Подставка под канцелярские товары (органайзер)	Лица, замещающие муниципальные должности на постоянной основе, все должности муниципальной службы и все должности служащих, не отнесенных к должностям муниципальной службы	1 (на одно лицо)	300,00
Карандаш чернографитный	Лица, замещающие муниципальные должности на постоянной основе, все должности муниципальной службы и все должности служащих, не отнесенных к должностям муниципальной службы	6 (на одно лицо)	20,00

Карандаш механический	Лица, замещающие муниципальные должности на постоянной основе, все должности муниципальной службы и все должности служащих, не отнесенных к должностям муниципальной службы	3 (на одно лицо)	15,00
Ручка шариковая, синяя	Лица, замещающие муниципальные должности на постоянной основе, все должности муниципальной службы и все должности служащих, не отнесенных к должностям муниципальной службы	6 (на одно лицо)	20,00
Ручка гелевая, синяя	Лица, замещающие муниципальные должности на постоянной основе, все должности муниципальной службы и все должности служащих, не отнесенных к должностям муниципальной службы	6 (на одно лицо)	25,00
Ручка гелевая, черная	Лица, замещающие муниципальные должности на постоянной основе, все должности муниципальной службы и все должности служащих, не отнесенных к должностям муниципальной службы	6 (на одно лицо)	25,00
Ручка гелевая, красная	Лица, замещающие муниципальные должности на постоянной основе, все должности муниципальной службы и все должности служащих, не отнесенных к должностям муниципальной службы	6 (на одно лицо)	25,00
Стержень шариковый, синий	Лица, замещающие муниципальные должности на постоянной основе, все должности муниципальной службы и все должности служащих, не отнесенных к должностям муниципальной службы	6 (на одно лицо)	5,00
Стержень гелевый, синий	Лица, замещающие муниципальные должности на постоянной основе, все должности муниципальной службы и все должности служащих, не отнесенных к должностям муниципальной службы	6 (на одно лицо)	10,00
Стержень гелевый, черный	Лица, замещающие муниципальные должности на постоянной основе, все должности муниципальной службы и все должности служащих, не отнесенных к должностям муниципальной службы	6 (на одно лицо)	10,00
Маркер перманентный черный	Лица, замещающие муниципальные должности на постоянной основе, все должности муниципальной службы и все должности служащих, не отнесенных к должностям муниципальной службы	2 (на одно лицо)	25,00
Маркер-выделитель текста	Лица, замещающие муниципальные должности на постоянной основе, все должности муниципальной службы и все должности служащих, не отнесенных к должностям муниципальной службы	3 (на одно лицо)	25,00
Резинка банковская (упаковка 100гр)	Лица, замещающие муниципальные должности на постоянной основе, все должности муниципальной службы и все должности служащих, не отнесенных к должностям муниципальной службы	1 (на одно лицо)	50,00
Ежедневник	Лица, замещающие муниципальные должности на постоянной основе, все должности муниципальной службы и все должности служащих, не отнесенных к должностям муниципальной службы	1 (на одно лицо)	200,00
Щелочной элемент питания AA	Лица, замещающие муниципальные должности на постоянной основе, все должности муниципальной службы и все должности служащих, не отнесенных к должностям муниципальной службы	4 (на одно лицо)	30,00
Щелочной элемент питания AAA	Лица, замещающие муниципальные должности на постоянной основе, все должности муниципальной службы и все должности служащих, не отнесенных к должностям муниципальной службы	4 (на одно лицо)	30,00
Книга учета (96 листов)	Лица, замещающие муниципальные должности на постоянной основе, все должности муниципальной службы и все должности служащих, не отнесенных к должностям муниципальной службы	1 (на одно лицо)	150,00
Книга учета (144 листа)	Лица, замещающие муниципальные должности на постоянной основе, все должности муниципальной службы и все должности служащих, не отнесенных к должностям муниципальной службы	1 (на одно лицо)	250,00
Копировальная бумага	Лица, замещающие муниципальные должности на постоянной основе, все должности муниципальной службы и все должности служащих, не отнесенных к должностям муниципальной службы	5 (на одно лицо)	1,00
Калькулятор	Лица, замещающие муниципальные должности на постоянной основе, все должности муниципальной службы и все должности служащих, не отнесенных к должностям муниципальной службы	1 (на одно лицо)	500,00

**РОССИЙСКАЯ ФЕДЕРАЦИЯ
ОРЛОВСКАЯ ОБЛАСТЬ
МУНИЦИПАЛЬНОЕ ОБРАЗОВАНИЕ «ГОРОД ОРЁЛ»
Администрация города Орла
РАСПОРЯЖЕНИЕ**

30 декабря 2015г.

Орёл

№1767

О плане проведения экспертизы нормативно-правовых актов администрации города Орла (первое полугодие 2016 года)
В соответствии с постановлением администрации города Орла от 04.12.2014 №4776 «Об утверждении порядка проведения оценки регулирующего воздействия проектов нормативных правовых актов администрации города Орла и экспертизы нормативных правовых актов администрации города Орла, затрагивающих вопросы осуществления предпринимательской и инвестиционной деятельности», в целях повышения эффективности и совершенствования процессов муниципального управления в части подготовки и принятия регулирующих решений, затрагивающих вопросы осуществления предпринимательской и инвестиционной деятельности в городе Орле:

1. Утвердить план проведения экспертизы нормативных правовых актов администрации города Орла на первое полугодие 2016 года (приложение).
2. Отделу по взаимодействию со средствами массовой информации администрации города Орла (Е.Н.Костомарова) в течение 5 рабочих дней после утверждения плана экспертизы НПА опубликовать настоящее распоряжение в средствах массовой информации города Орла и разместить на официальном сайте администрации города Орла (www.orel-adm.ru).
3. Контроль за исполнением настоящего распоряжения возложить на заместителя главы администрации города Орла А.В. Митасова.
Глава администрации города Орла
А.И. Усиков

Приложение
к распоряжению администрации
города Орла
от 30 декабря 2015 г. № 1767

План проведения экспертизы нормативных правовых актов администрации города Орла (первое полугодие 2016 года)

N п/п	Наименование НПА	Структурное подразделение	Срок проведения экспертизы НПА
1.	Решение Орловского городского Совета народных депутатов от 16.12.2010г. №72/1163-ГС об утверждении положения «О порядке предоставления в аренду муниципального имущества города Орла»	Управление муниципального имущества и землепользования администрации города Орла	01.02.2016 – 31.03.2016
2.	Постановление Администрации города Орла от 02.10.2014 N 3837 «Об утверждении Положения о согласовании проектной документации администрации города Орла»	Управление архитектуры и градостроительства администрации города Орла	01.03.2016 – 29.04.2016
3.	- Постановление администрации города Орла от 31.03.2015 № 1125 «О мерах по организации перевозок пассажиров по сезонным маршрутам для проезда жителей города Орла к садово-дачным массивам в 2015 году» (вместе с «Порядком предоставления из бюджета города Орла субсидий транспортным организациям, осуществляющим перевозки пассажиров по сезонным маршрутам для проезда жителей города Орла к садово-дачным массивам в 2015 году»)	Комитет по тарифам администрации города Орла	01.04.2015 – 31.05.2015
4.	- Постановление Администрации города Орла от 25.04.2013 № 1940 «О мерах по обеспечению сохранности находящихся в муниципальной собственности объектов дорожной инфраструктуры общественного транспорта» (вместе с «Порядком предоставления из бюджета города Орла субсидий на содержание, ремонт, реновацию переданного в безвозмездное пользование муниципального имущества, предназначенного для транспортного обслуживания населения»)	Комитет по тарифам администрации города Орла	15.04.2016 – 15.06.2015

**РОССИЙСКАЯ ФЕДЕРАЦИЯ
ОРЛОВСКАЯ ОБЛАСТЬ
МУНИЦИПАЛЬНОЕ ОБРАЗОВАНИЕ «ГОРОД ОРЁЛ»
Администрация города Орла
ПОСТАНОВЛЕНИЕ**

25 декабря 2015 г.

Орёл

№ 5933

Об утверждении Программы «По совершенствованию системы профилактики правонарушений, предупреждения экстремизма и терроризма в городе Орле на 2016 год»

В соответствии с Федеральным законом от 06.10.2003 № 131 «Об общих принципах организации местного самоуправления в Российской Федерации», руководствуясь ст.22 Устава города Орла, в целях повышения эффективности мероприятий по профилактике и предупреждению правонарушений, участия в профилактике экстремизма и терроризма, а также создания условий для деятельности добровольных формирований по охране общественного порядка на территории города Орла, администрация города Орла постановляет:

1. Утвердить Программу «По совершенствованию системы профилактики правонарушений, предупреждения экстремизма и терроризма в городе Орле на 2016 год» согласно приложению.
2. Отделу по взаимодействию со средствами массовой информации администрации города Орла (Е.Н. Костомарова) опубликовать настоящее постановление в средствах массовой информации.
3. Контроль за исполнением настоящего постановления оставляю за собой.
Глава администрации города Орла
А.И. Усиков

Приложение
к постановлению
администрации города Орла
25 декабря 2015 г. № 5933

**ПРОГРАММА
«ПО СОВЕРШЕНСТВОВАНИЮ СИСТЕМЫ
ПРОФИЛАКТИКИ ПРАВОНАРУШЕНИЙ, ПРЕДУПРЕЖДЕНИЮ ЭКСТРЕМИЗМА И ТЕРРОРИЗМА В ГОРОДЕ ОРЛЕ НА 2016 ГОД»**

Паспорт
Программы «По совершенствованию системы профилактики правонарушений, предупреждению экстремизма и терроризма в городе Орле на 2016 год»

Наименование Программы	Программа по совершенствованию системы профилактики правонарушений, предупреждению экстремизма и терроризма в городе Орле на 2016 (далее - Программа)
Заказчик Программы	Администрация города Орла

Разработчик Программы	Отдел по взаимодействию с правоохранительными органами администрации города Орла
Основание для разработки Программы	Федеральный закон от 06.10.2003 № 131 «Об общих принципах организации местного самоуправления в Российской Федерации», Устав города Орла
Исполнители Программы	Отдел по взаимодействию с правоохранительными органами администрации города Орла, управление образования администрации города Орла, управление по физической культуре, спорту и молодежной политике администрации города Орла; отдел кадров и муниципальной службы администрации города Орла; управление культуры администрации города Орла; управление муниципального имущества и землепользования администрации города Орла; организационный отдел администрации города Орла, комитет административно-технического контроля администрации города Орла, управление экономики, потребительского рынка и трудовых отношений администрации города Орла, отдел бухгалтерского учета и отчетности администрации города Орла, управление городского хозяйства администрации города Орла, комитет транспорта и связи администрации города Орла, отдел по делам ГО и ЧС администрации города Орла, контрольно-ревизионный отдел администрации города Орла, финансовое управление администрации города Орла, правовое управление администрации города Орла, отдел по взаимодействию со средствами массовой информации администрации города Орла, управление муниципального заказа администрации города Орла, комитет социальной политики администрации города Орла, администрация районов администрации города Орла, МКУ «Управление коммунального хозяйства г. Орла», комиссии по делам несовершеннолетних и защите их прав администраций районов администрации города Орла, Штаб народной дружины города (по согласованию), УМВД России по городу Орлу (по согласованию), УФСИН России по Орловской области (по согласованию); УФСН России по Орловской области (по согласованию), БУЗ «Орловский наркологический диспансер (по согласованию), ОГУЗ «Орловский центр профилактики и борьбы со СПИДом и ИЗ» (по согласованию).
Цель и задачи Программы	Целью Программы являются: совершенствование системы профилактики правонарушений; оказание поддержки гражданам и их объединениям участвующим в охране общественного порядка; предупреждение экстремизма и терроризма Задачами Программы являются: привлечение государственных институтов и общественных организаций к решению проблем борьбы с преступностью, формированию законопослушного поведения граждан и должностных лиц; создание необходимых условий для участия граждан в общественных формированиях по охране общественного порядка; повышение эффективности проводимых мероприятий.
Целевые индикаторы и показатели	Увеличение количества членов народных дружин на 10% Сокращение количества преступлений совершенных в общественных местах на 5% Сокращение количества преступлений совершенных несовершеннолетними 5% Предотвращение проявлений экстремизма и терроризма
Сроки реализации	2016 год
Перечень программных мероприятий	Перечень программных мероприятий содержится в приложении к паспорту
Объемы и источники финансирования	Финансирование осуществляется за счет городского бюджета Общий объем финансирования программы – 547880 руб.
Ожидаемые конечные результаты реализации Программы и показатели социально-экономической эффективности	Повышение эффективности системы профилактики правонарушений; Повышение уровня обеспечения безопасности личности и общества от противоправных посягательств на территории; Снижение количества преступлений, совершенных несовершеннолетними или при их участии; Повышение активности населения в мероприятиях по охране общественного порядка.

1. Содержание проблемы и обоснование необходимости её решения программным методом
Предварительный анализ выполнения Программы «Комплексные меры по совершенствованию системы профилактики правонарушений и усилению борьбы с преступностью в городе Орле на 2014-2015 годы, утвержденной постановлением администрации города Орла 31.10.2013 № 4948 свидетельствует, что во многих направлениях в сфере профилактики правонарушений достигнуты определенные результаты.
Прежде всего, это касается общего состояния преступности в городе Орле.
За 11 месяцев 2015 года на территории города Орла зарегистрировано 4644 преступлений против 4934 преступлений за аналогичный период прошлого года (АППГ). Снижение составило 5,9%.
Убийств с покушением за 11 мес. 2015 года зарегистрировано 10 преступлений против 22 преступлений данной категории за АППГ.
За 11 месяцев 2015 года на территории города зарегистрировано 2607 преступлений против собственности, против 2947 за АППГ. В том числе рассматриваемый период времени всего краж зарегистрировано 2607, против 2947, что 11,5% меньше.
Сократилось количество грабежей с 182 в 2014 году до 173. Число преступлений совершенных на улицах, площадях, парках и скверах города сократилось на 5,6%.
Вместе с тем количество преступлений, совершенных несовершеннолетними за 11 мес. 2015 года составило 154 против 91 преступления, зарегистрированных за АППГ (рост составил 69,2%). Увеличилось количество преступлений, совершенных лицами, ранее совершавшими преступления – 937, против 805 преступлений в АППГ.
Выросло количество преступлений, совершенных в состоянии алкогольного опьянения – 358 в 2013 году, против 142 преступления в 2012 году. Рост таких преступлений составил 152,1%.
Увеличилось количество преступлений, совершенных в общественных местах с 383 преступлений в 2014 году до 508 преступлений в 2015 году.
Отмечается рост количества преступлений, связанных с незаконным оборотом наркотических и психотропных средств, сильнодействующих веществ, так за 11 мес. 2015 года таких преступлений зарегистрировано 529, против 513 преступлений за АППГ. Рост составил 3,1%.
Несмотря на положительные сдвиги в борьбе с правонарушениями, проведенные мероприятия остаются еще недостаточно эффективными. Есть необходимость сконцентрировать усилия заинтересованных ведомств на комплексном решении задач по профилактике правонарушений и усилению борьбы с преступностью несовершеннолетних на территории города Орла.
Для закрепления достигнутых результатов и повышения эффективности противодействия преступности требуется продолжение единого подхода и координации действий в этом направлении.
Решение данных задач правоохранительными органами невозможно без серьезной поддержки органов местного самоуправления, объединения усилий правоохранительных органов и органов местного самоуправления.

Реализация программных мероприятий позволит сократить количество противоправных действий несовершеннолетними, будет способствовать повышению активности участия населения города в охране общественного порядка, сокращению количества преступлений совершенных в общественных местах, повышению эффективности профилактических мероприятий направленных на предупреждение экстремизма и терроризма.

Единая система профилактики правонарушений объединит усилия органов местного самоуправления и правоохранительных органов в вопросах охраны общественного порядка, предотвращения преступлений совершенных подростками.

Всё это обуславливает необходимость дальнейшего применения программно-целевого подхода в решении проблем профилактики правонарушений и участия граждан и их объединениям в обеспечении общественного порядка.

2. Цель и задачи реализации Программы
2.1. Целью Программы является повышение уровня общественной безопасности и укрепление общественного порядка на основе совершенствования системы профилактики правонарушений.

2.2. Задачами Программы являются:

привлечение государственных институтов и общественных организаций к решению проблем борьбы с преступностью, формированию законопослушного поведения граждан и должностных лиц;

создание необходимых условий для снижения уровня преступности и уменьшения размеров ущерба и потерь от правонарушений;

повышение эффективности работы правоохранительных органов на основе содействия укреплению материально-технической базы;

повышение доверия населения к правоохранительным органам и расширение гласности в их деятельности.

3. Срок реализации Программы
Срок реализации Программы: 2016 год.

4. Ресурсное обеспечение Программы

4.1. Финансирование осуществляется за счет муниципального бюджета, выделяемых на реализацию мероприятий Программы.

Приложение к Программе «По совершенствованию системы профилактики правонарушений, предупреждению экстремизма и терроризма в городе Орле на 2016 год»

ПЕРЕЧЕНЬ ПРОГРАММНЫХ МЕРОПРИЯТИЙ ПРОГРАММЫ «ПО СОВЕРШЕНСТВОВАНИЮ СИСТЕМЫ ПРОФИЛАКТИКИ ПРАВОНАРУШЕНИЙ, ПРЕДУПРЕЖДЕНИЮ ЭКСТРЕМИЗМА И ТЕРРОРИЗМА В ГОРОДЕ ОРЛЕ НА 2016 ГОД»

№	Наименование мероприятия	Срок исполнения	Исполнители	Источник финансирования
1. Организационные мероприятия				
1.1.	Рассмотрение вопросов профилактики правонарушений и состояния правопорядка на рабочих совещаниях главы администрации города Орла с руководителями структурных подразделений администрации города Орла и служб городского хозяйства	1 раз в полугодие	Организационный отдел администрации города Орла, отдел по взаимодействию с правоохранительными органами администрации города Орла	-
1.2.	Заседания антитеррористической комиссии города Орла	Ежеквартально	Отдел по взаимодействию с правоохранительными органами администрации города Орла	-
1.3.	Заседания антинаркотической комиссии города Орла	Ежеквартально	Отдел по взаимодействию с правоохранительными органами администрации города Орла	-
1.4.	Заседания межведомственной комиссии по профилактике правонарушений в городе Орле	Ежеквартально	Отдел по взаимодействию с правоохранительными органами администрации города Орла	-
1.5.	Отчеты комиссий по делам несовершеннолетних и защите их прав при администрациях районов администрации города Орла на рабочих совещаниях главы администрации города Орла	В течение года	Организационный отдел администрации города Орла, главы администраций районов администрации города Орла	-
1.6.	Анализ участия общественности в охране общественного порядка	Постоянно	Отдел по взаимодействию с правоохранительными органами администрации города Орла	-
1.7.	Контроль выполнения мероприятий, предусмотренных программой «Совершенствование системы профилактики правонарушений, предупреждению экстремизма и терроризма в городе Орле на 2016 год»	Постоянно	Заместители главы администрации города Орла, комитет социальной политики администрации города Орла, управление образования администрации города Орла, управление по физической культуре, спорту и молодежной политике администрации города Орла, управление образования, управление культуры, отдел по взаимодействию с правоохранительными органами администрации города Орла	-
2. Участие в профилактике экстремизма и терроризма				
2.1.	Проведение заседаний антитеррористической комиссии города Орла по вопросам профилактики терроризма и экстремизма	В соответствии с планом работы комиссии	Отдел по взаимодействию с правоохранительными органами администрации города Орла	-
2.2.	Разработка и реализация планов мероприятий по профилактике терроризма и противодействию экстремизму	В течении года	Управление образования администрации города Орла, управление по физической культуре, спорту и молодежной политике администрации города Орла, управление культуры администрации города Орла	-
2.3.	Выполнение профилактических мероприятий, предусмотренных ведомственной целевой программой «Молодежь города Орла на 2014-2016 годы», утвержденной постановлением администрации города Орла от 26.08.2014 №3353	В соответствии с программой	Управление по физической культуре, спорту и молодежной политике администрации города Орла, управление образования администрации города Орла.	-
2.4.	Включение в планы работ районных методических объединений учителей, изучение в учебных учреждениях Федерального закона от 25.07.2002 № 114-ФЗ «О противодействии экстремистской деятельности», Федерального закона от 06.03.2006 № 35-ФЗ «О противодействии терроризму»	Планируемый период	Управление образования администрации города Орла	-
2.5.	Проведение месячника по организации воспитательной работы, профилактике экстремизма среди учащихся муниципальных образовательных учреждений, а также по формированию установок толерантного сознания и профилактике экстремизма среди подростков и молодежи	октябрь	Управление образования администрации города Орла	-
2.6.	Организация встреч и бесед молодежи и подростков с работниками правоохранительных органов на тему: «Экстремизм и экстремистские проявления в подростковой и молодежной среде»	В течение года	Управление образования администрации города Орла, управление по физической культуре, спорту и молодежной политике администрации города Орла, управление культуры администрации города Орла, УМВД России по городу Орлу (по согласованию)	-
2.7.	Осуществление контроля за разработкой, внесением изменений в паспорта антитеррористической защищенности объектов вероятных террористических устремлений	Постоянно	Отдел по взаимодействию с правоохранительными органами администрации города Орла	-
2.8.	Организация проведения праздничных мероприятий, посвященных Дню защитника Отечества, Дням пограничника, ВМФ, ВДВ	В течении года	Управление по физической культуре, спорту и молодежной политике администрации города Орла, отдел по взаимодействию с правоохранительными органами администрации города Орла, УМВД России по городу Орлу (по согласованию)	В рамках текущей деятельности управлений
2.9.	Проведение анализа ситуации в среде футбольных фанатов, иных неформальных молодежных групп и разработка мероприятий, препятствующих их переждению в организации экстремистской, националистической направленности	Планируемый период	Управление по физической культуре, спорту и молодежной политике администрации города Орла	-
2.10.	Обследование состояния антитеррористической защищенности объектов вероятных террористических устремлений	По отдельному плану	Отдел по взаимодействию с правоохранительными органами администрации города Орла, отдел по делам ГО и ЧС администрации города Орла, УМВД России по городу Орлу (по согласованию), ГУ МЧС России по Орловской области (по согласованию)	-
2.11.	Проведение мероприятий по антитеррористической защищенности муниципальных образовательных учреждений	В течение года	Управление образования администрации города Орла, управление культуры администрации города Орла	-
2.12.	Антитеррористические мероприятия по обеспечению безопасности торговых объектов (розничных рынков), внедрению технических средств контроля, использования ретрансляционной сети торговых предприятий	ноябрь	Управление экономики, потребительского рынка и трудовых отношений администрации города Орла	-
2.13.	Мероприятия антитеррористического характера на городском пассажирском транспорте.	постоянно	Комитет транспорта и связи администрации города Орла	-
2.14.	Профилактическая работа антитеррористического характера с населением по месту жительства	постоянно	Отдел по взаимодействию с территориальным общественным самоуправлением администрации города Орла	-
2.15.	Осуществление мониторинга публикаций в средствах массовой информации, на интернет-сайтах на предмет выявления материалов террористической и экстремистской направленности	постоянно	Отдел по взаимодействию со средствами массовой информации администрации города Орла	-
2.16.	Проведение комплекса мероприятий, проводимых с использованием средств массовой информации, по повышению бдительности жителей города, разъяснению необходимых правил поведения при возникновении чрезвычайных ситуаций, угрозе совершения террористических актов, размещение в СМИ соответствующих материалов антитеррористической направленности	постоянно	Отдел по делам ГО и ЧС администрации города Орла, отдел по взаимодействию с правоохранительными органами администрации города Орла	-

2.17.	Проведение городской акции «Молодежь против насилия»	ноябрь	Управление по физической культуре, спорту и молодежной политике администрации города Орла	-
2.18.	Проведение обследований подвалов и крыш жилых домов на предмет их технической укомплектованности и наличия замков на дверях, освещенности дворовых территорий в ночное время суток	Постоянно	Комитет административно-технического контроля администрации города Орла	-
2.19.	Заслушивание отчетов руководителей управлений о выполнении Плана мероприятий по предупреждению экстремизма и терроризма, на заседании антитеррористической комиссии города Орла	4 квартал	Управление образования администрации города Орла, управление культуры администрации города Орла, управление по физической культуре, спорту и молодежной политике администрации города Орла	-
2.20.	Проведение антитеррористических учений и тренировок в учреждениях, организациях, предприятиях города	Согласно плану	Отдел по делам ГО и ЧС администрации города Орла, УМВД России по городу Орлу (по согласованию), ГУ МЧС России по Орловской области (по согласованию)	-
2.21.	Осуществление постоянного контроля по исключению доступа учащихся общеобразовательных школ к информационным ресурсам сети «Интернет», содержащих информацию террористической и экстремистской направленности	Постоянно	Управление образования администрации города Орла	-
2.22.	Сверка книжного фонда библиотек и поступающей литературы с регулярно пополняемым федеральным списком экстремистских материалов	Постоянно	Управление образования администрации города Орла, управление культуры администрации города Орла	-
2.23.	Проведение мероприятий по совершенствованию взаимодействия с религиозными объединениями, национальными диаспорами при решении межэтнических вопросов, профилактики нарушений экстремистского характера	Постоянно	Организационный отдел администрации города Орла, управление образования администрации города Орла, управление по физической культуре, спорту и молодежной политике администрации города Орла, комитет по социальной политике администрации города Орла.	-
2.24.	Оценка состояния антитеррористической защищенности учебных заведений города, рассмотрение результатов обследования и вопроса обеспечения антитеррористической безопасности во время проведения мероприятий, посвященных началу нового учебного года на заседании антитеррористической комиссии города	Август	Отдел по взаимодействию с правоохранительными органами администрации города Орла, ГУ МЧС России по Орловской области (по согласованию), УМВД России по городу Орлу (по согласованию)	-
2.25.	Осуществление взаимодействия с организаторами публичных мероприятий, направленного на недопущение нарушений общественного порядка при проведении митингов, собраний, шествий, демонстраций, пикетирования, рассмотрение уведомлений о проведении мероприятий и согласование места их проведения	В течение года	Отдел по взаимодействию с правоохранительными органами администрации города Орла	-
3. Оказание поддержки гражданам и их объединениям, участвующим в охране общественного порядка				
3.1.	Содействие в осуществлении органами внутренних дел мероприятий по обеспечению охраны общественного порядка и общественной безопасности населения в период проведения массовых мероприятий	В течение года	Отдел по взаимодействию с правоохранительными органами администрации города Орла, городской штаб ДНД (по согласованию)	-
3.2.	Проведение мероприятий по оказанию содействия оформлению, включению в реестр членов народных дружин, участвующих в охране общественного порядка.	В течение года	Отдел по взаимодействию с правоохранительными органами администрации города Орла, администрации районов администрации города Орла, городской штаб ДНД, УМВД России по городу Орлу (по согласованию)	-
3.3.	Проведение ежегодного конкурса на лучшую народную дружину города	январь-февраль	Отдел по взаимодействию с правоохранительными органами администрации города Орла, отдел бухгалтерского учета и отчетности администрации города Орла, администрации районов администрации города Орла	Бюджет города Орла 108034,0 рублей
3.4.	Оказание поддержки гражданам и их объединениям, участвующим в охране общественного порядка, создание условий для деятельности добровольных дружин	Постоянно	Отдел по взаимодействию с правоохранительными органами администрации города Орла, УМВД России по городу Орлу (по согласованию)	Бюджет города Орла 414846,0 рублей
3.5.	Обеспечение членов народных дружин удостоверениями	1 полугодие	Отдел по взаимодействию с правоохранительными органами администрации города Орла	Бюджет города Орла 25 000, 0 рублей
3.6.	Рассмотрение на заседании межведомственной комиссии по профилактике правонарушений вопроса о мерах по привлечению населения к охране общественного порядка	3 квартал	Организационный отдел, отдел по взаимодействию с правоохранительными органами администрации города Орла	-
3.7.	Проведение совещаний с председателями уличных комитетов, представителями комитетов общественного самоуправления, командирами народных дружин с участковыми уполномоченными полиции	В течение года	Отдел организационной работы, отдел по взаимодействию с правоохранительными органами администрации города Орла, администрации районов администрации города Орла, УМВД России по городу Орлу (по согласованию)	-
4. Профилактика правонарушений в сфере защиты муниципальной собственности от коррупции				
4.1.	Осуществление анализа материалов проверок финансово и хозяйственной деятельности муниципальных предприятий и учреждений с целью выявления фактов хищений, растрат, порчи имущества	В течение года	Контрольно-ревизионный отдел администрации города Орла, управление муниципального имущества и землепользования администрации города Орла, финансовое управление администрации города Орла	-
4.2.	Проведение анализа деятельности акционерных обществ, в уставной капитал которых входит доля муниципальной собственности	В течение года	Контрольно-ревизионный отдел администрации города Орла, управление муниципального имущества и землепользования администрации города Орла	-
4.3.	О мерах, принимаемых руководителями муниципальных предприятий, учреждений по дополнительным мерам защиты, в том числе установке систем видеонаблюдения, кнопок экстренного вызова милиции	4 квартал	Управление муниципального имущества и землепользования администрации города Орла, МКУ «Управление коммунальным хозяйством города Орла», управление культуры администрации города Орла, управление образования администрации города Орла	-
4.4.	Проведение антикоррупционной экспертизы проектов нормативных правовых актов администрации города Орла	В течение года	Правовое управление администрации города Орла	-
4.5.	Анализ соблюдения работниками администрации города Орла, соблюдения ограничений предусмотренных законодательством о муниципальной службе	В течение года	Отдел кадров и муниципальной службы администрации города Орла	-
4.6.	Проверка достоверности данных деклараций муниципальных служащих администрации города Орла	В течение года	Отдел кадров и муниципальной службы администрации города Орла	-
4.7.	Обеспечение открытости и доступности информации о нормативных правовых актах администрации города Орла, об аукционах, конкурсах и иной официальной информации администрации города Орла	В течение года	Управление муниципального заказа администрации города Орла, управление муниципального имущества и землепользования администрации города Орла, отдел информационных технологий администрации города Орла	-
5. Профилактика правонарушений несовершеннолетних				
5.1.	Постоянный анализ правонарушений среди несовершеннолетних и молодежи.	В течение года	Комиссии по делам несовершеннолетних и защите их прав при администрациях районов (КДН и ЗП) управление образования администрации города Орла,	-
5.2.	Обеспечение единой межведомственной информационно-аналитической системы оборота, анализа и обобщения состояния работы по профилактике правонарушений несовершеннолетних в городе Орле	Постоянно	Отдел по взаимодействию с правоохранительными органами администрации города Орла, КДН и ЗП, УМВД России по городу Орлу (по согласованию)	-
5.3.	Сбор информации, направленной на выявление несовершеннолетних, не приступивших к работе, уклоняющихся от учебы	Постоянно	Управление образования администрации города Орла, КДН и ЗП, УМВД России по городу Орлу (по согласованию)	-
5.4.	Организация профилактических встреч с сотрудниками правоохранительных органов в образовательных учреждениях города Орла	В течение года	Управление образования администрации города Орла, УМВД России по городу Орлу, УФСИН России по Орловской области.	-
5.5.	Организация работы консультативных центров помощи семье и детям в образовательных учреждениях и школах	В течение года	Управление образования администрации города Орла	-
5.6.	Заслушивание на заседании КДН и ЗП отчетов руководителей субъектов профилактики о работе по профилактике правонарушений среди несовершеннолетних	В течение года	Комиссии по делам несовершеннолетних и защите их прав при администрациях районов администрации города Орла	-
5.7.	Заслушивание отчетов председателей комиссий по делам несовершеннолетних и защите их прав на рабочих совещаниях при главе администрации города Орла	В течение года	Организационный отдел администрации города Орла, председатели комиссий по делам несовершеннолетних и защите их прав при администрациях районов администрации города Орла	-

5.8	Организация вторичной занятости молодежи, работа молодежных экологических отрядов по благоустройству города	Апрель-октябрь	Управление по физической культуре, спорту и молодежной политике администрации города Орла, МКУ «Управление коммунальным хозяйством города Орла»	-
5.9	Организация работы МОУ ДОУ «детско-юношеский центр «Десантник», МОУ ДЮД «Городской спортивно-оздоровительный центр» по привлечению подростков из группы риска	В течение года	Управление по физической культуре, спорту и молодежной политике администрации города Орла.	-
5.10	Оказание содействия в предоставлении путевок в летние лагеря дневного пребывания несовершеннолетних, находящихся в социально опасном положении	июнь-июль	КДН и ЗП, комитет социальной политики администрации города Орла, администрации районов администрации города Орла	-
5.11	Проведение цикла мероприятий в библиотечной сети города по вопросам профилактики правонарушений среди несовершеннолетних	В течение года	Управление культуры администрации города Орла	-
5.12	Рассмотрение на заседании межведомственной комиссии по профилактике правонарушений практики работы социального патруля эффективности института наставничества	В течение года	Комиссии по делам несовершеннолетних и защите их прав при администрациях районов администрации города Орла	-
5.13	Проведение мероприятий с несовершеннолетними, состоящими на учете в органах внутренних дел и КДН и ЗП (праздники, спортивные соревнования, фестивали, конкурсы, экскурсии и т.д.)	Постоянно	Управление образования администрации города Орла, управление по физической культуре спорту и молодежной политике администрации города Орла, КДН и ЗП, администрации районов администрации города Орла, УМВД России по городу Орлу (по согласованию)	-
6. Мероприятия по противодействию употреблению наркотиков и их незаконному обороту, профилактике пьянства и алкоголизма				
6.1	Анализ состояния работы по противодействию употреблению наркотиков, борьбе с пьянством и алкоголизмом. Выработка своевременных мер реагирования, корректировка планов работы для устранения причин и условий, способствующих распространению наркомании, пьянства и алкоголизма	Постоянно	Управление образования администрации города Орла, управление по физической культуре, спорту и молодежной политике администрации города Орла, отдел по взаимодействию с правоохранительными органами администрации города Орла, КДН и ЗП	-
6.2	Издание методических рекомендаций в помощь педагогам муниципальных образовательных учреждений по проведению разъяснительно-воспитательной работы о вреде наркомании, пьянства и алкоголизма	В течение года	Управление образования администрации города Орла	-
6.3	Разработка и внедрение учебных программ по профилактике правонарушений, формированию антинаркотического мировоззрения, пропаганде здорового образа жизни	В течение года	Управление образования администрации города Орла, УФСКН России по Орловской области (по согласованию)	-
6.4	Проведение тестирования учащихся учреждений профессионального образования и общеобразовательных учреждений города с целью выявления потребителей наркотических средств и психотропных веществ	В течение года	УФСКН России по Орловской области (по согласованию), ОГУЗ «Орловский областной наркологический диспансер» (по согласованию), управление образования, управление по физической культуре, спорту и молодежной политике администрации города Орла	-
6.5	Проведение месячника профилактических мероприятий направленных на борьбу с наркоманией, пьянством, алкоголизмом	апрель	Управление образования администрации города Орла, управление по физической культуре, спорту и молодежной политике администрации города Орла, ОГУЗ «Орловский областной центр профилактики и борьбе со СПИДОМ» (по согласованию), УФСКН России по Орловской области (по согласованию), УМВД России по городу Орлу (по согласованию)	-
6.6	Проведение мониторинга распространения вредных привычек среди учащейся молодежи	В течение года	Управление образования администрации города Орла, управление по физической культуре, спорту и молодежной политике администрации города Орла, УФСКН России по Орловской области (по согласованию)	-
6.7	Организация и проведение антинаркотических бесед с опекунами и подопечными на темы: «Если в дом пришла беда», «Наркомания и СПИД»	В течение года	Комитет социальной политики администрации города Орла	-
6.8	Проведение рабочих встреч с председателями уличных комитетов по вопросу выявления лиц, занимающихся выращиванием наркосодержащих растений на приусадебных участках	май-сентябрь	Организационный отдел администрации города Орла, администрации районов администрации города Орла, УФСКН России по Орловской области (по согласованию)	-
6.9	Проведение культурно-массовых и спортивно-оздоровительных мероприятий	По отдельному плану	Управление по физической культуре, спорту и молодежной политике администрации города Орла, управление образования администрации города Орла	-
6.10	Проведение городских семинаров для работников муниципальных образовательных учреждений по вопросам профилактики наркомании и алкоголизма	В течение года	Управление образования администрации города Орла, УФСКН России по Орловской области (по согласованию)	-
6.11	Проведение мероприятий профилактической направленности, посвященных Международному Дню борьбы со СПИДОМ	октябрь-ноябрь	Управление по физической культуре, спорту и молодежной политике администрации города Орла, управление образования администрации города Орла, УФСКН России по Орловской области (по согласованию), ОГУЗ «Орловский областной центр профилактики и борьбе со СПИДОМ» (по согласованию)	-
6.12	Проведение месячника профилактической работы среди учащихся школ города Орла по профилактике наркомании, пьянства и алкоголизма	октябрь	Управление образования администрации города Орла, администрации районов администрации города Орла, УВД по городу Орлу (по согласованию), УФСКН России по Орловской области (по согласованию)	-
7. Информационно-методическое обеспечение профилактики правонарушений				
7.1	Подготовка и организация публикаций в средствах массовой информации социальной рекламы, посвященной вопросам профилактики правонарушений, пьянства и наркомании	В течение года	Отдел по взаимодействию со средствами массовой информации администрации города Орла, структурные подразделения администрации города Орла - исполнители Плана мероприятий	-
7.2	Регулярное информирование населения города через средства массовой информации о состоянии профилактики преступности и правонарушений на территории города Орла	В течение года	Отдел по взаимодействию со средствами массовой информации администрации города Орла, управление по физической культуре, спорту и молодежной политике администрации города Орла, управление культуры администрации города Орла, отдел по взаимодействию с правоохранительными органами администрации города Орла	-
7.3	Обеспечение размещения материалов в средствах массовой информации содержащих пропаганду патриотизма, здорового образа жизни подростков и молодежи, их ориентацию на духовные ценности	В течение года	Отдел по взаимодействию со средствами массовой информации администрации города Орла, управление по физической культуре, спорту и молодежной политике администрации города Орла	-
7.4	Подготовка и размещение на сайте администрации города Орла информационно-аналитических мероприятий по вопросам состояния правопорядка на территории города	В течение года	Отдел по взаимодействию со средствами массовой информации администрации города Орла, структурные подразделения администрации города - исполнители настоящего Плана мероприятий	-
7.5	Регулярное проведение через средства массовой информации информирование населения правилами поведения в экстремальных ситуациях. Информационно-пропагандистское обеспечение антитеррористической деятельности: выпуск плакатов, листовок, памяток, выступления в средствах массовой информации	В течение года	Отдел по взаимодействию со средствами массовой информации администрации города Орла, отдел по делам ГО и ЧС администрации города Орла	-
7.6	Разработка и распространение среди населения памяток-буклетов по вопросам профилактики правонарушений, борьбы с наркоманией, пьянством и алкоголизмом, ведения здорового образа жизни	В течение года	Управление по физической культуре, спорту и молодежной политике администрации города Орла, управление образования администрации города Орла организационный отдел администрации города Орла	-

**РОССИЙСКАЯ ФЕДЕРАЦИЯ
ОРЛОВСКАЯ ОБЛАСТЬ
МУНИЦИПАЛЬНОЕ ОБРАЗОВАНИЕ «ГОРОД ОРЁЛ»
Администрация города Орла
ПОСТАНОВЛЕНИЕ**

25 декабря 2015 г.

Орёл

№ 5990/1

О внесении изменений в постановление администрации города Орла от 13.04.2015 № 1369 «Об утверждении Перечня объектов программных мероприятий ведомственной целевой программы «Содействие обеспечению безопасности дорожного движения в городе Орле на 2014-2015 годы» на 2015 год

В соответствии с Федеральным законом от 10.12.1995 № 196-ФЗ «О безопасности дорожного движения», в целях реализации государственной политики в области обеспечения безопасности дорожного движения, направленной на снижение аварийности и тяжести последствий от дорожно-транспортных происшествий в границах муниципального образования «Город Орёл» в 2015 году, администрация города Орла постановляет:

1. Внести изменения в постановление администрации города Орла от 13.04.2015 № 1369 «Об утверждении Перечня объектов

программных мероприятий ведомственной целевой программы «Содействие обеспечению безопасности дорожного движения в городе Орле на 2014-2015 годы» на 2015 год, изложив приложение в новой редакции (приложение).

2. Отделу по взаимодействию, со средствами массовой информации администрации города Орла (Е. Н. Костомарова) опубликовать настоящее постановление в средствах массовой информации.

3. Контроль за исполнением настоящего постановления возложить на заместителя главы администрации города Орла П. В. Игнатушина. Глава администрации города Орла А. И. Усиков

Приложение к постановлению администрации города Орла от 25 декабря 2015 г. № 5990/1

Приложение к постановлению администрации города Орла от 13.04.2015 № 1369

**ПЕРЕЧЕНЬ
ОБЪЕКТОВ ПРОГРАММНЫХ МЕРОПРИЯТИЙ ВЕДОМСТВЕННОЙ ЦЕЛЕВОЙ ПРОГРАММЫ «СОДЕЙСТВИЕ
ОБЕСПЕЧЕНИЮ БЕЗОПАСНОСТИ ДОРОЖНОГО ДВИЖЕНИЯ В ГОРОДЕ ОРЛЕ НА 2014 - 2015 ГОДЫ» НА 2015 ГОД**

№ п/п	Наименование объекта	Ориентировочная стоимость работ, тыс. руб.	Срок исполнения	Примечание
1	2	3	4	5
1.	Установка светофорного объекта: - ул. Тульская – пер. Ремонтный; - ул. Комсомольская в районе д. 35б; - ул. Приборостроительная – ул. Матвеева - переоборудование светофорного объекта ул. Наугорское шоссе в районе ТЦ «Европа»	2279,5	В течение года	Средства бюджета города Орла
2.	Установка дорожных знаков	676,76	В течение года	Средства бюджета города Орла
3.	Внесение изменений в проект организации дорожного движения по автомобильным дорогам города Орла	350,0	В течение года	Средства бюджета города Орла
4.	Разработка проектно-сметной документации, проверка достоверности сметной стоимости и осуществление технологических присоединений под напряжение энергопринимающих устройств, а также осуществление строительного контроля (технического надзора) в рамках обеспечения выполнения мероприятий, финансирование которых осуществляется за счет средств Дорожного фонда Орловской области.	401,95		Средства бюджета города Орла
5.	Установка светофорных объектов: - ул. Абрамова – Соколова, 36 в районе школы № 35; - ул. Тульская в районе школы № 30; - ул. Силикатная, 22 в районе школы № 49; - ул. Узловая, 5 в районе школы № 10; - ул. Генерала Родина в районе школы № 15; - ул. Полеская, 53 в районе Дома творчества; - ул. Васильевская, 151 в районе школы № 17; - ул. Салтыкова-Щедрина, 41 в районе школы № 1; - ул. Л.Толстого, 6 в районе школы № 3; - ул. Приборостроительная, 93 в районе школы № 19; - ул. Матвеева, 12 в районе школы № 36; - ул. Колхозная в районе школы № 25; - ул. Панчука, 4 в районе школы № 23; - ул. Картукова, 8 в районе школы № 50; - ул. Терцена в районе примыкания ул. Советская, ДЮСШ Орел Карат, МБОУ № 4 - ул. Октябрьская в районе примыкания с ул. Андрианова, МБОУ ДЮД «Орловская детская школа искусств Кабалевского» - ул. Карачевская в районе пересечения с ул. Латышских Стрелков, д/сад № 37; - ул. Тургенева в районе пересечения с ул. Новикова, школа № 24; - ул. Комсомольская, 242, пешеходный переход к МБДОУ «Детский сад № 37»; - ул. Комсомольская, 64/2, пешеходный переход к МБОУ № 23; - ул. Московская, 112 (заезд «Текмаш») в районе МБОУ № 7.	12631,58		Средства бюджета города Орла, средства Дорожного фонда Орловской области
6.	Монтаж недостающих средств организации и регулирования дорожного движения, светофорных объектов, расположенных вблизи общеобразовательных учреждений: 1. ул. Пожарная в районе гимназии № 9; 2. ул. Максима Горького в районе гимназии № 19; 3. ул. Автовокзальная в районе гимназии № 16; 4. ул. Лескова в районе ОГИК; 5. ул. 1-я Курская в районе школы № 11; 6. ул. Генерала Родина в районе ОГАУ; 7. ул. Планерная в районе лицея № 40; 8. ул. Картукова в районе детского сада № 90; 9. ул. Орджоникидзе в районе школы № 7; 10. ул. Гагарина в районе школы № 26; 11. пер. Южный в районе школы № 33; 12. ул. Маяковского в районе школы № 29; 13. ул. Трудовые резервы в районе школы № 15; 14. ул. Энгельса в районе школы № 25; 15. ул. Маринченко в районе школы № 5; 16. ул. Максима Горького в районе детской поликлиники № 2; 17. на межквартальном проезде в районе лицев № 18; 18. ул. Карачевская в районе спортивной школы № 1; 19. ул. Брестская в районе школы № 22; 20. ул. Авиационная у дома № 6 в районе гимназии № 34; 21. ул. Карачевская в районе школы № 2; 22. ул. Андрианова в районе школы искусств им. Д. М. Кабалевского; 23. ул. Авиационная у дома № 2 в районе лицея № 45; 24. ул. Бльнского в районе школы № 45; 25. ул. Максима Горького в районе лицея № 22; 26. на пересечении ул. Фомина и перю Речной в районе школы № 27; 27. ул. Пушкина в районе лицея № 32; 28. ул. Саханская в районе лицея № 40; 29. ул. Металлургов в районе школы № 13; 30. ул. Октябрьская в районе детского сада № 33; 31. Болховское шоссе в районе дома № 37; 32. ул. Раздольная в районе примыкания ул. Гайдара.	15789,0	-	Средства бюджета города Орла, средства Дорожного фонда Орловской области.
7.	Капитальный ремонт светофорных объектов (замена на светодиодные): - ул. Автовокзальная — пер. Дарвина; - ул. Комсомольская — пер. Дарвина; - Наугорское шоссе — ул. Лескова; - ул. Поселковая — ул. Яблочная; - ул. Гагарина — ул. Розы Люксембург; - ул. Пушкина — ул. Фомина; - Московское шоссе — ул. Благиной; - ул. Васильевская — ул. 2-я Посадская; - ул. Октябрьская — ул. Красноармейская; - Болховское шоссе — ул. Раздольная.	12171,03		Средства бюджета города Орла, средства Дорожного фонда Орловской области
8.	Монтаж 8 опор (с демонтажем старых): - на пересечении ул. Комсомольская и ул. Розы Люксембург; - на пересечении ул. Московская и ул. Степана Разина;	881,59		Средства бюджета города Орла, средства Дорожного фонда Орловской области
9.	Дооборудование линий наружного освещения: - ул. Московская от ул. Рошинская до ТЦ РИО; - ул. Ломоносова от ул. Лескова до ул. Октябрьская; - Поселковая от ул. 6-ой Орловской дивизии до знака «Граница города Орла»; - Наугорское шоссе от ул. Свирцова до ул. Центральная; - Новосильское шоссе; - ул. Карачевская (1 этап); - в сквере Десантников в районе 909 квартала.	6842,11		Средства бюджета города Орла, средства Дорожного фонда Орловской области
10.	Итого	52024		Средства бюджета города Орла – 6124,0 руб., средства Дорожного фонда Орловской области – 45900 тыс. руб.

**РОССИЙСКАЯ ФЕДЕРАЦИЯ
ОРЛОВСКАЯ ОБЛАСТЬ
МУНИЦИПАЛЬНОЕ ОБРАЗОВАНИЕ «ГОРОД ОРЁЛ»
Администрация города Орла
ПОСТАНОВЛЕНИЕ**

25 декабря 2015 г.

Орёл

№ 5991/1

О внесении изменений в постановление администрации города Орла от 19.09.2012 № 3092 «Об утверждении ведомственной целевой программы «Ремонт, капитальный ремонт, строительство и реконструкция улично-дорожной сети города Орла на 2013 - 2015 годы»

В соответствии с Федеральным законом от 08.11.2007 № 257-ФЗ «Об автомобильных дорогах и о дорожной деятельности в Российской Федерации и о внесении изменений в отдельные законодательные акты Российской Федерации», руководствуясь Уставом города Орла, постановлением администрации города Орла от 25.10.2010 № 3493 «О порядке разработки, утверждения, реализации и мониторинга реализации ведомственных целевых программ города Орла», администрация города Орла постановляет:

1. Внести изменения в приложение к постановлению администрации города Орла от 19.09.2012 № 3092 «Об утверждении ведомствен-

ной целевой программы «Ремонт, капитальный ремонт, строительство и реконструкция улично-дорожной сети города Орла на 2013 - 2015 годы» (далее - программа), изложив паспорт программы, раздел 5, приложения № 1 и № 2 к программе в новой редакции (приложение).
 2. МКУ «Управление коммунальным хозяйством города Орла» (В. Г. Достовалов) перед началом ремонтных работ совместно с правообладателями подземных коммуникаций, независимо от форм собственности, организовать установку люков смотровых колодцев на уровне проектных отметок по согласованию с подрядными организациями.
 3. Отделу по взаимодействию со средствами массовой информации администрации города Орла (Е. Н. Костомарова) опубликовать настоящее постановление в средствах массовой информации.
 4. Контроль за исполнением настоящего постановления возложить на заместителя главы администрации города Орла Р. В. Игнатушина.
 Глава администрации города Орла А. И. Усиков

Приложение к постановлению администрации города Орла от 25 декабря 2015 г. № 5991/1

Приложение К постановлению администрации города Орла от 19.09.2012 № 3092

Ведомственная целевая программа «Ремонт, капитальный ремонт, строительство и реконструкция улично-дорожной сети города Орла на 2013 - 2015 годы»

Паспорт ведомственной целевой программы «Ремонт, капитальный ремонт, строительство и реконструкция улично-дорожной сети города Орла на 2013 - 2015 годы»

Наименование программы	Ведомственная целевая программа «Ремонт, капитальный ремонт, строительство и реконструкция улично-дорожной сети города Орла на 2013 - 2015 годы» (далее - Программа)
Главный распорядитель бюджетных средств	Финансовое управление администрации города Орла, Комитет по подготовке празднования 450-летия города Орла администрации города Орла.
Сроки реализации программы	Срок реализации: 2013 - 2015 годы.
Цели и задачи программы	Цели Программы: - приведение дорожного покрытия автомобильных дорог общего пользования местного значения города Орла, а также тротуаров, ливневой канализации и искусственных сооружений в соответствие с нормативными требованиями к транспортно-эксплуатационному состоянию; - улучшение транспортно-эксплуатационного состояния улично-дорожной сети города Орла; Задачи: - проведение ремонта, капитального ремонта, строительства и реконструкции автомобильных дорог общего пользования местного значения города Орла; - доведение технического и эксплуатационного состояния автомобильных дорог общего пользования местного значения города Орла до нормативных требований.
Ответственный исполнитель	Муниципальное казенное учреждение «Управление коммунальным хозяйством города Орла», муниципальное казенное учреждение «Управление капитального строительства города Орла» подрядные организации, определенные в соответствии с действующим законодательством.
Ожидаемые результаты реализации программы	Реализация Программы позволит выполнить комплекс работ по ремонту, капитальному ремонту, строительству и реконструкции объектов улично-дорожной сети города Орла протяженностью не менее 94 км и улучшить их транспортно-эксплуатационное состояние.

Целевые индикаторы и показатели	По итогам реализации Программы планируется получить следующие результаты: - увеличение доли протяженности автомобильных дорог общего пользования местного значения, отвечающих нормативным требованиям, в общей протяженности автомобильных дорог общего пользования местного значения на 25,0 п. п.
Объемы и источники финансирования	Общий объем средств на реализацию Программы - 691114,45 тыс. руб., из них по источникам: - средства дорожного фонда Орловской области: 674124,27 тыс. руб.; - средства бюджета города Орла: 16990,11 тыс. руб., в том числе по годам: - 2013 год - 269413,12 тыс. руб., из них по источникам: - средства дорожного фонда Орловской области: 257614,27 тыс. руб.; - средства бюджета города Орла: 11798,85 тыс. руб., - 2014 год - 265478,05 тыс. руб., из них по источникам: - средства дорожного фонда Орловской области: 262592,80 тыс. руб.; - средства бюджета города Орла: 2885,25 тыс. руб., - 2015 год - 156223,28 тыс. руб., из них по источникам: - средства дорожного фонда Орловской области: 153917,27 тыс. руб.; - средства бюджета города Орла: 2306,01 тыс. руб.

5. Обоснование ресурсного обеспечения Программы
 Общий объем средств на реализацию Программы - 691114,45 тыс. руб., из них по источникам:
 - средства дорожного фонда Орловской области: 674124,34 тыс. руб.;
 - средства бюджета города Орла: 16990,11 тыс. руб., в том числе по годам:
 - 2013 год - 269413,12 тыс. руб., из них по источникам:
 - средства дорожного фонда Орловской области: 257614,27 тыс. руб.;
 - средства бюджета города Орла: 11798,85 тыс. руб.,
 - 2014 год - 265478,05 тыс. руб., из них по источникам:
 - средства дорожного фонда Орловской области: 262592,80 тыс. руб.;
 - средства бюджета города Орла: 2885,25 тыс. руб.,
 - 2015 год - 156223,28 тыс. руб., из них по источникам:
 - средства дорожного фонда Орловской области: 153917,27 тыс. руб.;
 - средства бюджета города Орла: 2306,01 тыс. руб.
 Объем финансирования по Программе определен исходя из средней стоимости выполнения аналогичных работ за прошедшие периоды.

Для выполнения работ по ремонту, капитальному ремонту, строительству и реконструкции объектов улично-дорожной сети города Орла необходимо разработать сметные расчеты и проектно-сметную документацию. Документация обязательно проходит государственную экспертизу или проверку достоверности определения сметной стоимости работ.
 Конкретная стоимость изготовления сметных расчетов и проектно-сметной документации по каждому объекту будет определена по итогам проведения процедуры публичных торгов в соответствии с требованиями действующего законодательства.
 В случае если в результате выполнения работ по изготовлению проектно-сметной документации, проведению конкурсных торгов по отбору подрядных организаций, а также строительного-монтажных работ по ремонту, капитальному ремонту, строительству и реконструкции улично-дорожной сети образовались неизрасходованные средства, то эти средства используются на:
 - изготовление проектно-сметной документации и сметных расчетов по ремонту, капитальному ремонту, строительству и реконструкции объектов улично-дорожной сети на последующие периоды;
 - проведение ремонта, капитального ремонта, строительства и реконструкции объектов, автомобильных дорог местного значения города Орла, включенных в резервный перечень представлено в приложении № 3 к Программе;
 - финансирование работ по ремонту, капитальному ремонту, строительству и реконструкции включенных в программу объектов улично-дорожной сети, в случае если потребность в дополнительном финансировании обусловлена увеличением объемов работ по сравнению с первоначально запланированными.

Приложение № 1 к ведомственной целевой программе «Ремонт, капитальный ремонт, строительство и реконструкция улично-дорожной сети города Орла на 2013 - 2015 годы»

Плановые показатели реализации и объемы финансирования ведомственной целевой программы «Ремонт, капитальный ремонт, строительство и реконструкция улично-дорожной сети города Орла на 2013 - 2015 годы»

Цели, задачи, мероприятия, показатели	Ед. изм.	Ответственный исполнитель	Методика расчета	Источник информации	Период сбора	Коеф. Значимости цели / задачи / мероприятия	Объем финансовых средств, тыс. руб., в т.ч.				Целевое назначение	
							Всего по Программе	2013 год	2014 год	2015 год	Значение	Год достижения
1	2	3	4	5	6	7	8	9	10	11	12	13
Программная составляющая, всего	тыс. руб.		x	x	x	x	691 114,45	269 413,12	265 478,05	156 223,28	x	x
В том числе по источникам финансирования:												
Средства Дорожного фонда Орловской области	тыс. руб.						674 124,34	257 614,27	268 066,40	153 917,27	x	x
Средства бюджета города Орла	тыс. руб.						16 990,11	11 798,85	2 885,25	2 306,01	x	x
Достижение целей Программы: - цель 1 приведение дорожного покрытия автомобильных дорог общего пользования местного значения города Орла, а также тротуаров, ливневой канализации и искусственных сооружений в соответствие с нормативными требованиями к транспортно-эксплуатационному состоянию; - цель 2 улучшение транспортно-эксплуатационного состояния улично-дорожной сети города Орла	тыс. руб.	x	x	x	x	1	691 114,45	269 413,12	265 478,05	156 223,28	x	x
В том числе по источникам финансирования:												
Средства Дорожного фонда Орловской области	тыс. руб.						674 124,34	257 614,27	262 592,80	153 917,27	x	x
Средства бюджета города Орла	тыс. руб.						16 990,11	11 798,85	2 885,25	2 306,01	x	x
Решение задач Программы: - задача 1 проведение ремонта, капитального ремонта, строительства и реконструкции автомобильных дорог общего пользования местного значения города Орла; - задача 2 доведение технического и эксплуатационного состояния автомобильных дорог общего пользования местного значения города Орла до нормативных требований	тыс. руб.	x	x	x	x	1	691 114,45	269 413,12	265 478,05	156 223,28	x	x
В том числе по источникам финансирования:												
Средства Дорожного фонда Орловской области	тыс. руб.						674 124,34	257 614,27	262 592,80	153 917,27	x	x
Средства бюджета города Орла	тыс. руб.						16 990,11	11 798,85	2 885,25	2 306,01	x	x
Мероприятие 1 Ремонт объектов УДС, всего	тыс. руб.	МКУ «УКХ города Орла»	x	x	x	1	691 114,45	269 413,12	265 478,05	156 223,28	x	x
В том числе по источникам финансирования:												
Средства Дорожного фонда Орловской области	тыс. руб.						674 124,34	257614,27	262592,80	153917,27		
Средства бюджета города Орла	тыс. руб.						16 990,11	11798,85	2885,25	2306,01		
Мероприятие 2 Капитальный ремонт объектов УДС	тыс. руб.	МКУ «УКХ города Орла»	x	x	x	1	62 015,91	62015,91	0	0		x
В том числе по источникам финансирования:												
Средства Дорожного фонда Орловской области	тыс. руб.						58 915,12	58915,12	0	0		
Средства бюджета города Орла	тыс. руб.						3 100,80	3100,80	0	0		
Мероприятие 3 Строительство объектов УДС	тыс. руб.	МКУ «УКХ города Орла»	x	x	x	1	0,00	0	0	0		x
В том числе по источникам финансирования:												
Средства Дорожного фонда Орловской области	тыс. руб.						0,00	0	0	0		
Средства бюджета города Орла	тыс. руб.						0,00	0	0	0		
Мероприятие 4 Реконструкция объектов УДС	тыс. руб.	МКУ «УКС г. Орла» МКУ «УКХ города Орла»	x	x	x	1	7757,45	1 995,76	5761,68	0		x
В том числе по источникам финансирования:												
Средства Дорожного фонда Орловской области	тыс. руб.						7 438,36	1 964,76	5473,60	0		
Средства бюджета города Орла	тыс. руб.						319,08	31,00	288,08	0		
Мероприятие 5 Обследование мостов и путепроводов	тыс. руб.	МКУ «УКХ города Орла»	x	x	x	1	2 391,53	2 391,53	0	0	x	x
В том числе по источникам финансирования:												
Средства Дорожного фонда Орловской области	тыс. руб.						0	0	0	0		
Средства бюджета города Орла	тыс. руб.						2 391,53	2 391,53	0	0		
Название показателя результата мероприятий: «Улучшение транспортно - эксплуатационно-го состояния объектов ремонта УДС»		Ведомственные отчеты		Статистические сведения по Форме № 3-ДГ (мо) согласно Приказу Росстата: Об утверждении формы от 07.08.2013 № 312	1 раз в год	x	0,00	0,00	0	0	увеличение доли протяженности автомобильных дорог общего пользования местного значения, отвечающих нормативным требованиям, в общей протяженности автомобильных дорог общего пользования местного значения на 25,0п.п.	Декабрь 2015 года
ВСЕГО расходов по ведомственной целевой Программе	тыс. руб.		x	x	x	x	691 114,45	269 413,12	265 478,05	156 223,28	x	x

Приложение № 2 к ведомственной целевой программе «Ремонт, капитальный ремонт, строительство и реконструкция улично-дорожной сети города Орла на 2013-2015 годы»						
Перечень объектов улично-дорожной сети города Орла, подлежащих ремонту, капитальному ремонту, строительству и реконструкции в 2013 - 2015 годах						
№ п/п	Наименование объекта	Категория объекта	Площадь ремонта, кв. м.	Стоимость работ, тыс. руб.	Средства Дорожного фонда, тыс. руб.	Средства бюджета города Орла, тыс. руб.
1	2	3	4	5	6	7
2013 год						
Ремонт						
Заводской район						
1	ул. Поселковая от «Лужковского» моста до границы «г. Орел»	дорога	17800	13 247,39223	13 114,91831	132,47392
2	909 квартал (ул. Машкарина - ул. Чеченовой, ул. Саханская - ул. Планерная)	дорога	14047	10 321,72728	10 218,51001	103,21727
3	ул. Латышских стрелков от Карачевского шоссе до ул. Авиационная	дорога	5500	5 624,00358	5 567,76354	56,24004
4	ул. МОПРа от ул. Комсомольская до ул. Маяковского	дорога	5000	3 689,83642	3 652,93806	36,89836
5	ул. Панчука	дорога	9900	7 390,27069	7 316,36798	73,90271
6	ул. 1-я Пушкарная от ул. 2-я Посадская до ул. Панчука	дорога	2900	2 248,27060	2 225,78789	22,48271
7	ул. 2-я Посадская от ул. Васильевская до ул. 1-я Пушкарная	дорога	2450	1 908,74418	1 889,65674	19,08744
8	ул. Васильевская	дорога	2,6 км	31 346,03571	31 032,57535	313,46036
9	пер. Пищевой	дорога	2602,5	2 629,29600	2 603,00304	26,29296
10	ул. Машиностроительная (от трамвайной линии 2 до границы с Орловским районом)	дорога	10769,445	9 926,00100	9 826,74099	99,26001
11	ул. Латышских Стрелков (от ул. МОПРа до Карачевского шоссе)	дорога	9200	9 409,69251	9 315,59558	94,09693
12	ул. Поселковая (четная сторона на выезде к автомагистрали «Крым-2»)	дорога	1160,52	1 295,79900	1 282,84101	12,95799
13	ул. Гостиная (от ул. 1-я Посадская до Красного моста), Красный мост (межрельсовое расстояние)	дорога	749,0.	1 191,47700	1 179,56223	11,91477
14	пер. Карачевский (от ул. Латышских Стрелков до ул. Некрасова)	дорога	1200	811,37900	803,26521	8,11379
Советский район						
1	ул. Салтыкова-Щедрина (с восстановлением покрытия парковочного кармана от ул. Гуртьева до ул. Красноармейская)	дорога	2754	2 447,20328	2 422,73125	24,47203
2	ул. Горького с разворотным кольцом	дорога	6200	4 391,90630	4 347,98724	43,91906
3	Болховское шоссе	дорога	10140	7 500,52414	7 425,51890	75,00524
4	Бульвар Победы	дорога	3425	3 738,42754	3 701,04326	37,38428
5	пер. Почтовый (от Александровского моста до ул. Ленина) с восстановлением покрытия парковочного кармана	дорога	3680	2 972,74430	2 943,01686	29,72744
6	Ремонт по Бульвару Победы	дорога	800	830,48500	-	830,48500
7	Ремонт пешеходных дорожек: ул. Игнатова 13а, ул. Приборостроительная 50; ул. Приборостроительная 28.	дорога	1420	362,12469	-	362,12469
8	ул. Сурина Шаумяна (от ул. Пионерская до ул. Полесская)	дорога	2891	1 821,51200	1 803,29688	18,21512
9	пл. Жукова	дорога	3795	2 271,10900	2 248,39791	22,71109
10	ул. Матросова	дорога	2760	1 706,36700	1 689,30333	17,06367
11	проезд от Наугорского шоссе до ул. Приборостроительная	дорога	2450	1 521,38100	1 506,16719	15,21381
12	ул. Ломоносова	дорога	5242	2 935,26393	2 905,91129	29,35264
13	пер. Ипподромный (от ул. Матвеева до ул. Приборостроительная)	дорога	3200	2 698,91181	2 671,92269	26,98912
14	Ремонт тротуарной плитки по ул. Пролетарская гора (в районе здания администрации города Орла)	тротуар	1098	1 494,75467	-	1 494,75467
15	ул. Веселая (от ул. Генерала Родина до ул. Пархоменко)	дорога	900	591,61300	-	591,61300
16	восстановление дорожного покрытия проезжей части Генерала Родина на участке примыкания к ул. Часовой	дорога	162	264,25708	261,61451	2,64257
17	восстановление заездного кармана по ул. Салтыкова-Щедрина в районе «Гипроприбор»	дорога	160	234,85084	232,50233	2,34851
Железнодорожный район						
1	ул. Магазинная от ул. 1-я Курская до ул. 3-я Курская	дорога	6600	5 142,20699	5 090,78492	51,42207
2	ул. 5 Августа от ул. Ляшко до ул. 1-я Курская	дорога	1250	933,76160	924,42398	9,33762
3	ул. Старо-Московская	дорога	7900	5 829,88294	5 771,58411	58,29883
4	ул. Пушкина (от пл. Мира до ул. 1-я Курская)	дорога	12864	11 735,33746	11 617,98409	117,35337
5	ул. 4-я Курская от ул. Пушкина до ул. Новосильская, от ул. Новосильская до ул. Русанова, от ул. Русанова до ул. 5 Августа	дорога	6240	4 435,43793	4 391,08355	44,35438
6	ул. 2-я Курская от ул. 5 Августа до ул. Русанова	дорога	300	197,04589	195,07543	1,97046
7	ул. 2-я Курская от ул. Пушкина до ул. Новосильская	дорога	700	459,65478	455,05823	4,59655
8	ул. Старо-Привокзальная	дорога	2900	2 967,94700	2 938,26753	29,67947
9	Привокзальная площадь	дорога	2540	1 575,36000	1 559,60640	15,75360
10	Восстановление дорожного покрытия проезда от ул. Революции до детской поликлиники №3	дорога	112	265,92271	263,26348	2,65923
Северный район						
1	ул. Бурова от Московского шоссе до ул. Космонавтов	дорога	9600	6 828,67290	6 760,38617	68,28673
2	ул. Космонавтов	дорога	6000	4 189,12099	4 147,22978	41,89121
3	ул. Раздольная от ул. Металлургов до разворотного кольца троллейбуса (ОАО «Северстальметиз»)	дорога	20000	12 898,80557	12 769,81751	128,98806
4	ул. Благининой	дорога	2960	1 961,28231	1 941,66949	19,61282
5	ул. Блинского	дорога	3150	2 984,79205	2 954,94413	29,84792
6	Ремонт проезда от пер. Межевой до ул. Михалицина	дорога	1060,5	771,99861	764,27862	7,71999
7	Ремонт улично-дорожной сети по ул. Металлургов в районе дома № 17	тротуар	1500	1 009,32600	-	1 009,32600
Итого:				203 009,91651	196 734,39702	6 275,51949
Капитальный ремонт						
1	ул. Городская 2-я очередь	дорога	1,1 км	62 015,91225	58 915,11664	3 100,79561
Реконструкция						
1	Реконструкция дороги по ул. Приборостроительная от ул. Цветаева до межквартального проезда в г. Орёл	дорога	0,516 км	1 995,76100	1 964,76100	31,00000
Обследование мостов и путепроводов						
1	Мост «Дружба» через реку Ока	мост	-	-	-	-
2	«Тургеневский мост» через реку Орлик	мост	-	-	-	-
3	Мост через реку Ока в створе ул. Герцена	мост	-	-	-	-
4	Мост через реку Ока в створе ул. Раздольная	мост	-	-	-	-

5	Мост через реку Орлик «Колхозный»	мост	-	-	-	-
6	Мост через реку Ока «Лужковский»	мост	-	-	-	-
7	Путепровод через ж/д пути в створе ул. 1-я Курская	путепровод	-	-	-	-
8	Путепровод через железную дорогу «378 км на ул. Михалицина»	путепровод	-	-	-	-
9	Путепровод через железную дорогу «Кромской»	путепровод	-	-	-	-
10	Пешеходный подвешенный мост Ботаника через р. Ока	мост	-	-	-	-
11	Путепровод через железную дорогу «Ливенский»	путепровод	-	-	-	-
12	Путепровод через железную дорогу «Южный»	путепровод	-	-	-	-
Стоимость работ по обследованию мостов и путепроводов			тыс. руб.	-	2 391,52847	2 391,52847
Всего на 2013 год:				269 413,11823	257 614,27466	11 798,84357
2014 год						
Ремонт						
Заводской район						
Ремонт автодорог щебнем						
1	пер. Урожайный, пер. Парниковый	дорога	650	190,18	188,28	1,90
2	пер. Лавровский	дорога	1600	435,99	431,63	4,36
3	пер. Новолужковский	дорога	1800	563,64	558,00	5,64
4	ул. 1-я Пушкарная от дома № 98 до ул. Садово-Пушкарная	дорога	-	152,41	150,89	1,52
Ремонт автодорог асфальтобетоном						
1	автодорога по ул. Витольда Почернина в МР «Зареченский» с тротуарами и освещением	дорога	4800	0	0	0
2	ул. Карачевское шоссе (1 этап)	дорога	33550	33798,81	33460,82	337,99
3	ул. Карачевское шоссе (2 этап)	дорога	10200	11441,71	11327,29	114,42
4	ул. МОПРа (от ул. Комсомольская до ул. Карачевская)	дорога	6250	3175,90	3144,14	31,76
5	ул. Гостиная (от ул. Гагарина до Красного моста)	дорога	4520	2788,28	2760,40	27,88
6	ул. Гагарина (от ул. Розы Люксембург до путепровода)	дорога	11200	8830,78	8742,47	88,31
7	ул. Половецкая	дорога, тротуар	2550	4504,07	4459,03	45,04
8	ул. Карачевская (от ул. 1-я Посадская до ул. 2-я Посадская)	дорога, тротуар	1460	1445,70	1431,24	14,46
9	пер. Дарвина	дорога, заездной карман	218	261,63	259,01	2,62
10	ул. Латышских Стрелков	дорога, заездной карман	525	632,00	625,68	6,32
11	ул. Скульптурная (от ж/д переезда до ул. Городская)	дорога	2700	6418,30	6354,12	64,18
12	ул. Скульптурная (от ул. Городская до ул. Поименная)	дорога	4500	-	-	-
13	ул. Садово-Пушкарная (от ул. Карачевская до Комсомольской площади)	дорога	3020	1697,46	1680,49	16,97
14	ул. Авиационная и ул. Спивака (от ул. Комсомольская до Карачевского шоссе)	дорога	13490	19443,15	19248,72	194,43
15	ул. 1-я Посадская (от ул. Карачевская до «Тургеневского» моста)	дорога	3700	2791,80	2763,88	27,92
16	проезд Цветочный	дорога	1900	1292,57	1279,64	12,93
17	проезд Садовый	дорога	1900	1182,15	1170,33	11,82
18	ул. Выстовочная	дорога	1700	901,39	892,38	9,01
Советский район						
Ремонт автодорог щебнем						
1	пер. Кавказский	дорога	700	203,44	201,41	2,03
2	пер. Автогенный	дорога	1200	350,84	347,33	3,51
3	ул. Украинская	дорога	1400	409,34	405,25	4,09
4	ул. Болховская	дорога	890	265,24	262,59	2,65
5	ул. Трудовые Резервы (от ул. Часовая до ул. Стрелецкая)	дорога	900	288,53	285,64	2,89
6	ул. Приборостроительная (от ул. Ушаковой до проезда Скворцова)	дорога	1900	678,02	671,24	6,78
Ремонт автодорог асфальтобетоном						
1	ул. Салтыкова-Щедрина (от ул. Тургенева до ул. Пионерская)	дорога	12343	21151,41	20939,89	211,51
2	ул. Приборостроительная (от ул. Максима Горького до ул. Октябрьская)	дорога	9725	10217,98	10115,80	102,18
3	ул. Новая (от ул. Космодемьянской до ул. Тургенева)	дорога	750	594,57	588,62	5,95
4	ул. Пионерская	дорога	13000	7958,31	7878,73	79,58
5	ул. Часовая	дорога	4253	2411,06	2386,95	24,11
6	тротуар по ул. Горького от дома 3 1 до пешеходного моста через реку Орлик	тротуар	188	531,17	525,86	5,31
7	ул. 60 лет Октября	дорога	900	520,73	515,52	5,21
8	ул. Тургенева (от ул. Новая до ул. Лескова)	дорога	2000	1299,48	1286,48	12,99
9	ул. Приборостроительная, 80	дорога	525	873,75	865,01	8,74
10	ул. 8 Марта (от ул. 60 лет Октября до ул. Пожарная)	дорога	3000	1992,24	1972,32	19,92
11	ул. Кольцевая (от гаражно-складского комплекса до дома №44)	дорога	120	99,92	98,92	1,00
12	ул. Пожарная	дорога	120,2	94,00	93,06	0,94
Железнодорожный район						
Ремонт автодорог щебнем						
1	ул. Ольховецкая (от пер. Южный до ул. Краснозоренская)	дорога	2250	747,24	739,76	7,47
2	ул. Железнодорожная	дорога	7530	2627,78	2601,50	26,28
3	ул. Елецкая	дорога	7200	2210,28	2188,17	22,10
4	ул. Текстильная	дорога	1000	340,50	337,10	3,41
5	пер. Гористый	дорога	950	311,86	308,74	3,12
6	ул. Емельяна Пугачева	дорога	700	206,26	204,20	2,06
Ремонт автодорог асфальтобетоном						
1	ул. Ляшко	дорога	24300	22449,84	22225,34	224,50
2	ул. Пушкина (от ул. Ляшко до ул. 1-я Курская)	дорога	10400	5891,01	5832,10	58,91
3	ул. Московская	дорога	2210	2201,10	2179,09	22,01
4	ул. Паровозная (от пер. Ремонтный до пер. Южный)	дорога	5462	3792,19	3754,26	37,92
5	ул. Деловая	дорога	5400	4056,73	4016,16	40,57
6	ул. Русанова	дорога	1619	854,89	846,34	8,55
7	пер. Речной	дорога	1619	854,89	846,34	8,55
8	ул. 2-я Курская (от пер. Новосильский до ул. 5 Августа)	дорога	3888	2399,54	2375,54	24,00
9	ул. Ляшко	дорога, установка бортового камня	350 п. м.	341,10	337,69	3,41
Северный район						
Ремонт автодорог щебнем						
1	ул. Дубовая Роща	дорога	1800	622,82	616,59	6,23
2	ул. Катюкова	дорога	2			

2	ул. Раздольная (от ул. Роцинская до ул. Чешская)	дорога	10640	8404,95	8320,90	84,05
3	Московское шоссе (от путепровода до ул. Михалицина)	дорога	16275	14567,55	14421,87	145,68
4	ул. Космонавтов (пересечение ул. Космонавтов и ул. Металлургов)	дорога, уширение	-	1296,46	1283,50	12,96
5	ул. Магистральная	дорога	2600	1282,55	1269,72	12,83
	ул. Магистральная второй этап	дорога	1609	913,36	904,23	9,13
6	Московское шоссе (от ул. Роцинская до АЗС Роснефть)	дорога	8625	6333,13	6269,79	63,33
7	ул. Кузнецова	дорога	4300	4309,69	4266,59	43,10
Итого:				249615,36	247119,20	2496,15
Реконструкция						
1	Реконструкция дороги по ул. Приборостроительная от ул. Цветаева до межквартального проезда в г. Орёл	дорога	0,516 км	5761,68	5473,60	288,08
Ремонт мостовых сооружений						
1	Ремонт путепровода через железнодорожные пути в створе ул. 1-я Курская	путепровод	-	10101,01	10000,00	101,01
Всего на 2014 год:				265478,05	262592,80	2885,25
2015 год						
Ремонт						
Советский район						
1	ул. Игнатова	дорога	18943,2	15156,34	15004,78	151,56
2	ул. Андрианова	дорога	4300	3523,12	3487,89	35,23
3	ул. Веселая (от ул. Генерала Родина до ул. Космодемьянской)	дорога	5595	4362,79	4319,16	43,63
4	ул. Космодемьянской	дорога				
5	ул. Максима Горького	дорога	7110	5328,72	5275,43	53,29
6	ул. Брестская	дорога				
7	ул. Полеская (от ул. С.-Щедрина до ул. Октябрьская)	дорога	5 024,00	3 780,710	3742,90	37,81
8	Болховское шоссе	дорога	3 000,00	2 084,410	2063,57	20,84
9	ул. Сурена Шаумяна (от ул. Гуртьева до ул. Красноармейская)	дорога	3 800,00	3 131,312	3100,00	31,31
10	восстановление дорожной одежды парковочных карманов на проезде от Наугорского шоссе до ул. Приборостроительная	дорога	1 430,00	2 615,851	2589,69	26,16
11	ул. Цветаева (от Наугорского шоссе до ул. Куйбышева)	дорога	1 900,00	1 029,080	1018,79	10,29
Всего по району:			51102,20	41012,333	40602,21	410,12
Заводской район						
1	ул. Комсомольская (от ул. Красина до ул. Гостинная)	дорога	20751	15531,13	15375,82	155,31
2	ул. Солнцевская	дорога	5432	3533,41	3498,08	35,33
3	ул. Карачевская	дорога	14203	10596,18	10490,22	105,96
4	ул. Правый берег реки Орлик	дорога	1436	1012,79	1002,66	10,13
5	ул. Машкарина	дорога	6 317,00	4 504,760	4459,71	45,05
6	дорога от ул. Итальянская до полигона по складированию ТБО	дорога	16 800,00	12 492,270	12367,35	124,92
7	ул. Нормандия-Неман	дорога	10 085,00	7 041,590	6971,17	70,42
8	ул. Автовокзальная до ул. Комсомольская	проезд	464,00	207,960	0,00	207,96
9	пл. Карла Маркса (от дома № 1/3 до дома № 5/7 на участке от магазина «Курский трикотаж» до магазина «Kegama Magazzi»)	протуар	234,30	350,100	0,00	350,10
10	Ремонт тротуара в районе д. 12 по ул. Машкарина	тротуар	1 312,00	747,571	740,10	7,48
11	Ремонт тротуаров и площадки сквера «Десантников»	тротуар	336,00	661,331	654,72	6,61
12	пер. Воскресенский	дорога	199,00	266,776	264,11	2,67
Всего по району:			77569,3	56945,868	55823,93	1121,94
Железнодорожный район						
1	ул. 5 Августа (от ул. 1-я Курская до ул. Ляшко)	дорога	11470	8569,18	8483,49	85,69
2	ул. Семинарская	дорога	2400	1691,70	1674,78	16,92
3	Ул. 1-я Курская (от ул. 5 Августа до ул. Ливенская)	дорога	9995	8467,20	8382,53	84,67
4	ул. Паровозная (от пер. Ремонтный до дома №45)	дорога	2 700,00	3 834,570	3796,22	38,35
5	ул. 3-я Курская (от ул. Пушкина до ул. 5 Августа)	дорога	8 150,00	5 989,520	5929,62	59,90
6	ул. Л. Толстого и ул. Гайдара (тротуар)	дорога	1 497,00	818,490	810,31	8,18
Всего по району:			36212	29370,660	29076,95	293,71
Северный район						
1	пер. Силикатный	дорога	2932	2119,69	2098,49	21,20
2	ул. Маринченко	дорога	4604	3592,96	3557,03	35,93
3	ул. Орловских Партизан	дорога	650,00	907,680	898,60	9,08
4	ул. Прокуровская	дорога	360,00	193,230	0,00	193,23
5	ул. Сосновая	дорога	352,60	99,999	99,00	1,00
Всего по району:			8898,6	6913,56	6653,13	260,43
Всего по городу:			173782,1	134242,42	132156,22	2086,20

18	Лескова ул., д. 36	10 099,90	279	1	3 326 211,18
19	Комсомольская ул., д. 282	11 804,60	449	1	9 079 827,51

1	автодорога по ул. Родзевича-Белевича в МР № 6 с освещением, тротуаром и гостевой стоянкой	дорога	840	-	-	-
2	межквартальный проезд к детскому саду в МР № 6 с тротуаром	дорога	1050	-	-	-
Ремонт мостовых сооружений						
1	Ремонт путепровода через железнодорожные пути в створе ул. 1-я Курская	путепровод	-	21980,86	21761,05	219,81
Всего на 2015 год:				156223,28	153917,27	2306,01
Общая протяженность объектов (км)			104,425	-	-	-
Ориентировочный объем финансирования, тыс. руб.			691 114,45	-	-	-

**РОССИЙСКАЯ ФЕДЕРАЦИЯ
ОРЛОВСКАЯ ОБЛАСТЬ
МУНИЦИПАЛЬНОЕ ОБРАЗОВАНИЕ «ГОРОД ОРЁЛ»
Администрация города Орла
ПОСТАНОВЛЕНИЕ**

29 декабря 2015 г.

№ 5996

Орёл

О внесении изменений в постановление администрации города Орла от 06.02.2015 №282 «Об утверждении краткосрочного плана реализации региональной программы капитального ремонта общего имущества в многоквартирных домах на территории города Орла в 2015 году»

Во исполнение постановления Правительства Орловской области от 16 декабря 2015 года №546 «О внесении изменений в постановление Правительства Орловской области от 10 апреля 2015 №160 «Об утверждении краткосрочного плана реализации областной адресной программы «Капитальный ремонт общего имущества в многоквартирных домах на территории Орловской области» в 2015 году», администрация города Орла постановляет:

1. Внести в приложение к постановлению администрации города Орла от 06.02.2015 №282 «Об утверждении краткосрочного плана реализации региональной программы капитального ремонта общего имущества в многоквартирных домах на территории города Орла в 2015 году» следующие изменения:

1.1. В разделе 1 «Целевые показатели и ожидаемые итоги реализации краткосрочного плана»:

а) в пункте 1.3 слова «до 31.12.2015 года» заменить словами «до 30.06. 2016 года»

б) абзац 2 пункта 1.3 исключить;

в) добавить пункт 1.4:

Ожидаемым итогом реализации краткосрочного плана являются:

- проведение капитального ремонта 6 многоквартирных домов общей площадью 17 621,30 кв.м;
- ремонт или замена лифтового оборудования, признанного непригодным для эксплуатации, ремонт лифтовых шахт в 13 многоквартирных домах общей площадью 91 807,13 кв.м;
- изготовление проектной документации и проверка достоверности сметной стоимости выполняемых работ в отношении 18 многоквартирных домов общей площадью 43 504,74 кв. м, подлежащих капитальному ремонту в 2016 году.

Планируемые показатели приведены в приложении №1».

1.2. Раздел 2 «Объем и источники финансирования мероприятий, осуществляемых в рамках краткосрочного плана» изложить в следующей редакции:

Общий объем финансирования краткосрочного плана составляет 142022394,73 рубля, в том числе: взносы на капитальный ремонт общего имущества, уплачиваемые собственниками помещений в многоквартирных домах (далее – взносы на капитальный ремонт), – 127 828 404,98 рубля;

субсидии за счет средств Фонда содействия реформированию жилищно-коммунального хозяйства (далее – Фонд) – 4 954 873,75 рубля;

субсидии за счет областного бюджета – 5 916 188,00 рублей;

субсидии, предусмотренные в бюджете муниципального образования на доленое финансирование, – 3 322 928,00 рублей.

Информация об объемах средств, направляемых на выполнение краткосрочного плана, приведена в приложении 2.»;

1.3. В абзаце 5 пункта 3.3 раздела 3 «Перечень многоквартирных домов, подлежащих капитальному ремонту» слова «128984,43» заменить словами «109428,43», слова «181465329» заменить словами «142022394,73».

1.4. Приложения №1,2,3 к краткосрочному плану реализации региональной программы капитального ремонта общего имущества в многоквартирных домах на территории города Орла в 2015 году изложить в новой редакции (приложение 1).

1.5. Дополнить приложением №4 (приложение 2).

2. Отделу по взаимодействию со средствами массовой информации (Е.Н.Костомарова) опубликовать настоящее постановление в средствах массовой информации.

3. Контроль за исполнением настоящего постановления возложить на заместителя главы администрации города Орла – начальника управления городского хозяйства и транспорта города Орла Р.В. Игнатушина

Глава администрации города Орла А.И. Усиков

Приложение 1 к краткосрочному плану реализации региональной программы капитального ремонта общего имущества в многоквартирных домах на территории города Орла в 2015 году					
Планируемые показатели выполнения краткосрочного плана реализации областной адресной программы «Капитальный ремонт общего имущества в многоквартирных домах на территории города Орла в 2015 году»					
№ п/п	Наименование МО	общая площадь МКД, всего	Количество жителей, зарегистрированных в МКД на дату утверждения краткосрочного плана		Стоимость капитального ремонта
			чел.	ед.	
1	2	3	4	5	6
Итого: 2016 год		109 428,43	3 305,00	19,00	142 022 394,73
1	Салтыкова-Щедрина ул. д.19/21	1692,60	54	1	11 095 491,21
2	Московская ул., д.44	877,20	32	1	5 750 304,21
3	Ленина ул., д.11	1808,60	49	1	11 136 436,09
4	Ленина ул., д.10	3523,10	81	1	20 050 373,11
5	Салтыкова-Щедрина ул. д.36	5688,10	172	1	28 125 262,25
6	Салтыкова-Щедрина ул. д.37а	4031,70	108	1	10 503 420,22
7	Металлургов ул., д.20	5 038,90	154	1	1 598 113,13
8	Комсомольская ул., д. 260	6 082,90	83	1	1 593 804,04
9	Ягодный пер., д.6	14 896,73	432	1	10 200 018,18
10	Карачевское шоссе, д.6	4 014,90	153	1	3 026 981,67
11	Карачевское шоссе, д.4	4 476,20	173	1	3 040 028,08
12	Роцинская ул., д.9	4 476,60	164	1	3 189 700,73
13	Роцинская ул., д.7	4 494,10	184	1	3 039 756,02
14	Октябрьская ул., д.124	5 098,50	148	1	3 037 533,56
15	Комсомольская ул., д. 256	5 226,00	76	1	1 586 777,38
16	Карачевское шоссе, д.8	6 137,60	221	1	5 836 094,39
17	Октябрьская ул., д.126	9 960,20	293	1	6 806 261,77

Перечень многоквартирных домов, включенных в краткосрочный план

№ п/п	Адрес МКД	Год		Материал стен	Количество этажей	Количество подъездов	общая площадь МКД, всего	в т.ч. площадь помещений МКД	Количество жителей, зарегистрированных в МКД на дату утверждения краткосрочного плана	Стоимость капитального ремонта					Плановая дата завершения работ
		ввода в эксплуатацию	завершение последнего капитального ремонта							всего:	в том числе:				
											за счет взносов на капитальный ремонт	за счет финансовой поддержки			
3	4	5	6	7	8	9	10	11	12	13	14	15	16		
Итого по МО Город Орёл:															
		X	X	X	X	X	109 428,43	86 010,07	3 305,00	142 022 394,73	127 828 404,98	4 954 873,75	5 916 188,00	3 322 928,00	X
1	Салтыкова-Щедрина ул. д.19/21	1863		кипич	3	4	1692,60	1294,2	54	11 095 491,21	9 383 686	939 195,28	494 734,32	277 875,98	06.2016
2	Московская ул., д.44	1917		кирпич	2	2	877,20	691,5	32	5 750 304,21	4 863 151	486 743,53	256 399,00	144 010,88	06.2016
3	Ленина ул., д.11	1917		кирпич	3	2	1808,60	1224,4	49	11 136 436,09	9 418 314	942 661,12	496 560,00	278 901,40	06.2016
4	Ленина ул., д.10	1918		кирпич	4	4	3523,10	2211,7	81	20 050 373,11	16 957 014	1 697 195,32	894 021,50	502 142,43	06.2016
5	Салтыкова-Щедрина ул. д.36	1946		кипич	4	7	5688,10	5029,6	172	28 125 262,25	26 195 865	0,00	1 235 472,78	693 924,38	11.2015
6	Салтыкова-Щедрина ул. д.37а	1947		кипич	4	3	4031,70	3129,54	108	10 503 420,22	8 882 959	889 078,50	468 334,60	263 048,13	06.2016
7	Металлургов ул., д.20	1973		ж/б панель	9	2	5 038,90	4 201,80	154	1 598 113,13	1 500 878,36	0,00	62 263,44	34971,33	12.2015
8	Комсомольская ул., д. 260	1973		кирпич	9	1	6 082,90	5 981,00	83	1 593 804,04	1 368 375,48	0,00	144 351,23	81077,33	12.2015
9	Ягодный пер., д.6	1973		панель	9	6	14 896,73	11 751,93	432	10 200 018,18	9 625 099,01	0,00	368 144,52	206774,65	12.2015
10	Карачевское шоссе, д.6	1974		панель	9	2	4 014,90	3 361,00	153	3 026 981,67	2 872 032,03	0,00	99 220,66	55728,98	12.2015
11	Карачевское шоссе, д.4	1974		панель	9	2	4 476,20	3 982,90	173	3 040 028,08	2 867 275,19	0,00	110 620,82	62132,07	12.2015
12	Роцинская ул., д.9	1974		ж/б панель	9	2	4 476,60	3 975,40	164	3 189 700,73	3 016 932,41	0,00	110 630,70	62137,62	12.2015
13	Роцинская ул., д.7	1974													

19	Комсомольская ул., д. 282	1974	керамзитобетонные панели	9	6	11 804,60	7 197,50	449	9 079 827,51	8 624 244,92	0,00	291 728,37	163854,22	12.2015
----	---------------------------	------	--------------------------	---	---	-----------	----------	-----	--------------	--------------	------	------------	-----------	---------

Приложение 3
к краткосрочному плану реализации региональной программы капитального ремонта общего имущества в многоквартирных домах

Перечень видов и стоимость работ (услуг) по капитальному ремонту многоквартирных домов, включенных в краткосрочный план реализации областной адресной программы «Капитальный ремонт общего имущества в многоквартирных домах на территории Орловской области в 2015 году по видам работ»

№ п/п	Адрес МКД	Стоимость капитального ремонта ВСЕГО	Виды работ, установленные Жилищным Кодексом Российской Федерации									Виды работ, установленные законом Орловской области					
			ремонт внутридомовых инженерных систем	ремонт или замена лифтового оборудования	ремонт крыши	ремонт подвальных помещений	ремонт фасада	Установка коллективных (общедомовых) приборов учета и узлов управления и регулирования потребления ресурсов	утепление фасадов	Ремонт выгребных туалетов	услуги по строительному контролю	разработка проектной документации	проверка достоверности сметной стоимости выполняемых работ				
1	2	руб.	руб.	ед.	руб.	кв.м.	руб.	кв.м.	руб.	кв.м.	руб.	руб.	руб.	руб.	руб.	руб.	
Итого по МО Город Орел		142 022 394,73	28 027 294,60	35,00	53 454 482,59	7 969,63	24 623 293,82	4 565,60	3 269 755,76	6 860,30	8 276 259,89	835 283,41	17 299 973,46	0,00	2 866 376,62	2 654 148,33	715 526,25
1	Салтыкова-Щедрина ул., д.19/21	11 095 491,21	3 201 771,37	0,00	0,00	1 128,00	2 411 718,35	78,00	87 114,95	0,00	0,00	0,00	4 852 459,08	0,00	225 835,56	211 061,27	105 530,63
2	Московская ул., д.44	5 750 304,21	1 427 185,70	0,00	0,00	1 096,00	2 015 458,80	40,00	38 424,12	0,00	0,00	0,00	1 988 119,32	0,00	117 040,62	109 383,76	54 691,89
3	Ленина ул., д.11	11 136 436,09	4 194 078,75	0,00	0,00	871,00	2 282 935,90	602,00	824 238,08	0,00	0,00	0,00	3 290 754,21	0,00	226 668,95	211 840,14	105 920,06
4	Ленина ул., д.10	20 050 373,11	8 169 942,96	0,00	0,00	963,00	2 988 673,13	542,60	742 909,61	0,00	0,00	0,00	7 168 640,85	0,00	408 101,56	381 403,33	190 701,67
5	Салтыкова-Щедрина ул., д.36	28 125 262,25	6 690 261,73	0,00	0,00	2 561,63	12 656 633,00	2 300,00	1 346 738,00	4 751,30	5 816 586,00	361 325,00	0,00	0,00	563 249,45	670 469,07	20 000,00
6	Салтыкова-Щедрина ул., д.37а	10 503 420,22	4 344 054,09	0,00	0,00	1 350,00	2 267 874,64	1 003,00	230 331,00	2 109,00	2 459 673,89	473 958,41	0,00	0,00	204 789,36	502 738,83	20 000,00
7	Металлургов ул., д.20	1 598 113,13	0,00	1	1 540 237,91	0,00	0,00	0,00	0,00	0,00	0,00	0,00	0,00	0,00	32 290,36	17 056,86	8 528,00
8	Комсомольская ул., д. 260	1 593 804,04	0,00	1	1 502 992,39	0,00	0,00	0,00	0,00	0,00	0,00	0,00	0,00	0,00	31 495,12	39 544,53	19 772,00
9	Ягодный пер., д.6	10 200 018,18	0,00	6	9 872 182,50	0,00	0,00	0,00	0,00	0,00	0,00	0,00	0,00	0,00	206 983,73	100 851,95	20 000,00
10	Карачевское шоссе, д.6	3 026 981,67	0,00	2	2 924 956,83	0,00	0,00	0,00	0,00	0,00	0,00	0,00	0,00	0,00	61 323,67	27 181,17	13 520,00
11	Карачевское шоссе, д.4	3 040 028,08	0,00	2	2 933 079,88	0,00	0,00	0,00	0,00	0,00	0,00	0,00	0,00	0,00	61 492,00	30 304,20	15 152,00
12	Рошинская ул., д.9	3 189 700,73	0,00	2	3 079 668,64	0,00	0,00	0,00	0,00	0,00	0,00	0,00	0,00	0,00	64 566,18	30 306,91	15 159,00
13	Рошинская ул., д.7	3 039 756,02	0,00	2	2 932 635,02	0,00	0,00	0,00	0,00	0,00	0,00	0,00	0,00	0,00	61 482,61	30 425,39	15 213,00
14	Октябрьская ул., д.124	3 037 533,56	0,00	2	2 924 449,97	0,00	0,00	0,00	0,00	0,00	0,00	0,00	0,00	0,00	61 308,37	34 517,22	17 258,00
15	Комсомольская ул., д. 256	1 586 777,38	0,00	1	1 504 291,62	0,00	0,00	0,00	0,00	0,00	0,00	0,00	0,00	0,00	31 525,88	33 973,88	16 986,00
16	Карачевское шоссе, д.8	5 836 094,39	0,00	4	5 655 954,39	0,00	0,00	0,00	0,00	0,00	0,00	0,00	0,00	0,00	118 588,00	41 552,00	20 000,00
17	Октябрьская ул., д.126	6 806 261,77	0,00	4	6 580 856,76	0,00	0,00	0,00	0,00	0,00	0,00	0,00	0,00	0,00	137 973,73	67 431,28	20 000,00
18	Лескова ул., д. 36	3 326 211,18	0,00	2	3 207 680,31	0,00	0,00	0,00	0,00	0,00	0,00	0,00	0,00	0,00	67 248,34	34 188,53	17 094,00
19	Комсомольская ул., д. 282	9 079 827,51	0,00	6	8 795 496,37	0,00	0,00	0,00	0,00	0,00	0,00	0,00	0,00	0,00	184 413,13	79 918,01	20 000,00

Приложение 4
к краткосрочному плану реализации адресной программы капитального ремонта общего имущества в многоквартирных домах на территории города Орла в 2015 году

Перечень многоквартирных домов, в отношении которых предусмотрено оказание услуг и (или) выполнение работ по изготовлению проектно документации и проверке достоверности сметной стоимости выполняемых работ с целью проведения их капитального ремонта в 2016 году

№ п/п	Адрес МКД	Год ввода в эксплуатацию	Количество этажей	Количество подъездов	Общая площадь МКД, кв. м	Предельная стоимость оказания услуг и (или) выполнения работ по капитальному ремонту, руб.		Плановая дата завершения работ
						Разработка проектной документации	проверка достоверности сметной стоимости выполняемых работ	
1	2	3	4	5	6	7	8	9
Итого:		х	х	х	43 504,74	3 209 779,73	1 604 889,88	х
1	г. Орёл, ул. Герцена, д. 1	1962	5	3	2 500,70	184 501,65	92 250,82	03.2016
2	г. Орёл, ул. Гостинная, д. 3	1953	3	9	5 296,60	390 783,15	195 391,57	03.2016
3	г. Орёл, пл. Карла Маркса, д. 1/3	1947	3	2	1 997,00	147 338,66	73 669,33	03.2016
4	г. Орёл, ул. Ленина, д. 6	1949	3	3	1 946,40	143 605,39	71 802,70	03.2016
5	г. Орёл, ул. Ленина, д. 8	1917	3	1	1 053,20	77 705,10	38 852,55	03.2016
6	г. Орёл, ул. Ленина, д. 13	1918	2	2	1 053,20	77 705,10	38 852,55	03.2016
7	г. Орёл, ул. Ленина, д. 21	1917	2	3	1 191,50	87 908,87	43 954,44	03.2016
8	г. Орёл, ул. Ленина, д. 24/26	1954	3	4	4 263,40	314 553,65	157 276,83	03.2016
9	г. Орёл, ул. Ленина, д. 28	1963	3	4	3 929,50	289 918,51	144 959,26	03.2016
10	г. Орёл, ул. Ленина, д. 37	1950	3	3	2 830,00	208 797,40	104 398,70	03.2016
11	г. Орёл, ул. Московская, д. 61	1954	4	2	1 441,10	106 324,36	53 162,18	03.2016
12	г. Орёл, ул. Московская, д. 102	1952	5	3	3 910,50	288 516,69	144 258,35	03.2016
13	г. Орёл, ул. Московская, д. 104	1950	2	2	1 260,00	92 962,80	46 481,40	03.2016
14	г. Орёл, ул. Октябрьская, д. 16/18	1947	2	2	592,90	43 744,16	21 872,08	03.2016
15	г. Орёл, ул. Октябрьская, д. 40	1954	3	3	826,80	61 001,30	30 500,65	03.2016
16	г. Орёл, Пролетарская гора, д. 3	1960	4	6	5 764,20	425 282,68	212 641,34	03.2016
17	г. Орёл, ул. Салтыкова-Щедрина, д. 35	1959	4	2	1 983,00	146 305,74	73 152,87	03.2016
18	г. Орёл, ул. Фомина, д. 1	1954	4	3	1 664,74	122 824,52	61 412,26	03.2016

**РОССИЙСКАЯ ФЕДЕРАЦИЯ
ОРЛОВСКАЯ ОБЛАСТЬ
МУНИЦИПАЛЬНОЕ ОБРАЗОВАНИЕ «ГОРОД ОРЁЛ»
Администрация города Орла
ПОСТАНОВЛЕНИЕ
№ 6001**

30 декабря 2015 г.

Орёл

Об утверждении Правил определения требований к отдельным видам товаров, работ, услуг (в том числе предельные цены товаров, работ, услуг), закупаемым для обеспечения муниципальных нужд города Орла

В соответствии с пунктом 2 части 4 статьи 19 Федерального закона от 5 апреля 2013 года № 44-ФЗ «О контрактной системе в сфере закупок товаров, работ, услуг для обеспечения государственных и муниципальных нужд», постановлением Правительства Российской Федерации от 2 сентября 2015 года № 926 «Об утверждении Общих правил определения требований к закупаемым заказчиками отдельным видам товаров, работ, услуг (в том числе предельных цен товаров, работ, услуг)», постановлением администрации города Орла от 8 сентября 2015 года № 3951 «Об утверждении Правил определения требований к порядку разработки и принятия правовых актов о нормировании в сфере закупок для обеспечения муниципальных нужд города Орла», содержанию указанных актов и обеспечению их исполнения, администрация города Орла постановляет:

1. Утвердить Правила определения требований к отдельным видам товаров, работ, услуг (в том числе предельные цены товаров, работ, услуг), закупаемым для обеспечения муниципальных нужд города Орла согласно приложению.
2. Настоящее постановление вступает в силу с 1 января 2016 года.
3. Отделу по взаимодействию со средствами массовой информации администрации города Орла (Е.Н. Костомарова) опубликовать настоящее постановление в средствах массовой информации.
4. Контроль за исполнением настоящего постановления возложить на заместителя главы администрации города Орла А.В. Митасова.

А.И. Усиков

Приложение к постановлению администрации города Орла от 30 декабря 2015 г. № 6001

ПРАВИЛА

определения требований к отдельным видам товаров, работ, услуг (в том числе предельные цены товаров, работ, услуг), закупаемым для обеспечения муниципальных нужд города Орла

1. Настоящие Правила устанавливают порядок определения требований к закупаемым заказчиками отдельным видам товаров, работ, услуг (в том числе предельных цен товаров, работ, услуг).

Под видом товаров, работ, услуг в целях настоящих Правил понимаются виды товаров, работ, услуг, соответствующие 6-значному коду позиции по Общероссийскому классификатору продукции по видам экономической деятельности.

2. Главные распорядители средств бюджета города Орла утверждают определения в соответствии с настоящими Правилами требования к закупаемым ими и подведомственным им казенными и бюджетными учреждениями отдельным видам товаров, работ, услуг, включающие перечень отдельных видов товаров, работ, услуг, их потребительские свойства (в том числе качество) и иные характеристики (в том числе предельные цены товаров, работ, услуг) (далее – ведомственный перечень).

Ведомственный перечень составляется по форме согласно приложению 1 к настоящим Правилам на основании обязательного перечня отдельных видов товаров, работ, услуг, в отношении которых определяются требования к их потребительским свойствам (в том числе качеству) и иным характеристикам (в том числе предельные цены товаров, работ, услуг), предусмотренного приложением 2 к настоящим Правилам (далее – обязательный перечень).

В отношении отдельных видов товаров, работ, услуг, включенных в обязательный перечень, в ведомственном перечне определяются их потребительские свойства (в том числе качество) и иные характеристики (в том числе предельные цены указанных товаров, работ, услуг), если указанные свойства и характеристики не определены в обязательном перечне.

Главные распорядители средств бюджета города Орла в ведомственном перечне определяют значения характеристик (свойств) отдельных видов

товаров, работ, услуг (в том числе предельные цены товаров, работ, услуг), включенных в обязательный перечень, в случае, если в обязательном перечне не определены значения таких характеристик (свойств), в том числе предельные цены товаров, работ, услуг.

3. Отдельные виды товаров, работ, услуг, не включенные в обязательный перечень, подлежат включению в ведомственный перечень при условии, если средняя арифметическая сумма значений следующих критериев превышает 20 процентов:

а) доля расходов главного распорядителя средств бюджета города Орла и подведомственных ему казенных и бюджетных учреждений на приобретение отдельного вида товаров, работ, услуг для обеспечения муниципальных нужд города Орла за отчетный финансовый год в общем объеме расходов этого главного распорядителя средств бюджета города Орла и подведомственных ему казенных и бюджетных учреждений на приобретение товаров, работ, услуг за отчетный финансовый год;

б) доля контрактов главного распорядителя средств бюджета города Орла и подведомственных ему казенных и бюджетных учреждений на приобретение отдельного вида товаров, работ, услуг для обеспечения муниципальных нужд города Орла, заключенных в отчетном финансовом году, в общем количестве контрактов этого главного распорядителя средств бюджета города Орла и подведомственных ему казенных и бюджетных учреждений на приобретение товаров, работ, услуг, заключенных в отчетном финансовом году.

4. Главные распорядители средств бюджета города Орла при включении в ведомственный перечень отдельных видов товаров, работ, услуг, не указанных в обязательном перечне, применяют установленные пунктом 3 настоящих Правил критерии исходя из определения их значений в процентном отношении к объему осуществляемых главными распорядителями средств бюджета города Орла и подведомственными им казенными и бюджетными учреждениями закупок.

5. В целях формирования ведомственного перечня главные распорядители средств бюджета города Орла вправе определять дополнительные критерии отбора отдельных видов товаров, работ, услуг и порядок их применения, не приводящие к сокращению значения критериев, установленных пунктом 3 настоящих Правил.

6. Главные распорядители средств бюджета города Орла при формировании ведомственного перечня вправе включить в него дополнительно:

а) отдельные виды товаров, работ, услуг, не указанные в обязательном перечне и не соответствующие критериям, указанным в пункте 3 настоящих Правил;

б) характеристики (свойства) товаров, работ, услуг, не включенные в обязательный перечень и не приводящие к необоснованным ограничениям количества участников закупки;

в) значения количественных и (или) качественных показателей характеристик (свойств) товаров, работ, услуг, которые отличаются от значений, предусмотренных обязательным перечнем, и обоснование которых содержится в соответствующей графе приложения 1 к настоящим Правилам, в том числе с учетом функционального назначения товара, под которым для целей настоящих Правил понимаются цель и условия использования (применения) товара, позволяющие товару выполнять свое основное назначение, вспомогательные функции или определяющие универсальность применения товара (выполнение соответствующих функций, работ, оказание соответствующих услуг, территориальные факторы и другое).

7. Значения потребительских свойств и иных характеристик (в том числе предельные цены) отдельных видов товаров, работ, услуг, включенных в ведомственный перечень, устанавливаются:

а) с учетом категорий и (или) групп должностей работников главных распорядителей средств бюджета города Орла и подведомственных им казенных и бюджетных учреждений, если затраты на их приобретение в соответствии с требованиями к определению нормативных затрат на обеспечение функций муниципальных органов (включая подведомственные казенные учреждения), утвержденными постановлением администрации города Орла от 20 ноября 2015 года № 5185 «Об утверждении Правил определения нормативных затрат на обеспечение функций муниципальных органов (включая подведомственные казенные учреждения)» (далее – требования к определению нормативных затрат), определяются с учетом категорий и (или) групп должностей работников;

б) с учетом категорий и (или) групп должностей работников, если затраты на их приобретение в соответствии с требованиями к определению нормативных затрат не определяются с учетом категорий и (или) групп должностей работников, – в случае принятия соответствующего решения главным распорядителем средств бюджета города Орла.

8. Дополнительно включаемые в ведомственный перечень отдельные виды товаров, работ, услуг должны отличаться от указанных в обязательном перечне отдельных видов товаров, работ, услуг кодом товара, работы, услуги в соответствии с Общероссийским классификатором продукции по видам экономической деятельности.

9. Предельные цены товаров, работ, услуг устанавливаются главными распорядителями средств бюджета города Орла в случае, если требованиями к определению нормативных затрат установлены нормативы цены на соответствующие товары, работы, услуги.

Приложение 1
к Правилам определения требований
к отдельным видам товаров, работ, услуг
(в том числе предельные цены товаров, работ, услуг), закупаемым для обеспечения
муниципальных нужд города Орла

ПЕРЕЧЕНЬ
отдельных видов товаров, работ, услуг, их потребительские свойства (в том числе качество) и иные характеристики
(в том числе предельные цены товаров, работ, услуг)

№	Код по ОКПД	Наименование отдельного вида товаров, работ, услуг	Единица измерения		Требования к потребительским свойствам (в том числе качеству) и иным характеристикам, утвержденные администрацией города Орла		Требования к потребительским свойствам (в том числе качеству) и иным характеристикам, утвержденные главным распорядителем средств бюджета города Орла			
			код по ОКЕИ	наименование	характеристика	значение характеристики	характеристика	значение характеристики	обоснование отклонения значения характеристики от утвержденной администрацией города Орла	функциональное назначение <*>
1	2	3	4	5	6	7	8	9	10	11
1	2	3	4	5	6	7	8	9	10	11
Отдельные виды товаров, работ, услуг, включенные в перечень отдельных видов товаров, работ, услуг, предусмотренный приложением 2 к Правилам определения требований к отдельным видам товаров, работ, услуг (в том числе предельные цены товаров, работ, услуг), закупаемым для обеспечения муниципальных нужд города Орла										
1.										
Дополнительный перечень отдельных видов товаров, работ, услуг, определенный главным распорядителем средств бюджета города Орла										
1.					x	x			x	x
					x	x			x	x
					x	x			x	x

<*> Указывается в случае установления характеристик, отличающихся от значений, содержащихся в обязательном перечне отдельных видов товаров, работ, услуг, в отношении которых определяются требования к их потребительским свойствам (в том числе качеству) и иным характеристикам (в том числе предельные цены товаров, работ, услуг).

Приложение 2
к Правилам определения требований к отдельным видам товаров, работ, услуг
(в том числе предельные цены товаров, работ, услуг), закупаемым для обеспечения муниципальных нужд города Орла

Обязательный перечень
отдельных видов товаров, работ, услуг, в отношении которых определяются требования к их потребительским свойствам
(в том числе качеству) и иным характеристикам (в том числе предельные цены товаров, работ, услуг)

№	Код по ОКПД	Наименование отдельного вида товаров, работ, услуг	Характеристика	Единица измерения		Высшая группа должностей муниципальной службы категории «Руководители»	Главная и ведущая группы должностей муниципальной службы категории «Руководители»	Должности категории «Помощники (советники)»	Должности категории «Специалисты», «Обеспечивающие специалисты», должности служащих, не отнесенных к должностям муниципальной службы
				Код по ОКЕИ	наименование				
1	2	3	4	5	6	7	8	9	10
1.	30.02.12	Ноутбуки, планшетные компьютеры	Размер и тип экрана, вес, тип процессора, частота процессора, размер оперативной памяти, объем накопителя, тип жесткого диска, оптический привод, наличие модулей Wi-Fi, Bluetooth, поддержки 3G (UMTS), тип видеоадаптера, время работы, операционная система, предустановленное программное обеспечение, предельная цена						
2.	30.02.15	Компьютеры персональные настольные, рабочие станции вывода	Тип (моноблок/системный блок и монитор), размер экрана/монитора, тип процессора, частота процессора, размер оперативной памяти, объем накопителя, тип жесткого диска, оптический привод, тип видеоадаптера, операционная система, предустановленное программное обеспечение, предельная цена						
3.	30.02.16	Принтеры, сканеры, многофункциональные устройства	Метод печати (струйный/лазерный – для принтера/ многофункционального устройства), разрешение сканирования (для сканера/ многофункционального устройства), цветность (цветной/ черно-белый), максимальный формат, скорость печати/сканирования, наличие дополнительных модулей и интерфейсов (сетевой интерфейс, устройства чтения карт памяти и т.д.)						
4.	32.20.11	Телефоны мобильные	Тип устройства (телефон/смартфон), поддерживаемые стандарты, операционная система, время работы, метод управления (сенсорный/кнопочный), количество SIM-карт, наличие модулей и интерфейсов (Wi-Fi, Bluetooth, USB, GPS), стоимость годового владения оборудованием (включая договоры технической поддержки, обслуживания, сервисные договоры) из расчета на одного абонента (одну единицу трафика) в течение всего срока службы, предельная цена	383	Рубль				
5.	34.10.22	Автомобили легковые	Мощность двигателя, комплектация, предельная цена	251	Лошадиная сила				
6.	34.10.30	Средства автотранспортные для перевозки 10 человек и более	Мощность двигателя, комплектация	383	Рубль				
7.	34.10.41	Средства автотранспортные грузовые	Мощность двигателя, комплектация						
8.	36.11.11	Мебель для сидения с металлическим каркасом	Материал (металл), обивочные материалы			Предельное значение – кожа натуральная; возможные значения – искусственная кожа, мебельный (искусственный) мех, искусственная замша (микрофибра), ткань, нетканые материалы	Предельное значение – искусственная кожа; возможные значения – мебельный (искусственный) мех, искусственная замша (микрофибра), ткань, нетканые материалы	Предельное значение – ткань; возможные значения – нетканые материалы	Предельное значение – ткань; возможные значения – нетканые материалы
9.	36.11.12	Мебель для сидения с деревянным каркасом	Материал (вид древесины)			Возможное значение – древесина хвойных и мягколиственных пород: береза, лиственница, сосна, ель	Возможное значение – древесина хвойных и мягколиственных пород: береза, лиственница, сосна, ель	Возможное значение – древесина хвойных и мягколиственных пород: береза, лиственница, сосна, ель	Возможное значение – древесина хвойных и мягколиственных пород: береза, лиственница, сосна, ель
			Обивочные материалы			Предельное значение – кожа натуральная; возможные значения – искусственная кожа, мебельный (искусственный) мех, искусственная замша (микрофибра), ткань, нетканые материалы	Предельное значение – искусственная кожа; возможные значения – мебельный (искусственный) мех, искусственная замша (микрофибра), ткань, нетканые материалы	Предельное значение – ткань; возможное значение – нетканые материалы	Предельное значение – ткань; возможное значение – нетканые материалы
10.	36.12.11	Мебель металлическая для офисов, административных помещений, учебных заведений, учреждений культуры	Материал (металл)						
11.	36.12.12	Мебель деревянная для офисов, административных помещений, учебных заведений, учреждений культуры	Материал (вид древесины)			Возможные значения – древесина хвойных и мягколиственных пород	Возможные значения – древесина хвойных и мягколиственных пород	Возможные значения – древесина хвойных и мягколиственных пород	Возможные значения – древесина хвойных и мягколиственных пород

РОССИЙСКАЯ ФЕДЕРАЦИЯ
ОРЛОВСКАЯ ОБЛАСТЬ
МУНИЦИПАЛЬНОЕ ОБРАЗОВАНИЕ «ГОРОД ОРЁЛ»
Администрация города Орла
ПОСТАНОВЛЕНИЕ
№ 6004

30 декабря 2015 г.

Орёл
Об утверждении схемы обустройства искусственных неровностей
по ул. 1-я Пушкарная

В целях обеспечения безопасности дорожного движения в городе Орле, в соответствии с Федеральным законом от 10.12.1995 № 196-ФЗ «О безопасности дорожного движения», на основании решения городской комиссии по обеспечению безопасности дорожного движения от 28.12.2015, администрация города Орла постановляет:

1. Утвердить схему обустройства искусственных неровностей по ул. 1-я Пушкарная согласно приложению.
2. МКУ «Управление коммунальным хозяйством города Орла» (В. Г. Достовалов) совместно с управлением городского хозяйства администрации города Орла (Н. Н. Галка) внести изменения в Проект организации дорожного движения на автомобильных дорогах города Орла, утвержденный постановлением администрации города Орла от 30.12.2011 № 4288 в соответствии с настоящим постановлением.
3. Отделу по взаимодействию со средствами массовой информации администрации города Орла (Е. Н. Костомарова) опубликовать настоящее постановление в средствах массовой информации.
4. Контроль за исполнением настоящего постановления возложить на заместителя главы администрации города Орла — начальника управления городского хозяйства и транспорта Р.В. Игнатушина.

Глава администрации города Орла
А. И. Усиков

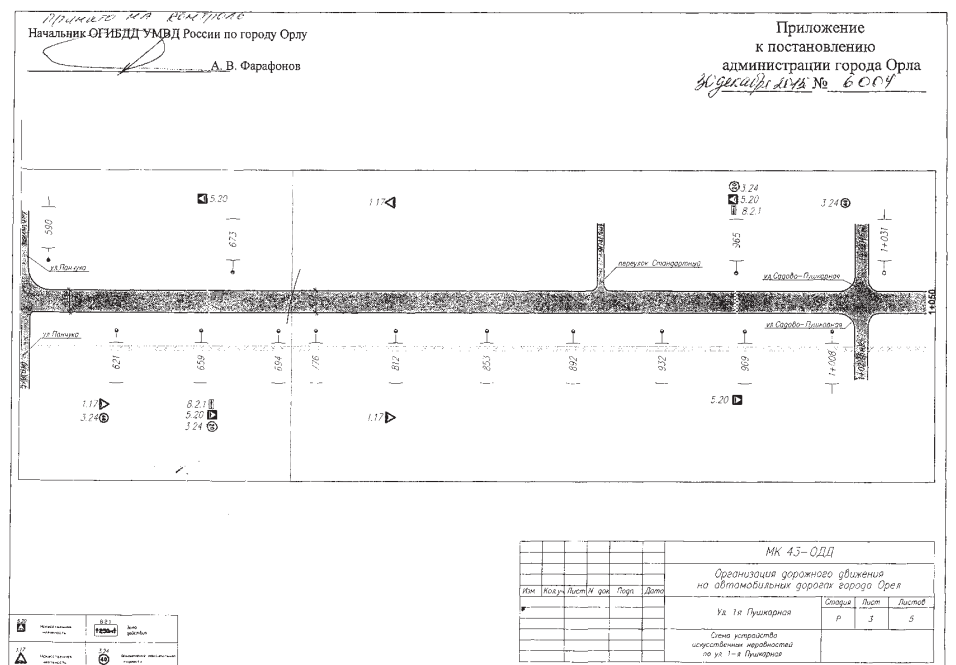

РОССИЙСКАЯ ФЕДЕРАЦИЯ
ОРЛОВСКАЯ ОБЛАСТЬ
МУНИЦИПАЛЬНОЕ ОБРАЗОВАНИЕ «ГОРОД ОРЁЛ»
Администрация города Орла
ПОСТАНОВЛЕНИЕ

30 декабря 2015 г.

№ 6007

Орёл

О введении режима функционирования «Повышенная готовность» на территории города Орла

Руководствуясь ст. 11 Федерального закона от 21.12.1994 №68-ФЗ «О защите населения и территорий от чрезвычайных ситуаций природного и техногенного характера», Уставом города Орла и в соответствии с распоряжением Правительства Орловской области от 25.12.2015 №181-р, в целях организации своевременного реагирования на возможные чрезвычайные ситуации и происшествий в период проведения новогодних и рождественских праздников на территории города Орла, администрация города Орла постановляет:

1. Ввести с 30 декабря 2015 года для органов управления и сил городского звена Орловской областной территориальной подсистемы единой государственной системы предупреждения и ликвидации чрезвычайных ситуаций режим функционирования «ПОВЫШЕННАЯ ГОТОВНОСТЬ».
2. Руководителям организаций жилищно-коммунального хозяйства и топливно-энергетического комплекса, дорожного хозяйства организовать круглосуточное дежурство руководящего состава и принять безотлагательные меры по обеспечению готовности аварийно-восстановительных формирований к ликвидации возможных аварийных и чрезвычайных ситуаций.
3. Отделу по взаимодействию со средствами массовой информации администрации города Орла (Е.Н. Костомарова) опубликовать настоящее постановление в средствах массовой информации.
4. Контроль за выполнением настоящего постановления оставляю за собой.

А.И. Усиков
Глава администрации города Орла

РОССИЙСКАЯ ФЕДЕРАЦИЯ
ОРЛОВСКАЯ ОБЛАСТЬ
МУНИЦИПАЛЬНОЕ ОБРАЗОВАНИЕ «ГОРОД ОРЁЛ»
Администрация города Орла
ПОСТАНОВЛЕНИЕ

30 декабря 2015 г.

№ 6039

Орёл

О внесении изменений в постановление «Об утверждении Порядка сноса объектов, находящихся в муниципальной собственности»

С целью проведения работ по освобождению земельных участков, на которых расположены многоквартирные жилые дома, признанные в установленном порядке аварийными и подлежащими сносу, администрация города Орла постановляет:

1. Внести изменения в приложение к постановлению администрации города Орла от 09 декабря 2015 года № 3929 «Об утверждении Порядка сноса объектов, находящихся в муниципальной собственности», пункт 2 Порядка читать в следующей редакции:
«2.Порядок сноса объектов, находящихся в муниципальной собственности (далее - Порядок), распространяется на здания, строения, сооружения, объекты незавершенного строительства, иные объекты недвижимого имущества и прилегающие к ним хозяйственные постройки (далее-Объекты), находящиеся в собственности городского округа «Город Орёл», в том числе изъятые у граждан и юридических лиц для муниципальных нужд, а также объекты, признанные собственностью городского округа «Город Орёл» в порядке, установленном действующим законодательством».
2. Контроль за исполнением настоящего постановления возложить на первого заместителя главы администрации города Орла А.С. Муромского.

А. И. Усиков
Глава администрации города Орла

РОССИЙСКАЯ ФЕДЕРАЦИЯ
ОРЛОВСКАЯ ОБЛАСТЬ
МУНИЦИПАЛЬНОЕ ОБРАЗОВАНИЕ «ГОРОД ОРЁЛ»
Администрация города Орла
ПОСТАНОВЛЕНИЕ

31 декабря 2015 г.

№ 6053

Орёл

Об утверждении схемы установки дорожных знаков 3.29 «Стоянка запрещена по нечётным числам месяца» 3.30 «Стоянка запрещена по четным числам месяца» со знаками дополнительной информации 8.5.4 «Время действия» и 8.24 «Работает эвакуатор» по ул. Черкасская

В целях обеспечения безопасности дорожного движения в городе Орле, в соответствии с Федеральным законом от 10.12.1995 № 196-ФЗ «О безопасности дорожного движения», администрация города Орла постановляет:

1. Утвердить схему установки дорожных знаков 3.29 «Стоянка запрещена по нечётным числам месяца» и 3.30 «Стоянка запрещена по четным числам месяца» со знаками дополнительной информации 8.5.4 «Время действия» и 8.24 «Работает эвакуатор» по ул. Черкасская согласно приложению.
2. МКУ «Управление коммунальным хозяйством города Орла» (В. Г. Достовалов) совместно с управлением городского хозяйства администрации города Орла (Н. Н. Галка) внести изменения в Проект организации дорожного движения на автомобильных дорогах города Орла, утвержденный постановлением администрации города Орла от 30.12.2011 № 4288 в соответствии с настоящим постановлением.
3. Отделу по взаимодействию со средствами массовой информации администрации города Орла (Е. Н. Костомарова) опубликовать настоящее постановление в средствах массовой информации.
4. Контроль за исполнением настоящего постановления возложить на заместителя главы администрации города Орла — начальника управления городского хозяйства и транспорта Р. В. Игнатушина.

А. И. Усиков
Глава администрации города Орла

Приложение
к постановлению
администрации города Орла
от 31 декабря 2015 г. № 6053

СХЕМА

установки дорожных знаков 3.29 «Стоянка запрещена по нечетным числам месяца», 3.30 «Стоянка запрещена по четным числам месяца» со знаками дополнительной информации 8.5.4 «Время действия» и 8.24 «Работает эвакуатор» по ул. Черкасская

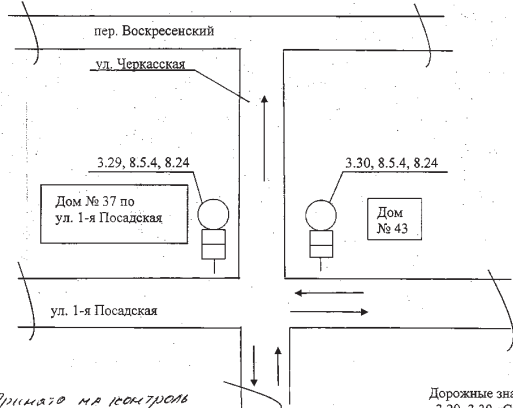

Дорожные знаки по ГОСТ Р 52289-2004:
- 3.29, 3.30 «Стоянка запрещена по нечетным и четным числам месяца»;
- 8.5.4 «Время действия с 0.00 до 06.00»;
- 8.24 «Работает эвакуатор».

М. В. Соловьев
76 02 94

РОССИЙСКАЯ ФЕДЕРАЦИЯ
ОРЛОВСКАЯ ОБЛАСТЬ
МУНИЦИПАЛЬНОЕ ОБРАЗОВАНИЕ «ГОРОД ОРЁЛ»
Администрация города Орла
ПОСТАНОВЛЕНИЕ

31 декабря 2015 г.

№ 6066

Орёл

Об установлении публичного сервитута в отношении земельного участка № 57:25:0000000:4848

Рассмотрев заявление Казенного учреждения Орловской области «Орелгосзаказчик» (вх. № адм. 19070 от 15.12.2015), руководствуясь статьей 23 Земельного кодекса РФ, Федеральным законом от 08.11.2007 № 257-ФЗ «Об автомобильных дорогах и о дорожной деятельности в Российской Федерации и о внесении изменений в отдельные законодательные акты Российской Федерации», Приказом Минтранса России от 17.10.2012 № 373 «Об утверждении Порядка подачи и рассмотрения заявления об установлении публичного сервитута в отношении земельных участков в границах полосы отвода автомобильных дорог (за исключением частных автомобильных дорог) в целях прокладки, переноса, переустройства инженерных коммуникаций и их эксплуатации, а также требований к составу документов, прилагаемых к заявлению об установлении такого публичного сервитута, и требований к содержанию решения об установлении такого публичного сервитута», на основании договора от 11.12.2015 №1-ГЗ, согласия на планируемое размещение инженерных коммуникаций при проектировании прокладки, переносе или переустройстве инженерных коммуникаций в границах полосы отвода автомобильной дороги МКУ «УКХ г. Орла» от 11.12.2015, свидетельства о государственной регистрации права собственности на земельный участок 57-АБ 579299 от 17.06.2014, отчета об определении рыночной стоимости публичного сервитута от 22.12.2015 № МК 24/18-0/2015, выполненного ООО «Оценка+», администрация города Орла постановляет:

1. Установить право ограниченного пользования (публичный сервитут) в отношении части земельного участка площадью 168 кв.м., входящей в состав земельного участка с кадастровым номером 57:25:0000000:4848 общей площадью 19 235 кв.м., расположенного по адресу: Орловская область, г. Орёл, ул. Раздольная для использования в целях размещения объекта «Газораспределение сети пер. Лесной, д. Коневка Орловского района Орловской области» в границах полосы отвода автомобильной дороги по ул. Раздольной (инв. № 001098) сроком на 11 месяцев согласно приложению.
2. Размер платы за публичный сервитут, устанавливаемый на часть земельного участка общей площадью 168 кв.м., указанного в п.1 настоящего постановления, в границах полосы отвода автомобильной дороги составит 48 (Сорок восемь) рублей 90 копеек за 1 кв.м, в год. Казенному учреждению Орловской области «Орелгосзаказчик»:
- 3.1 заключить с владельцем автомобильной дороги соглашение, предусматривающее размер платы за публичный сервитут в отношении части земельного участка в границах полосы отвода автомобильной дороги и соответствии с пунктом 2 настоящего постановления.
4. Управлению муниципального имущества и землепользования администрации города Орла (М.А. Лобов) направить настоящее постановление в орган, осуществляющий кадастровый учет и ведение государственного кадастра недвижимости в течение 1 рабочего дня.
5. Отделу по взаимодействию со средствами массовой информации администрации города Орла (Е.Н.Костомарова) опубликовать настоящее постановление в средствах массовой информации и разместить на официальном сайте администрации города Орла в сети Интернет.
6. Контроль за исполнением настоящего постановления возложить на первого заместителя главы администрации города Орла А.С. Муромского.

А.И. Усиков
Глава администрации города Орла

Схема расположения части газопровода пер. Лесной, д. Коневка проходящего проколом через земельный участок автомобильной дороги с кадастровым номером 57:25:0000000:4848 расположенный в границе г.Орла по ул. Раздольная

Прокол футляр из трубы ПЭ80 SDR11-225x5,5 L=45 м по СТО Газпром 2-2.1-093-2006

Система координат местная г. Орёл
1 19548,6 17750,35
2 19547,7 17761,04
3 19541,17 17791,6

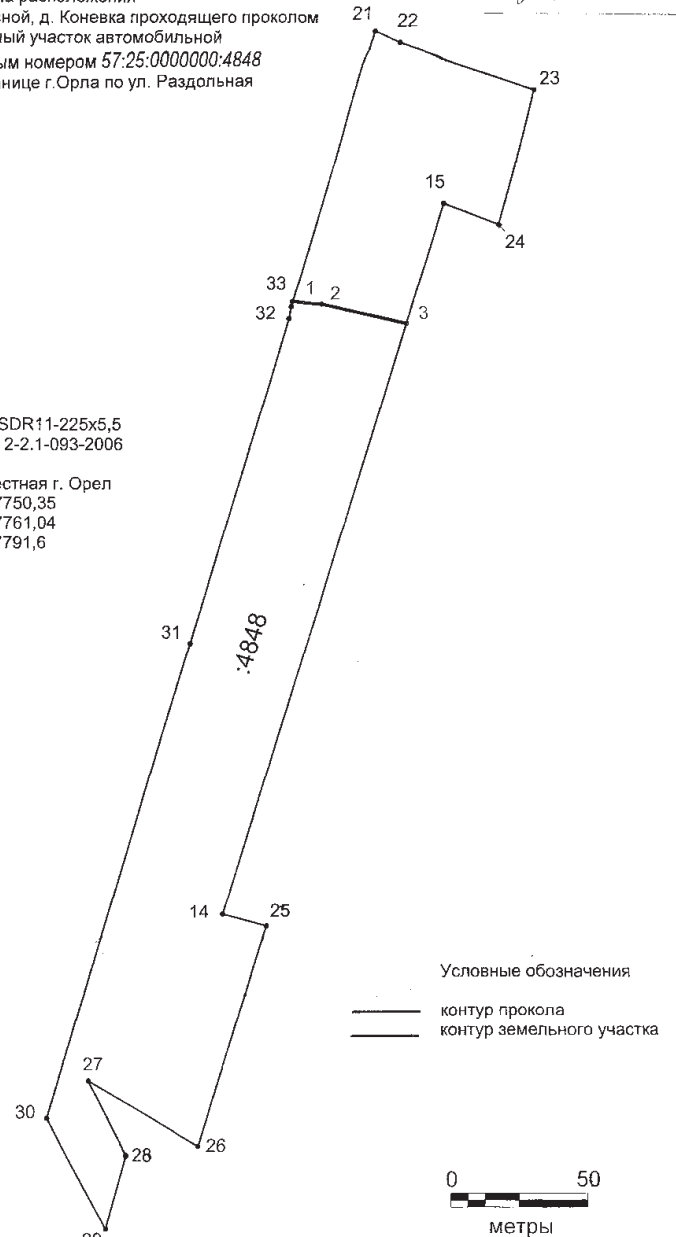

Условные обозначения
— контур прокола
— контур земельного участка

0 50
метры
Масштаб: 1:1 200

РОССИЙСКАЯ ФЕДЕРАЦИЯ
ОРЛОВСКАЯ ОБЛАСТЬ
МУНИЦИПАЛЬНОЕ ОБРАЗОВАНИЕ «ГОРОД ОРЁЛ»
Администрация города Орла
ПОСТАНОВЛЕНИЕ

31 декабря 2015 г.

№ 6070

Орёл

О внесении изменений в постановление администрации города Орла от 07.11.2013г. № 5071 «Об утверждении ведомственной целевой программы «Развитие отрасли культуры в городе Орле на 2014 – 2016 годы»

В целях эффективного развития отрасли культуры в городе Орле, руководствуясь статьей 16 Федерального закона от 6 октября 2003 года № 131-ФЗ «Об общих принципах организации местного самоуправления в Российской Федерации», администрация города Орла постановляет:

1. Внести в приложение к постановлению администрации города Орла от 07.11.2013г. № 5071 «Об утверждении ведомственной целевой программы «Развитие отрасли культуры в городе Орле на 2014 – 2016 годы» следующие изменения:
1.1. Разделы «Объемы и источники финансирования» Паспорта Программы, «V. Общий объем ресурсов, необходимый для реализации ведомственной целевой программы» изложить в новой редакции:
«Финансирование программных мероприятий осуществляется за счет средств бюджета города Орла по разделу «Культура». Объем финансирования Программы за счет средств бюджета города Орла составляет 18002,7 тысячи рублей, в том числе по годам:
2014 год - 4922,6 тысячи рублей;
2015 год - 6080,1 тысячи рублей;
2016 год - 8000,0 тысяч рублей.
Объемы финансирования программы подлежат ежегодному уточнению при утверждении бюджета города Орла на очередной финансовый год».
- 1.2. Изложить пункты 1, 3, 3.4, 4, 4.1, 4.9, 4.13 раздела VI. «Плановые показатели реализации и объемы финансирования программы. Главный распорядитель бюджетных средств – управление культуры администрации города Орла» в следующей редакции:

№	Цель Программы - развитие отрасли культуры в городе Орле	тыс. руб.	x	x	x	x	x	x	18002,7	4922,6	5080,1	8000,0	x	x
3.	Задача 2. Поддержка и развитие образовательных учреждений в сфере культуры	тыс. руб.	x	x	x	x	x	x	3301,2	1885,2	561,0	855,0		
3.4	Изготовление и установка ограждений территорий МБОУДОД «Детская музыкальная школа № 3 им. С.С. Прокофьева», «Детская художественная школа г. Орла» (в том числе разработка проектно – сметной документации)	тыс. руб.	x	x	x	x	x	572,0	536,0	36,0	-	x	x	
4.	Задача 3. Совершенствование системы информационно-библиотечного обслуживания	тыс. руб.	x	x	x	x	x	4390,8	424,7	500,1	3466,0	x	x	
4.1	Информатизация библиотечного обслуживания в МКУК «Централизованная библиотечная система г. Орла» в рамках программы «Электронная Россия», в том числе: Приобретение радиочастотных меток (RFID-метки) и маркировка книжного фонда библиотек	тыс. руб.	x	x	x	x	x	1299,4	-	99,4	1200,0	x	x	
4.9	Организация автоматизированных рабочих мест для пользователей и работников учреждения, в том числе приобретение оргтехники и программного обеспечения для ПК	тыс. руб.	x	x	x	x	x	654,7	-	254,7	400,0	x	x	
4.13	Проведение конкурса на присуждение муниципальной премии «Лучший работник библиотек»	тыс. руб.	x	x	x	x	x	442,1	146,1	146,0	150,0	x	x	

2. Пункт 4.8 раздела VI. «Плановые показатели реализации и объемы финансирования программы. Главный распорядитель бюджетных средств – управление культуры администрации города Орла» исключить.
3. Пункты 4.9 – 4.19 раздела VI. «Плановые показатели реализации и объемы финансирования программы. Главный распорядитель бюджетных средств – управление культуры администрации города Орла» считать пунктами 4.8 – 4.18 соответственно.
4. Отделу по взаимодействию со средствами массовой информации администрации города Орла (Е.Н.Костомарова) опубликовать в средствах массовой информации и разместить на официальном сайте администрации города Орла в сети Интернет настоящее постановление.
5. Контроль за исполнением настоящего постановления возложить на заместителя главы администрации города Орла – начальника управления социальной поддержки населения, физической культуры и спорта Е.В. Данилевскую.

А.И. Усиков
Глава администрации города Орла

**РОССИЙСКАЯ ФЕДЕРАЦИЯ
ОРЛОВСКАЯ ОБЛАСТЬ
МУНИЦИПАЛЬНОЕ ОБРАЗОВАНИЕ «ГОРОД ОРЁЛ»
Администрация города Орла
ПОСТАНОВЛЕНИЕ**

31 декабря 2015 г.

№ 6098

**Орёл
О Порядке формирования, утверждения и ведения планов-графиков закупок
для обеспечения нужд муниципального образования «Город Орёл»**

В соответствии с частью 5 статьи 21 Федерального закона от 05.04.2013 №44-ФЗ «О контрактной системе в сфере закупок товаров, работ, услуг для обеспечения государственных и муниципальных нужд», постановлением Правительства Российской Федерации от 05.06.2015 г. №554 «О требованиях к формированию, утверждению и ведению плана-графика закупок товаров, работ, услуг для обеспечения нужд субъекта Российской Федерации и муниципальных нужд, а также требованиях к форме плана-графика закупок товаров, работ, услуг», руководствуясь ст. 22 Устава города Орла, администрация города Орла постановляет:

1. Утвердить прилагаемый Порядок формирования, утверждения и ведения планов-графиков закупок товаров, работ, услуг для обеспечения нужд муниципального образования «Город Орёл».
2. Управлению муниципального заказа (Н.С. Прокофьев) разместить настоящее постановление в единой информационной системе (до ввода ее в эксплуатацию – на официальном сайте Российской Федерации в информационно – телекоммуникационной сети Интернет для размещения информации о размещении заказов на поставки товаров, выполнение работ, оказание услуг (www.zakupki.gov.ru) в течение 3 дней со дня его принятия.
3. Отделу по взаимодействию со средствами массовой информации администрации города Орла (Е.Н. Костомарова) опубликовать настоящее постановление в средствах массовой информации города Орла и разместить на официальном сайте администрации города Орла (www.orel-adm.ru).
4. Настоящее постановление вступает в силу с 1 января 2016 года.
5. Контроль за исполнением настоящего постановления возложить на заместителя главы администрации города Орла А.В. Митасова. Глава администрации города Орла А.И. Усиков

Приложение
к постановлению
администрации города Орла
31 декабря 2015 г. № 6098

Порядок формирования, утверждения и ведения планов-графиков

- закупок товаров, работ, услуг для обеспечения нужд муниципального образования «Город Орёл»
1. Настоящий Порядок формирования, утверждения и ведения планов-графиков закупок товаров, работ, услуг для обеспечения нужд муниципального образования «Город Орёл» (далее – Порядок) устанавливает правила формирования, утверждения и ведения планов-графиков закупок товаров, работ, услуг (далее – планы-графики закупок) для обеспечения нужд муниципального образования «Город Орёл» в соответствии с Федеральным законом от 05 апреля 2013 года №44-ФЗ «О контрактной системе в сфере закупок товаров, работ, услуг для обеспечения государственных и муниципальных нужд» (далее – Федеральный закон).
 2. Формирование, утверждение и ведение планов-графиков закупок, осуществляется в соответствии с требованиями к форме плана-графика закупок товаров, работ, услуг, утвержденными постановлением Правительства Российской Федерации от 05 июня 2015 года №554 «О требованиях к формированию, утверждению и ведению плана-графика закупок товаров, работ, услуг для обеспечения нужд субъектов Российской Федерации и муниципальных нужд, а также требованиях к форме плана-графика закупок товаров, работ, услуг».
 3. Планы-графики закупок утверждаются в течение 10 рабочих дней:
 - а) муниципальными заказчиками, действующими от имени муниципального образования «Город Орёл» со дня доведения до соответствующего муниципального заказчика объема прав в денежном выражении на принятие и (или) исполнение обязательств в соответствии с бюджетным законодательством Российской Федерации;
 - б) бюджетными учреждениями, созданными муниципальным образованием «Город Орёл», за исключением закупок, осуществляемых в соответствии с частями 2 и 6 статьи 15 Федерального закона, со дня утверждения планов финансово-хозяйственной деятельности;
 - в) автономными учреждениями, созданными муниципальным образованием «Город Орёл», муниципальными унитарными предприятиями, имущество которых принадлежит на праве собственности муниципальному образованию «Город Орёл», в случае, предусмотренном частью 4 статьи 15 Федерального закона, со дня заключения соглашений о предоставлении субсидий на осуществление капитальных вложений в объекты капитального строительства муниципальной собственности или приобретение объектов недвижимого имущества в муниципальную собственность (далее – субсидии). При этом в план-график закупок включаются только закупки, которые планируются осуществлять за счет субсидий;
 - г) бюджетными, автономными учреждениями, созданными муниципальным образованием «Город Орёл», муниципальными унитарными предприятиями, имущество которых принадлежит на праве собственности муниципальному образованию «Город Орёл», осуществляющими закупки в рамках переданных им органами местного самоуправления полномочий муниципального заказчика по заключению и исполнению от имени муниципального образования «Город Орёл» муниципальных контрактов от лица муниципального образования «Город Орёл», в случаях, предусмотренных частью 6 статьи 15 Федерального закона, – со дня доведения на соответствующий лицевой счет по переданным полномочиям объема прав в денежном выражении на принятие и (или) исполнение обязательств в соответствии с бюджетным законодательством Российской Федерации.
 4. Планы-графики закупок формируются заказчиками, указанными в пункте 3 настоящих требований, ежегодно на очередной финансовый год в соответствии с планом закупок с учетом следующих положений:
 - а) муниципальные заказчики, указанные в подпункте «а» пункта 3 настоящих требований, в сроки, установленные главными распорядителями средств бюджета города Орла:
 - формируют планы-графики закупок после внесения проекта бюджета города Орла на рассмотрение Орловского городского Совета народных депутатов;
 - уточняют при необходимости сформированные планы-графики закупок, после их уточнения и доведения до муниципального заказчика объема прав в денежном выражении на принятие и (или) исполнение обязательств в соответствии с бюджетным законодательством Российской Федерации; утверждать сформированные планы-графики закупок в срок, установленный пунктом 3 настоящего Порядка;
 - б) учреждения, указанные в подпункте «б» пункта 3 настоящего Порядка в сроки, установленные органами, осуществляющими функции и полномочия их учредителя:
 - формируют планы-графики закупок после внесения проекта бюджета города Орла на рассмотрение Орловского городского Совета народных депутатов;
 - уточняют при необходимости планы-графики закупок после утверждения планов финансово-хозяйственной деятельности и утверждают в срок, установленный пунктом 3 настоящего Порядка;
 - в) юридические лица, указанные в подпункте «в» пункта 3 настоящего Порядка:
 - формируют планы-графики закупок после внесения проекта бюджета города Орла на рассмотрение Орловского городского Совета народных депутатов;
 - уточняют при необходимости планы-графики закупок после заключения соглашений о предоставлении субсидий утверждают в срок, установленный пунктом 3 настоящего Порядка;
 - г) юридические лица, указанные в подпункте «г» пункта 3 настоящего Порядка:
 - формируют планы-графики закупок после внесения проекта бюджета города Орла на рассмотрение Орловского городского Совета народных депутатов;
 - утверждают планы-графики закупок в срок, установленный пунктом 3 настоящего Порядка после их уточнения (при необходимости) и заключения соглашений о передаче указанным юридическим лицам муниципальными органами, являющимися муниципальными заказчиками, полномочий муниципального заказчика на заключение и исполнение муниципальных контрактов от лица указанных органов.
 - 5. Формирование, утверждение и ведение планов-графиков закупок юридическими лицами, указанными в подпункте “г” пункта 3 настоящего Порядка, осуществляется от лица соответствующих органов местного самоуправления, передавших этим лицам свои полномочия.
 - 6. В план-график закупок включается перечень товаров, работ, услуг, закупка которых осуществляется путем проведения конкурса (открытого конкурса, конкурса с ограниченным участием, двухэтапного конкурса, закрытого конкурса, закрытого конкурса с ограниченным участием, закрытого двухэтапного конкурса), аукциона (аукциона в электронной форме, закрытого аукциона), запроса котировок, запроса предложений, закупки у единственного поставщика (исполнителя, подрядчика).
 - 7. В план-график закупок включается информация о закупках, об осуществлении которых размещаются извещения либо направляются приглашения принять участие в определении поставщика (подрядчика, исполнителя) в установленных Федеральным законом случаях в течение года, на который утвержден план-график закупок, а также о закупках у единственного поставщика (подрядчика, исполнителя), контракты с которым планируются к заключению в течение года, на который утвержден план-график закупок.
 - 8. В случае если период осуществления закупки, включаемой в план-график закупок муниципального заказчика в соответствии с бюджетным законодательством Российской Федерации либо в план-график закупок учреждения или юридического лица, указанных в подпунктах «б» или «в» пункта 3 настоящего Порядка, превышает срок, на который утверждается план-график закупок, в план-график закупок также включаются сведения о закупке на весь срок исполнения контракта.
 - 9. Лица, указанные в пункте 3 настоящего Порядка, ведут планы-графики закупок в соответствии с положениями Федерального закона и настоящего Порядка. Внесение изменений в планы-графики закупок осуществляется в случае внесения изменений в план закупок, а также в следующих случаях:
 - а) изменение объема и (или) стоимости планируемых к приобретению товаров, работ, услуг, выявленное в результате подготовки к осуществлению закупки, вследствие чего поставка товаров, выполнение работ, оказание услуг в соответствии с начальной (максимальной) ценой контракта, предусмотренной планом-графиком закупок, становится невозможной;
 - б) изменение планируемой даты начала осуществления закупки, сроков и (или) периодичности приобретения товаров, выполнения работ, оказания услуг, способа определения поставщика (подрядчика, исполнителя), этапов оплаты и (или) размера аванса, срока исполнения контракта;
 - в) отмена заказчиком закупки, предусмотренной планом-графиком закупок;
 - г) образовавшаяся экономия от использования в текущем финансовом году бюджетных ассигнований в соответствии с законодательством Российской Федерации;
 - д) выдача предписания органами контроля, определенными статьей 99 Федерального закона, в том числе об аннулировании процедуры определения поставщиков (подрядчиков, исполнителей);
 - е) реализация решения, принятого заказчиком по итогам обязательного общественного обсуждения закупки;
 - ж) возникновение обстоятельств, предвидеть которые на дату утверждения плана-графика закупок было невозможно;
 - 10. Внесение изменений в план-график закупок по каждому объекту закупки осуществляется не позднее чем за 10 дней до дня размещения в единой информационной системе в сфере закупок (а до ввода ее в эксплуатацию – на официальном сайте Российской Федерации в информационно-телекоммуникационной сети “Интернет” для размещения информации о размещении заказов на поставки товаров, выполнение работ, оказание услуг (www.zakupki.gov.ru) извещения об осуществлении закупки, направления приглашения принять участие в определении поставщика (подрядчика, исполнителя), за исключением случая, указанного в пункте 11 настоящего Порядка, а в случае, если в соответствии с Федеральным законом не предусмотрено размещение извещения об осуществлении закупки или направлении приглашения принять участие в определении поставщика (подрядчика, исполнителя), до даты заключения контракта.
 - 11. В случае осуществления закупок путем проведения запроса котировок в целях оказания гуманитарной помощи либо ликвидации последствий чрезвычайных ситуаций природного или техногенного характера в соответствии со статьей 82 Федерального закона внесение изменений в план-график закупок осуществляется в день направления запроса о предоставлении котировок участникам закупок, а в случае осуществления закупки у единственного поставщика (подрядчика, исполнителя) в соответствии с пунктами 9 и 28 части 1 статьи 93 Федерального закона не позднее, чем за один день до даты заключения контракта.
 - 12. План-график закупок должен включать приложения, содержащие обоснования в отношении каждого объекта закупки, подготовленные в порядке, установленном Правительством Российской Федерации в соответствии с частью 7 статьи 18 Федерального закона, в том числе:
 - обоснование начальной (максимальной) цены контракта или цены контракта, заключаемого с единственным поставщиком (подрядчиком, исполнителем), определяемых в соответствии со статьей 22 Федерального закона;
 - обоснование способа определения поставщика (подрядчика, исполнителя) в соответствии с главой 3 Федерального закона, в том числе дополнительные требования к участникам закупки (при наличии таких требований), установленные в соответствии с частью 2 статьи 31 Федерального закона.
 - 13. Информация, включаемая в план график закупок должна соответствовать показателям плана закупок, в том числе:
 - а) соответствие включаемых в план-график закупок идентификационных кодов закупок идентификационному коду закупки, включенному в план закупок;
 - б) соответствие включаемой в план-график закупок информации о начальных (максимальных) ценах контрактов, ценах контрактов, заключаемых с единственным поставщиком (подрядчиком, исполнителем), и об объемах финансового обеспечения (планируемых платежей) для осуществления закупок на соответствующий финансовый год включенной в план закупок информации об объеме финансового обеспечения (планируемых платежей) для осуществления закупки на соответствующий финансовый год.
 - 14. Утвержденные планы-графики закупок и внесенные в него изменения подлежат размещению в единой информационной системе (до ввода ее в эксплуатацию – на официальном сайте Российской Федерации в информационно-телекоммуникационной сети Интернет для размещения информации о размещении заказов на поставки товаров, выполнение работ, оказание услуг (www.zakupki.gov.ru) в течение трех рабочих дней с даты утверждения или изменения плана закупок, за исключением сведений составляющих государственную тайну. Начальник управления муниципального заказа Н.С. Прокофьев

**РОССИЙСКАЯ ФЕДЕРАЦИЯ
ОРЛОВСКАЯ ОБЛАСТЬ
МУНИЦИПАЛЬНОЕ ОБРАЗОВАНИЕ «ГОРОД ОРЁЛ»
Администрация города Орла
ПОСТАНОВЛЕНИЕ**

31 декабря 2015 г.

№ 6099

Орёл

О Порядке формирования, утверждения и ведения планов закупок для обеспечения нужд муниципального образования «Город Орёл»

В соответствии с частью 5 статьи 17 Федерального закона от 05.04.2013 №44-ФЗ «О контрактной системе в сфере закупок товаров, работ, услуг для обеспечения государственных и муниципальных нужд», постановлением Правительства Российской Федерации от 21.11.2013 г. №1043 «О требованиях к формированию, утверждению и ведению планов закупок товаров, работ, услуг для обеспечения нужд субъекта Российской Федерации муниципальных нужд, а также требованиях к форме планов закупок товаров, работ, услуг», руководствуясь ст. 22 Устава города Орла, администрация города Орла постановляет:

1. Утвердить прилагаемый Порядок формирования, утверждения и ведения планов закупок товаров, работ, услуг для обеспечения нужд муниципального образования «Город Орёл».
2. Управлению муниципального заказа (Н.С. Прокофьев) разместить настоящее постановление в единой информационной системе (до ввода ее в эксплуатацию – на официальном сайте Российской Федерации в информационно – телекоммуникационной сети Интернет для размещения информации о размещении заказов на поставки товаров, выполнение работ, оказание услуг (www.zakupki.gov.ru) в течение 3 дней со дня его принятия.
3. Отделу по взаимодействию со средствами массовой информации администрации города Орла (Е.Н. Костомарова) опубликовать настоящее постановление в средствах массовой информации города Орла и разместить на официальном сайте администрации города Орла (www.orel-adm.ru).
4. Настоящее постановление вступает в силу с 1 января 2016 года.
5. Контроль за исполнением настоящего постановления возложить на заместителя главы администрации города Орла А.В. Митасова. Глава администрации города Орла А.И. Усиков

Приложение
к постановлению
администрации города Орла
31 декабря 2015 г. № 6099

**Порядок формирования, утверждения и ведения планов
закупок товаров, работ, услуг для обеспечения нужд муниципального образования «Город Орёл»**

1. Настоящий Порядок формирования, утверждения и ведения планов закупок товаров, работ, услуг для обеспечения нужд муниципального образования «Город Орёл» (далее – Порядок) устанавливает правила формирования, утверждения и ведения планов закупок товаров, работ, услуг (далее – план закупок) для обеспечения нужд муниципального образования «Город Орёл» в соответствии с Федеральным законом от 05 апреля 2013 года №44-ФЗ «О контрактной системе в сфере закупок товаров, работ, услуг для обеспечения государственных и муниципальных нужд» (далее – Федеральный закон).
2. Формирование, утверждение и ведение планов закупок осуществляется в соответствии с требованиями к форме планов закупок товаров, работ, услуг, утвержденными постановлением Правительства Российской Федерации от 21 ноября 2013 года № 1043 «О требованиях к формированию, утверждению и ведению планов закупок товаров, работ, услуг для обеспечения нужд субъекта Российской Федерации и муниципальных нужд, а также требованиях к форме планов закупок товаров, работ, услуг».
3. Планы закупок утверждаются в течение 10 рабочих дней:
 - а) муниципальными заказчиками, действующими от имени муниципального образования «Город Орёл» (далее - муниципальные заказчики) после доведения до соответствующего муниципального заказчика объема прав в денежном выражении на принятие и (или) исполнение обязательств в соответствии с бюджетным законодательством Российской Федерации;
 - б) бюджетными учреждениями, созданными муниципальным образованием «Город Орёл», за исключением закупок, осуществляемых в соответствии с частями 2 и 6 статьи 15 Федерального закона после утверждения планов финансово-хозяйственной деятельности;
 - в) автономными учреждениями, созданными муниципальным образованием «Город Орёл», муниципальными унитарными предприятиями, имущество которых принадлежит на праве собственности муниципальному образованию «Город Орёл», в случае, предусмотренном частью 4 статьи 15 Федерального закона, после заключения соглашений о предоставлении субсидий на осуществление капитальных вложений в объекты капитального строительства, являющиеся собственностью муниципального образования «Город Орёл» (далее – муниципальная собственность) или приобретение объектов недвижимого имущества в муниципальную собственность (далее – субсидии на осуществление капитальных вложений). При этом в план закупок включаются только закупки, которые планируются осуществлять за счет субсидий на осуществление капитальных вложений;
 - г) бюджетными, автономными учреждениями, созданными муниципальным образованием «Город Орёл», муниципальными унитарными предприятиями, имущество которых принадлежит на праве собственности муниципальному образованию «Город Орёл», или, осуществляющими закупки в рамках переданных им органами самоуправления полномочий муниципального заказчика по заключению и исполнению от имени муниципального образования «Город Орёл» муниципальных контрактов от лица указанных органов, в случаях, предусмотренных частью 6 статьи 15 Федерального закона, со дня доведения на соответствующий лицевой счет по переданным полномочиям объема прав в денежном выражении на принятие и (или) исполнение обязательств в соответствии с бюджетным законодательством Российской Федерации.
4. Планы закупок формируются лицами, указанными в пункте 3 настоящего Порядка, на очередной финансовый год и плановый период (очередной финансовый год) с учетом следующих положений:
 - а) муниципальные заказчики в сроки, установленные главными распорядителями средств бюджета города Орла (далее - главные распорядители):
 - формируют планы закупок исходя из целей осуществления закупок, определенных с учетом положений статьи 13 Федерального закона, и представляют их не позднее 1 августа главным распорядителями средств бюджета города Орла для формирования на их основании в соответствии с бюджетным законодательством Российской Федерации обоснований бюджетных ассигнований на осуществление закупок; корректируют при необходимости по согласованию с главными распорядителями планы закупок в процессе составления проектов бюджетных смет и представления главными распорядителями при составлении проекта бюджета города Орла обоснований бюджетных ассигнований на осуществление закупок в соответствии с бюджетным законодательством Российской Федерации;
 - при необходимости уточняют сформированные планы закупок, после их уточнения и доведения до муниципального заказчика объема прав в денежном выражении на принятие и (или) исполнение обязательств в соответствии с бюджетным законодательством Российской Федерации утверждают в сроки, установленные пунктом 3 настоящего Порядка, сформированные планы закупок и уведомляют об этом главного распорядителя;
 - б) учреждения, указанные в подпункте «б» пункта 3 настоящего документа, в сроки, установленные органами, осуществляющими функции и полномочия их учредителя:
 - формируют планы закупок при планировании в соответствии с законодательством Российской Федерации их финансово-хозяйственной деятельности и представляют их не позднее 1 августа текущего года органам, осуществляющим функции и полномочия их учредителя, для учета при формировании обоснований бюджетных ассигнований в соответствии с бюджетным законодательством Российской Федерации;
 - корректируют при необходимости по согласованию с органами, осуществляющими функции и полномочия их учредителя, планы закупок в процессе составления проектов планов их финансово-хозяйственной деятельности и представления в соответствии с бюджетным законодательством Российской Федерации обоснований бюджетных ассигнований;
 - при необходимости уточняют планы закупок, после их уточнения и утверждения планов финансово-хозяйственной деятельности утверждают в сроки, установленные пунктом 3 настоящего Порядка, сформированные планы закупок и уведомляют об этом орган, осуществляющий функции и полномочия их учредителя;
 - в) юридические лица, указанные в подпункте «в» пункта 3 настоящего Порядка:
 - формируют планы закупок в сроки, установленные главными распорядителями, после принятия решений (согласования проектов решений) о предоставлении субсидий на осуществление капитальных вложений;
 - уточняют при необходимости планы закупок, после их уточнения и заключения соглашений о предоставлении субсидий на осуществление капитальных вложений утверждают в сроки, установленные пунктом 3 настоящего Порядка, планы закупок;
 - г) юридические лица, указанные в подпункте «г» пункта 3 настоящего документа:
 - формируют планы закупок в сроки, установленные главными распорядителями, после принятия решений (согласования проектов решений) о подготовке и реализации бюджетных инвестиций в объекты капитального строительства муниципальной собственности или приобретении объектов недвижимого имущества в муниципальную собственность;
 - уточняют при необходимости планы закупок, после их уточнения и доведения на соответствующий лицевой счет по переданным полномочиям объема прав в денежном выражении на принятие и (или) исполнение обязательств в соответствии с бюджетным законодательством Российской Федерации утверждают в сроки, установленные пунктом 3 настоящего Порядка, планы закупок.
 - 5. План закупок на очередной финансовый год и плановый период разрабатывается путем изменения параметров очередного года и первого года планового периода утвержденного плана закупок и добавления к ним параметров 2-го года планового периода.
 - 6. Планы закупок формируются на срок, на который составляется бюджет города Орла.
 - 7. В планы закупок муниципальных заказчиков в соответствии с бюджетным законодательством Российской Федерации, а также в планы закупок юридических лиц, указанных в подпунктах “б” и “в” пункта 3 настоящего Порядка, включается информация о закупках, осуществление которых планируется по истечении планового периода. В этом случае информация вносится в планы закупок на весь срок планируемых закупок.
 - 8. Лица, указанные в пункте 3 настоящего Порядка, ведут планы закупок в соответствии с положениями Федерального закона и настоящего Порядка. Основаниями для внесения изменений в утвержденные планы закупок в случае необходимости являются:
 - а) приведение планов закупок в соответствие с утвержденными изменениями целью осуществления закупок, определенных с учетом положений статьи 13 Федерального закона и установленных в соответствии со статьей 19 Федерального закона требований к закупаемым товарам, работам, услугам (в том числе предельной цены товаров, работ, услуг) и нормативных затрат на обеспечение функций муниципальных органов и подведомственных им казенных учреждений;
 - б) приведение планов закупок в соответствие с изменениями бюджета города Орла на текущий финансовый год и плановый период;
 - в) реализация федеральных законов, решений, поручений, указаний Президента Российской Федерации, решений, поручений Правительства Российской Федерации, законов Орловской области, муниципальных правовых актов, которые приняты после утверждения планов закупок и не приводят к изменению объема бюджетных ассигнований, утвержденных решением Орловского городского Совета народных депутатов о бюджете города Орла;
 - г) реализация решения, принятого муниципальным заказчиком или юридическим лицом по итогам обязательного общественного обсуждения закупок;
 - д) использование в соответствии с законодательством Российской Федерации экономии, полученной при осуществлении закупок;
 - е) выдача предписания органами контроля, определенными статьей 99 Федерального закона, в том числе об аннулировании процедуры определения поставщиков (подрядчиков, исполнителей);
 - ж) изменение доведенного до муниципальных заказчиков, указанных в подпункте «а» пункта 3 настоящего Порядка, объема прав в денежном выражении на принятие и (или) исполнение обязательств в соответствии с бюджетным законодательством Российской Федерации, изменение показателей планов финансово-хозяйственной деятельности соответствующих муниципальных бюджетных учреждений, а также изменение соответствующих решений и (или) соглашений о предоставлении субсидий;
 - з) изменение сроков и (или) периодичности приобретения товаров, выполнения работ, оказания услуг;
 - и) отмена заказчиком закупки, предусмотренной планом закупок;
 - ж) возникновение иных существенных обстоятельств, предвидеть которые на дату утверждения плана закупок было невозможно.
 - 9. В план закупок включается информация о закупках, извещении об осуществлении которых планируется разместить либо приглашение принять участие в определении поставщика (подрядчика, исполнителя) которых планируется направить в установленных Федеральным законом случаях в очередном финансовом году и (или) плановом периоде, а также информация о закупках у единственного поставщика (подрядчика, исполнителя), контракты с которым планируются к заключению в течение указанного периода.
 - 10. В план закупок включаются приложения, содержащие обоснования в отношении каждого объекта или объектов закупок, подготовленные в порядке, установленном Правительством Российской Федерации в соответствии с частью 7 статьи 18 Федерального закона
 11. Формирование, утверждение и ведение планов закупок юридическими лицами, указанными в подпункте “г” пункта 3 настоящего документа, осуществляются от лица органов местного самоуправления, передавших этим лицам полномочия муниципального заказчика.
 12. Утвержденный план закупок и внесенные в него изменения подлежат размещению в единой информационной системе (до ввода ее в эксплуатацию – на официальном сайте Российской Федерации в информационно – телекоммуникационной сети Интернет для размещения информации о размещении заказов на поставки товаров, выполнение работ, оказание услуг (www.zakupki.gov.ru) в течение трех рабочих дней с даты утверждения или изменения плана закупок, за исключением сведений, составляющих государственную тайну. Начальник управления муниципального заказа Н.С. Прокофьев

РОССИЙСКАЯ ФЕДЕРАЦИЯ
ОРЛОВСКАЯ ОБЛАСТЬ
МУНИЦИПАЛЬНОЕ ОБРАЗОВАНИЕ «ГОРОД ОРЁЛ»
АДМИНИСТРАЦИЯ ГОРОДА ОРЛА
ПОСТАНОВЛЕНИЕ

31 декабря 2015 г.

№ 6100

Об утверждении требований к отдельным видам товаров, работ, услуг (в том числе предельных цен товаров, работ, услуг), закупаемым администрацией города Орла

В соответствии с частью 5 статьи 19 Федерального закона от 5 апреля 2013 года №44-ФЗ «О контрактной системе в сфере закупок товаров, работ, услуг для обеспечения государственных и муниципальных нужд», постановлением Правительства Российской Федерации от 2 сентября 2015 года № 926 «Об утверждении общих правил определения требований к закупаемым заказчиками отдельным видам товаров, работ, услуг (в том числе предельных цен товаров, работ, услуг)», постановлением администрации города Орла от 8 сентября 2015

Приложение
к постановлению
администрации города Орла
31 декабря 2015 г. № 6100

года №3951 «Об утверждении Требований к порядку разработки и принятия правовых актов о нормировании в сфере закупок для обеспечения муниципальных нужд города Орла, содержанию указанных актов и обеспечению их исполнения» и постановлением администрации города Орла от 30 декабря 2015 года №6001 «Об утверждении Правил определения требований к отдельным видам товаров, работ, услуг (в том числе предельные цены товаров, работ, услуг), закупаемым для обеспечения муниципальных нужд города Орла» (далее – Правила определения требований), администрация города Орла постановляет:

1. Утвердить требования к отдельным видам товаров, работ, услуг (в том числе предельные цены товаров, работ, услуг), закупаемым администрацией города Орла согласно приложению.
2. Настоящее постановление вступает в силу с 1 января 2016 года.
3. Отделу по взаимодействию со средствами массовой информации администрации города Орла (Е.Н. Костомарова) опубликовать настоящее постановление в средствах массовой информации города Орла.
4. Контроль за исполнением настоящего постановления возложить на заместителя главы администрации – начальника финансово-экономического управления А.В. Митасова.

Глава администрации города Орла

А.И. Усиков

ПЕРЕЧЕНЬ

отдельных видов товаров, работ, услуг, их потребительские свойства (в том числе качество) и иные характеристики (в том числе предельные цены товаров, работ, услуг)

№	Код по ОКПД	Наименование отдельного вида товаров, работ, услуг	Единица измерения		Требования к потребительским свойствам (в том числе качеству) и иным характеристикам, утвержденные Правилами определения требований		Требования к потребительским свойствам (в том числе качеству) и иным характеристикам, утвержденные главным распорядителем средств бюджета города Орла					
			код по ОКЕИ	наименование	характеристика	значение характеристики	характеристика	значение характеристики	обоснование отклонения значения характеристики от утвержденной Правилами определения требований	функциональное назначение ¹		
1	2	3	4	5	6	7	8	9	10	11		
Отдельные виды товаров, работ, услуг, включенные в перечень отдельных видов товаров, работ, услуг, предусмотренный приложением №2 к Правилам определения требований												
1	30.02.12	Ноутбуки (для высшей группы должностей муниципальной службы категории «Руководители»)	039	Дюйм			размер и тип экрана	17,3				
			166	кг			вес	3,8				
			292	МГц			тип процессора	2х ядерный				
			257	Мбайт			частота процессора	3600				
			257	Мбайт			размер оперативной памяти	6144				
							объем накопителя	750000				
							тип жесткого диска	HDD 2,5" 7200 rpm				
							оптический привод	Multi DVD				
							наличие модулей Wi-Fi	Наличие				
							Bluetooth	Наличие				
				поддержка 3G (UMTS)	-							
				тип видеоадаптера	Дискретный							
			356	Час			время работы	8				
							операционная система	Win 8.1 Pro				
							предустановленное программное обеспечение	-				
			383	Руб.			предельная цена	47000,00				
2	30.02.12	Ноутбуки (для главной и ведущей групп должностей муниципальной службы категории «Руководители»)	039	Дюйм			размер и тип экрана	15,6				
			166	кг			вес	3,2				
			292	МГц			тип процессора	2х ядерный				
			257	Мбайт			частота процессора	3000				
			257	Мбайт			размер оперативной памяти	4096				
							объем накопителя	500000				
							тип жесткого диска	HDD 2,5" 5400 rpm				
							оптический привод	Multi DVD				
							наличие модулей Wi-Fi	Наличие				
							Bluetooth	-				
				поддержка 3G (UMTS)	-							
				тип видеоадаптера	Дискретный							
			356	Час			время работы	8				
							операционная система	Win 8.1 Pro				
							предустановленное программное обеспечение	-				
			383	Руб.			предельная цена	40000,00				
3	30.02.12	Ноутбуки (для должностей муниципальной службы категорий «Специалисты» и «Обеспечивающие специалисты», а также для должностей служащих, не отнесенных к должностям муниципальной службы)	039	Дюйм			размер и тип экрана	15,6				
			166	кг			вес	2,7				
			292	МГц			тип процессора	2х ядерный				
			257	Мбайт			частота процессора	2100				
			257	Мбайт			размер оперативной памяти	4096				
							объем накопителя	500000				
							тип жесткого диска	HDD 2,5" 5400 rpm				
							оптический привод	Multi DVD				
							наличие модулей Wi-Fi	Наличие				
							Bluetooth	-				
				поддержка 3G (UMTS)	-							
				тип видеоадаптера	Интегрированный							
			356	Час			время работы	6				
							операционная система	Win 8.1 Pro				
							предустановленное программное обеспечение	-				
			383	Руб.			предельная цена	27000,00				
4	30.02.12	Планшетные компьютеры (для высшей группы должностей муниципальной службы категории «Руководители»)	039	Дюйм			размер и тип экрана	10,1				
			166	кг			Вес	0,95				
			292	МГц			тип процессора	4х ядерный				
			257	Мбайт			частота процессора	1800				
			257	Мбайт			размер оперативной памяти	2048				
							объем накопителя	32000				
							тип жесткого диска	твердотельный				
							оптический привод	-				
							наличие модулей Wi-Fi	наличие				
							Bluetooth	наличие				
				поддержки 3G (UMTS)	наличие							
				тип видеоадаптера	Дискретный							
			356	Час			время работы	9				
							операционная система	Android 5.0				
							предустановленное программное обеспечение	-				
			383	Руб.			предельная цена	28000,00				
5	30.02.12	Планшетные компьютеры (для главной и ведущей групп должностей муниципальной службы категории «Руководители»)	039	Дюйм			размер и тип экрана	10,1				
			166	кг			Вес	0,95				
			292	МГц			тип процессора	4х ядерный				
			257	Мбайт			частота процессора	1800				
			257	Мбайт			размер оперативной памяти	2048				
							объем накопителя	32000				
							тип жесткого диска	твердотельный				
							оптический привод	-				
							наличие модулей Wi-Fi	наличие				
							Bluetooth	наличие				
				поддержки 3G (UMTS)	наличие							
				тип видеоадаптера	Дискретный							
			356	Час			время работы	9				
							операционная система	Android 5.0				
							предустановленное программное обеспечение	-				
			383	Руб.			предельная цена	28000,00				

6	30.02.15	Компьютеры персональные настольные, рабочие станции вывода (для высшей группы должностей муниципальной службы категории «Руководители»)			тип (моноблок/системный блок и монитор)	системный блок и монитор		
			039	Дюйм	размер экрана/монитора	24		
					тип процессора	2x ядерный		
			292	МГц	частота процессора	3600		
			257	Мбайт	размер оперативной памяти	4096		
			257	Мбайт	объем накопителя	1000000		
					тип жесткого диска	HDD 3,5" 7200 rpm		
					оптический привод	DVD-ROM		
					тип видеоадаптера	Дискретный		
					операционная система	Win 8.1 Pro		
		предустановленное программное обеспечение	-					
		предельная цена товара	50000,00					
7	30.02.15	Компьютеры персональные настольные, рабочие станции вывода (для главной и ведущей групп должностей муниципальной службы категории «Руководители»)			тип (моноблок/системный блок и монитор)	системный блок и монитор		
			039	Дюйм	размер экрана/монитора	24		
					тип процессора	2x ядерный		
			292	МГц	частота процессора	3000		
			257	Мбайт	размер оперативной памяти	4096		
			257	Мбайт	объем накопителя	1000000		
					тип жесткого диска	HDD 3,5" 7200 rpm		
					оптический привод	DVD-ROM		
					тип видеоадаптера	Дискретный		
					операционная система	Win 8.1 Pro		
		предустановленное программное обеспечение	-					
		предельная цена товара	40000,00					
8	30.02.15	Компьютеры персональные настольные, рабочие станции вывода (для должностей муниципальной службы категорий «Специалисты» и «Обеспечивающие специалисты», а также для должностей служащих, не отнесенных к должностям муниципальной службы)			тип (моноблок/системный блок и монитор)	системный блок и монитор		
			039	Дюйм	размер экрана/монитора	22		
					тип процессора	2x ядерный		
			292	МГц	частота процессора	2800		
			257	Мбайт	размер оперативной памяти	4069		
			257	Мбайт	объем накопителя	320000		
					тип жесткого диска	HDD 3,5" 7200 rpm		
					оптический привод	Multi DVD		
					тип видеоадаптера	Интегрированный		
					операционная система	Win 8.1 Pro		
		предустановленное программное обеспечение	-					
		предельная цена товара	32000,00					
9	30.02.16	Принтеры, сканеры, многофункциональные устройства монохромные А4 (для должностей муниципальной службы категории «Руководители»)			метод печати (струйный/лазерный – для принтера/ многофункционального устройства)	Лазерное МФУ		
					разрешение сканирования (для сканера/ многофункционального устройства)	1200x1200		
					цветность (цветной/ черно-белый)	монохромный		
					максимальный формат	А4		
					скорость печати	32 стр/мин		
					скорость сканирования	10 стр/мин		
					наличие дополнительных модулей и интерфейсов (сетевой интерфейс устройства чтения карт памяти и т.д.)	Fax, Ethernet, USB		
					предельная цена товара	25000,00		
					метод печати (струйный/лазерный – для принтера/ многофункционального устройства)	Лазерное МФУ		
					разрешение сканирования (для сканера/ многофункционального устройства)	600x600		
		цветность (цветной/ черно-белый)	монохромный					
		максимальный формат	А4					
		скорость печати	22 стр/мин					
		скорость сканирования	-					
		наличие дополнительных модулей и интерфейсов (сетевой интерфейс устройства чтения карт памяти и т.д.)	USB					
		предельная цена товара	17000,00					
10	30.02.16	Принтеры, сканеры, многофункциональные устройства монохромные А4 (для должностей муниципальной службы категорий «Специалисты» и «Обеспечивающие специалисты», а также для должностей служащих, не отнесенных к должностям муниципальной службы)			метод печати (струйный/лазерный – для принтера/ многофункционального устройства)	Лазерный принтер		
					разрешение сканирования (для сканера/ многофункционального устройства)	-		
					цветность (цветной/ черно-белый)	монохромный		
					максимальный формат	А3		
					скорость печати	22 стр/мин		
					скорость сканирования	-		
					наличие дополнительных модулей и интерфейсов (сетевой интерфейс устройства чтения карт памяти и т.д.)	Ethernet, USB		
					предельная цена товара	18000,00		
					метод печати	Лазерный принтер		
					цветность (цветной/ черно-белый)	Цветной (4x цветный)		
		максимальный формат	А4					
		скорость печати	20 стр/мин цв.					
		скорость сканирования	-					
		наличие дополнительных модулей и интерфейсов (сетевой интерфейс устройства чтения карт памяти и т.д.)	Ethernet, USB					
		предельная цена товара	24000,00					
12	30.02.16	Принтеры цветной печати А4 (для всех должностей муниципальной службы)			метод печати	Лазерный принтер		
					цветность (цветной/ черно-белый)	Цветной (4x цветный)		
					максимальный формат	А4		
					скорость печати	20 стр/мин цв.		
					скорость сканирования	-		
					наличие дополнительных модулей и интерфейсов (сетевой интерфейс устройства чтения карт памяти и т.д.)	Ethernet, USB		
					предельная цена товара	24000,00		
					метод печати	Лазерный принтер		
					цветность (цветной/ черно-белый)	Цветной (4x цветный)		
					максимальный формат	А3		
		скорость печати	20 стр/мин цв.					
		скорость сканирования	-					
		наличие дополнительных модулей и интерфейсов (сетевой интерфейс устройства чтения карт памяти и т.д.)	Ethernet, USB					
		предельная цена товара	86000,00					
13	30.02.16	Принтеры цветной печати А3 (для всех должностей муниципальной службы)			тип устройства (телефон/смартфон)	Смартфон		
					поддерживаемые стандарты	850/900/1800/1900/WCDMA 850/WCDMA 900/WCDMA 1900/WCDMA		
					операционная система	Android		
			356	Час	время работы	8		
					метод управления (сенсорный/кнопочный)	Сенсорный		
					количество SIM-карт	1		
					наличие модулей и интерфейсов (Wi-Fi, Bluetooth, USB, GPS)	Wi-Fi, Bluetooth, USB, GPS		
					стоимость годового владения оборудованием (включая договоры технической поддержки, обслуживания)	0		
			383	Руб.	сервисные договоры) из расчета на одного абонента (одну единицу трафика) в течение всего срока службы	0		
			383	Руб.	предельная цена товара	10000,00		

15	32.20.11	Телефоны мобильные (для главной и ведущей групп должностей муниципальной службы категории «Руководители»)				тип устройства (телефон/смартфон)	Телефон		
						поддерживаемые стандарты	850/900/1800/1900		
			356	Час		операционная система	проприетарная ОС		
						время работы	12		
						метод управления (сенсорный/кнопочный)	Кнопочный		
						количество SIM-карт	1		
16	34.10.22	Автомобили легковые (для высшей группы должностей муниципальной службы категории «Руководители»)				наличие модулей и интерфейсов (Wi-Fi, Bluetooth, USB, GPS)	Bluetooth, USB		
			383	Руб.		стоимость годового владения оборудованием (включая договоры технической поддержки, обслуживания)	0		
			383	Руб.		сервисные договоры) из расчета на одного абонента (одну единицу трафика) в течение всего срока службы	0		
			383	Руб.		предельная цена товара	5000		
17	34.10.22	Автомобили легковые (для высшей группы должностей муниципальной службы категории «Руководители»)	251	л.с		мощность двигателя	125		
			383	Руб.		комплектация	Предельное значение – кожа, 4-х зонный климат- контроль, 6 и более подушек безопасности, лобовое стекло и форсунки с стеклоомывателем с подогревом, легкосплавные колесные диски.		
18	34.10.22	Автомобили легковые (для высшей группы должностей муниципальной службы категории «Руководители»)	251	л.с		мощность двигателя	115		
			383	Руб.		комплектация	Предельное значение – заменитель кожи, 4-х зонный климат- контроль, 6 подушек безопасности, лобовое стекло и форсунки с стеклоомывателем с подогревом, легкосплавные колесные диски		
19	34.10.30	Средства автотранспортные для перевозки 10 человек и более (для всех должностей муниципальной службы)	251	л.с		мощность двигателя	90		
			383	Руб.		комплектация	Предельное значение – велюр, климат-контроль, 2 подушки безопасности, легкосплавные колесные диски		
20	34.10.41	Средства автотранспортные грузовые	251	л.с		мощность двигателя	125		
			383	Руб.		комплектация	Предельное значение – кожа, 4-х зонный климат- контроль, 6 и более подушек безопасности, лобовое стекло и форсунки с стеклоомывателем с подогревом, легкосплавные колесные диски.		
21	36.11.11	Мебель для сидения с металлическим каркасом (для высшей группы должностей муниципальной службы категории «Руководители»)			администрацией города Орла не используются				
			383	Руб.		обивочные материалы	Предельное значение – кожа натуральная; возможные значения – искусственная кожа, мебельный (искусственный) мех, искусственная замша (микрофибра), ткань, нетканые материалы	сталь	
22	36.11.11	Мебель для сидения с металлическим каркасом (для главной и ведущей групп должностей муниципальной службы категории «Руководители»)							
			383	Руб.		обивочные материалы	Предельное значение – искусственная кожа; возможные значения – мебельный (искусственный) мех, искусственная замша (микрофибра), ткань, нетканые материалы	сталь	
23	36.11.11	Мебель для сидения с металлическим каркасом (для должностей муниципальной службы категорий «Специалисты» и «Обеспечивающие специалисты», а также для должностей служащих, не отнесенных к должностям муниципальной службы)							
			383	Руб.		обивочные материалы	Предельное значение – ткань; возможные значения – нетканые материалы	сталь	
24	36.11.12	Мебель для сидения с деревянным каркасом (для высшей группы должностей муниципальной службы категории «Руководители»)							
			383	Руб.		обивочные материалы	Предельное значение – кожа натуральная; возможные значения – искусственная кожа, мебельный (искусственный) мех, искусственная замша (микрофибра), ткань, нетканые материалы		
25	36.11.12	Мебель для сидения с деревянным каркасом (для главной и ведущей групп должностей муниципальной службы категории «Руководители»)							
			383	Руб.		обивочные материалы	Предельное значение – искусственная кожа; возможные значения – мебельный (искусственный) мех, искусственная замша (микрофибра), ткань, нетканые материалы		
26	36.11.12	Мебель для сидения с деревянным каркасом (для должностей муниципальной службы категорий «Специалисты» и «Обеспечивающие специалисты», а также для должностей служащих, не отнесенных к должностям муниципальной службы)							
			383	Руб.		обивочные материалы	Предельное значение – ткань; возможное значение – нетканые материалы		
27	36.12.11	Мебель металлическая для офисов, административных помещений, учебных заведений, учреждений культуры (для высшей группы должностей муниципальной службы категории «Руководители»)							
			383	Руб.		предельная цена	30000,00		
28	36.12.11	Мебель металлическая для офисов, административных помещений, учебных заведений, учреждений культуры (для главной и ведущей групп должностей муниципальной службы категории «Руководители»)							
			383	Руб.		предельная цена	20000,00		
29	36.12.11	Мебель металлическая для офисов, административных помещений, учебных заведений, учреждений культуры (для должностей муниципальной службы категорий «Специалисты» и «Обеспечивающие специалисты», а также для должностей служащих, не отнесенных к должностям муниципальной службы)							
			383	Руб.		предельная цена	5000,00		

30	36.12.12	Мебель деревянная для офисов, административных помещений, учебных заведений, учреждений культуры (для высшей группы должностей муниципальной службы категории «Руководители»)	383	Руб.	материал (вид древесины)	Возможные значения – древесина хвойных и мягколиственных пород	предельная цена	50000,00	
31	36.12.12	Мебель деревянная для офисов, административных помещений, учебных заведений, учреждений культуры (для главной и ведущей групп должностей муниципальной службы категории «Руководители»)	383	Руб.	материал (вид древесины)	Возможные значения – древесина хвойных и мягколиственных пород	предельная цена	25000,00	
32	36.12.12	Мебель деревянная для офисов, административных помещений, учебных заведений, учреждений культуры (для должностей муниципальной службы категорий «Специалисты» и «Обеспечивающие специалисты», а также для должностей служащих, не отнесенных к должностям муниципальной службы)	383	Руб.	материал (вид древесины)	Возможные значения – древесина хвойных и мягколиственных пород	предельная цена	10000,00	

Начальник управления муниципального заказа администрации города Орла Н.С. Прокофьев
30.12.2015

1 Указывается в случае установления характеристик, отличающихся от значений, содержащихся в обязательном перечне отдельных видов товаров, работ, услуг, в отношении которых определяются требования к их потребительским свойствам (в том числе качеству) и иным характеристикам (в том числе предельные цены товаров, работ, услуг).

**РОССИЙСКАЯ ФЕДЕРАЦИЯ
ОРЛОВСКАЯ ОБЛАСТЬ
МУНИЦИПАЛЬНОЕ ОБРАЗОВАНИЕ «ГОРОД ОРЁЛ»
Администрация города Орла
ПОСТАНОВЛЕНИЕ**

31 декабря 2015 г.

№ 6101

Об утверждении Порядка определения объема и значения нормативных затрат на оказание муниципальной услуги «Осуществление издательской деятельности» Муниципальным автономным учреждением города Орла «Городское информационно-издательское агентство» в 2016 году

В соответствии с Федеральным законом от 3 ноября 2006 № 174-ФЗ «Об автономных учреждениях», постановлением администрации города Орла от 16 декабря 2015 №5625 «Об утверждении Положения о формировании муниципального задания на оказание муниципальных услуг (выполнение работ) в отношении муниципальных учреждений и финансовом обеспечении выполнения муниципального задания», постановлением администрации города Орла от 30 декабря 2011 №4252 «Об утверждении Порядка определения объема и условий предоставления из бюджета города Орла субсидий муниципальным бюджетным и автономным учреждениям на финансовое обеспечение выполнения муниципального задания на оказание муниципальных услуг (выполнение работ), а также субсидий на иные цели», администрация города Орла постановляет:

1. Утвердить Порядок определения объема нормативных затрат на оказание муниципальной услуги «Осуществление издательской деятельности» Муниципальным автономным учреждением города Орла «Городское информационно-издательское агентство» в 2016 году (приложение № 1).
2. Утвердить значения нормативных затрат на оказание муниципальной услуги «Осуществление издательской деятельности» Муниципальным автономным учреждением города Орла «Городское информационно-издательское агентство» в 2016 году (приложение № 2).
3. Отделу по взаимодействию со средствами массовой информации администрации города Орла (Е.Н. Костомарова) опубликовать настоящее постановление в средствах массовой информации.
4. Контроль за исполнением настоящего постановления оставляю за собой.

А. И. Усиков

Приложение № 1
к постановлению администрации города Орла от 31 декабря 2015 г. № 6101

Порядок определения объема нормативных затрат на оказание муниципальной услуги «Осуществление издательской деятельности» Муниципальным автономным учреждением города Орла «Городское информационно-издательское агентство» в 2016 году

1. Настоящий Порядок определяет структуру расчета объема нормативных затрат на оказание муниципальной услуги «Осуществление издательской деятельности» (далее - муниципальная услуга) муниципальным автономным учреждением «Городское информационно-издательское агентство» (далее - Учреждение).
- 1.2. Утвержденный Порядок применяется в целях обоснования объема бюджетных ассигнований, предусмотренных в бюджете города Орла для финансового обеспечения выполнения муниципального задания на оказание муниципальной услуги Учреждением в очередном финансовом году.

2. Метод и структура расчета нормативных затрат

2.1. Для расчета объема нормативных затрат на оказание муниципальной услуги применяется нормативный метод, при котором нормативные затраты на оказание муниципальной услуги рассчитываются на единицу показателя объема оказания муниципальной услуги, установленного в базовом (отраслевом) задании, на основе базового норматива затрат и корректирующих коэффициентов к базовым нормативам затрат (далее - корректирующий коэффициент).

2.2. Нормативные затраты на оказание муниципальной услуги (НЗ) рассчитываются по следующей формуле:

$$НЗ = БНМУ + ОБНОН \times КК$$
 где:

БНМУ - базовый норматив затрат, непосредственно связанных с оказанием муниципальной услуги;
БНОН - базовый норматив затрат на общехозяйственные нужды на оказание муниципальной услуги;
КК - корректирующий коэффициент, равный 1.

2.3. Базовый норматив затрат рассчитывается, исходя из затрат, необходимых для оказания муниципальной услуги, с соблюдением показателей качества оказания муниципальной услуги, а также показателей, отражающих отраслевую специфику муниципальной услуги и установленных в базовом (отраслевом) перечне (далее - показатели отраслевой специфики) отраслевой корректирующий коэффициент при которых принимает значение, равное 1.

2.4. Базовый норматив затрат на оказание муниципальной услуги состоит из базового норматива:

- а) затрат, непосредственно связанных с оказанием муниципальной услуги;
 - б) затрат на общехозяйственные нужды на оказание муниципальной услуги.
- 2.4.1. В базовый норматив затрат, непосредственно связанных с оказанием муниципальной услуги, входят:
- а) затраты на оплату труда, в том числе начисления на выплаты по оплате труда работников, непосредственно связанных с оказанием муниципальной услуги, включая административно-управленческий персонал, страховые взносы в Пенсионный фонд Российской Федерации, фонд социального страхования Российской Федерации и Федеральный фонд обязательного медицинского страхования, страховые взносы на обязательное социальное страхование от несчастных случаев на производстве и профессиональных заболеваний в соответствии с трудовым законодательством и иными нормативными правовыми актами, содержащими нормы трудового права (далее - начисления на выплаты по оплате труда);
 - б) затраты на приобретение материальных запасов и особо ценного движимого имущества, потребляемого (используемого) в процессе оказания муниципальной услуги с учетом срока полезного использования;
 - в) иные затраты, непосредственно связанные с оказанием муниципальной услуги, в том числе типографские услуги, включая стоимость бумаги; расходы, связанные с распространением тиража (экспедирование тиража сторонними организациями); приобретение и обслуживание специализированных программных продуктов для издательской деятельности.

2.4.2. В базовый норматив затрат на общехозяйственные нужды на оказание муниципальной услуги входят:

- а) затраты на коммунальные услуги, в том числе: затраты на водоснабжение и водоотведение, затраты на отопление и технологические нужды; затраты на электроснабжение;
- б) затраты на содержание объектов недвижимого имущества, закрепленного за Учреждением на праве оперативного управления, в том числе затраты на содержание прилегающих территорий в соответствии с утвержденными санитарными правилами и нормами;
- в) затраты на содержание объектов особо ценного движимого имущества, в том числе нормативные затраты на его техническое обслуживание и текущий ремонт, нормативные затраты на материальные запасы, потребляемые в рамках содержания особо ценного движимого имущества, не отнесенные к нормативным затратам, непосредственно связанным с оказанием муниципальной услуги, нормативные затраты на обязательное страхование гражданской ответственности владельцев транспортных средств;
- г) затраты на приобретение услуг связи;
- д) затраты на приобретение транспортных услуг;
- е) затраты на оплату труда и начисления на выплаты по оплате труда работников, которые не принимают непосредственного участия в оказании муниципальной услуги, включая административно-управленческий персонал, административно-хозяйственный и иной персонал;
- ж) затраты на прочие общехозяйственные нужды, в том числе информационно-консультационные услуги; приобретение и обслуживание программных продуктов; нотариальные услуги; регистрационные и юридические услуги, включая госпошлины; обязательные платежи за негативное воздействие на окружающую среду; канцелярские расходы; почтовые расходы, затраты на обязательное страхование гражданской ответственности владельцев транспортных средств и страхование по КАСКО, затраты на ремонт и техобслуживание автотранспорта, затраты на обязательные медосмотры водителя автотранспорта, затраты на ГСМ, транспортный налог.

3. Порядок изменения нормативных затрат

- 3.1. Изменение нормативных затрат, возможно в случаях:
 - внесения изменений в нормативные правовые акты, устанавливающие требования к оказанию муниципальных услуг;
 - изменения объема бюджетных ассигнований, предусмотренных в решении Орловского городского Совета народных депутатов о бюджете города Орла, для финансового обеспечения выполнения муниципального задания на очередной финансовый год;
 - невозможности осуществления расходов на выполнение муниципального задания в полном объеме.
- 3.2. При изменении нормативных затрат не допускается уменьшение субсидии, предоставляемой на финансовое обеспечение выполнения муниципального задания в течение срока его исполнения, без соответствующего изменения муниципального задания.

Приложение № 2
к постановлению администрации города Орла от 31 декабря 2015 г. № 6101

Значения нормативных затрат на оказание муниципальной услуги «Осуществление издательской деятельности» Муниципальным автономным учреждением города Орла «Городское информационно-издательское агентство» в 2016 году

№ п/п	Наименование нормативных затрат	Ед. измерения	Стоимость за единицу
1.	Базовый норматив затрат, непосредственно связанных с оказанием муниципальной услуги (в т.ч. зарплата персонала с начислениями).	Шт. (печатная страница формата А3)	5162 руб. 54 коп. (3811 руб. 35 коп.)
2.	Базовый норматив затрат на общехозяйственные нужды на оказание муниципальной услуги (в т.ч. коммунальные услуги и затраты на содержание недвижимого имущества)	Шт. (печатная страница формата А3)	306 руб. 21 коп. (90 руб. 23 коп.)
	Итого:		5468 руб. 75 коп.

**РОССИЙСКАЯ ФЕДЕРАЦИЯ
ОРЛОВСКАЯ ОБЛАСТЬ
МУНИЦИПАЛЬНОЕ ОБРАЗОВАНИЕ «ГОРОД ОРЁЛ»
Администрация города Орла
ПОСТАНОВЛЕНИЕ**

31 декабря 2015 г.

№ 6103

Орёл

Об утверждении нормативных затрат на обеспечение функций администрации города Орла

В соответствии с частью 5 статьи 19 Федерального закона от 5 апреля 2013 года №44-ФЗ «О контрактной системе в сфере закупок товаров, работ, услуг для обеспечения государственных и муниципальных нужд», постановлением Правительства Российской Федерации от 13 октября 2014 года №1047 «Об общих требованиях к определению нормативных затрат на обеспечение функций государственных органов, органов управления государственными внебюджетными фондами и муниципальных органов», постановлением администрации города Орла от 8 сентября 2015 года №3951 «Об утверждении Требований к порядку разработки и принятия правовых актов о нормировании в сфере закупок для обеспечения муниципальных нужд города Орла, содержанию указанных актов и обеспечению их исполнения» и постановлением администрации города Орла от 20 ноября 2015 года №5185 «Об утверждении Правил определения нормативных затрат на обеспечение функций муниципальных органов (включая подведомственные казенные учреждения)», администрация города Орла постановляет:

1. Утвердить нормативные затраты на обеспечение функций администрации города Орла согласно приложению.
2. Настоящее постановление вступает в силу с 1 января 2016 года.
3. Отделу по взаимодействию со средствами массовой информации администрации города Орла (Е.Н. Костомарова) опубликовать настоящее постановление в средствах массовой информации города Орла.
4. Контроль за исполнением настоящего постановления возложить на заместителя главы администрации – начальника финансово-экономического управления А.В. Митасова.

А.И. Усиков

Приложение к постановлению администрации города Орла от 31 декабря 2015 г. № 6103

НОРМАТИВНЫЕ ЗАТРАТЫ

на обеспечение функций администрации города Орла

1. Нормативы обеспечения деятельности администрации города Орла абонентскими номерами пользовательского (окопечного) оборудования, подключенного к сети подвижной связи, SIM-картами, применяемые при расчете нормативных затрат на услуги подвижной связи

№ п.п.	Должность (группа должностей, категория должностей)	Количество средств связи (не более), шт.	Срок полезного использования, лет	Цена приобретения единицы средств связи (не более), руб.	Количество SIM-карт (не более), шт.	Количество абонентских номеров пользовательского оборудования (не более), шт.	Расходы на услуги связи в месяц (не более), руб.
1.	Глава администрации города Орла	1	5	10000,00	2	2	3000,00
2.	Первый заместитель главы администрации города Орла	1	5	10000,00	1	1	800,00
3.	Заместитель главы администрации города Орла	1	5	10000,00	1	1	800,00
4.	Заместитель главы администрации города Орла по территории - глава администрации района администрации города Орла	1	5	10000,00	1	1	800,00
5.	Заместитель главы администрации района администрации города Орла	1	7	10000,00	1	1	500,00
6.	Начальник управления	1	7	10000,00	1	1	500,00
7.	Заместитель начальника управления	1	7	5000,00	1	1	300,00
8.	Председатель комитета	1	7	5000,00	1	1	500,00
9.	Начальник отдела	1	7	5000,00	1	1	400,00
10.	Заместитель начальника отдела	-	-	-	1	1	300,00
11.	Начальник службы	-	-	-	1	1	300,00
12.	Помощник главы администрации города Орла	-	-	-	1	1	500,00
13.	Оперативный дежурный единой дежурно-диспетчерской службы	-	-	-	1	1	200,00
14.	Главный специалист	-	-	-	1	1	200,00

2. Нормативы обеспечения деятельности администрации города Орла, применяемые при расчете нормативных затрат на приобретение принтеров, многофункциональных устройств и копировальных аппаратов (оргтехники) и расходных материалов для них

№ п.п.	Вид принтера, МФУ, копировального аппарата (оргтехники)	Должность (группа должностей, категория должностей)	Количество принтеров, МФУ, копировальных аппаратов (оргтехники) (не более), шт.	Срок полезного использования, лет	Цена приобретения единицы принтера, МФУ, копировального аппарата (оргтехники) (не более), руб.	Наименование и количество расходных материалов, объем услуг по обслуживанию потребляемое за год (не более)	Цена приобретения единицы расходных материалов, объем услуг по обслуживанию, руб.
1.	МФУ, монохромная лазерная печать формата А4	Все должности муниципальной службы категории «руководители» и «обеспечивающие специалисты», а также должности служащих, не отнесенных к должностям муниципальной службы	1 (на одного служащего)	3	25000,00	8 картриджей для одной единицы оргтехники в год	5300,00
2.	Принтер лазерный, монохромный формата А3	Все должности муниципальной службы	1 (на одно структурное подразделение)	3	18000	6 картриджей для одной единицы оргтехники в год	14000,00
3.	Принтер лазерный (цветная печать формата А4)	Все должности муниципальной службы	1 (на одно структурное подразделение)	3	24000,00	2 комплекта картриджей для одной единицы оргтехники в год	8100,00
4.	Принтер лазерный (цветная печать формата А3)	Все должности муниципальной службы	1 (на одно структурное подразделение)	3	86000,00	2 комплекта картриджей для одной единицы оргтехники в год	19100,00

3. Нормативы обеспечения деятельности администрации города Орла, применяемые при расчете нормативных затрат на приобретение планшетных компьютеров.

№ п.п.	Тип планшетного компьютера	Должность (группа должностей, категория должностей)	Количество планшетных компьютеров (не более), шт.	Срок полезного использования, лет	Цена приобретения 1 планшетного компьютера (не более), руб.
1.	Планшетный компьютер с диагональю экрана не более 10,1"	Все должности муниципальной службы категории «руководители» высшей и главной групп	1 (на одного служащего)	3	28000,00

4. Нормативы обеспечения деятельности администрации города Орла, применяемые при расчете нормативных затрат на приобретение носителей информации

№ п.п.	Вид носителя информации	Должность (группа должностей, категория должностей)	Количество носителей информации в год (не более), шт.	Цена приобретения единицы носителя информации (не более), руб.
1.	Компакт диск однократной записи CD-R	Все должности муниципальной службы и все должности служащих, не отнесенных к должностям муниципальной службы	100 (на одно структурное подразделение ежегодно)	13,00
2.	Компакт диск многократной записи CD-RW	Все должности муниципальной службы и все должности служащих, не отнесенных к должностям муниципальной службы	50 (на одно структурное подразделение ежегодно)	150,00
3.	Цифровой универсальный диск однократной записи DVD±R	Все должности муниципальной службы и все должности служащих, не отнесенных к должностям муниципальной службы	50 (на одно структурное подразделение ежегодно)	20,00
4.	Цифровой универсальный диск многократной записи DVD±RW	Все должности муниципальной службы и все должности служащих, не отнесенных к должностям муниципальной службы	25 (на одно структурное подразделение ежегодно)	200,00
5.	Внешний жесткий диск с интерфейсом USB 1 Tb	Все должности муниципальной службы и все должности служащих, не отнесенных к должностям муниципальной службы	2 (на одно структурное подразделение ежегодно)	6000,00
6.	Внешний универсальный привод чтения/записи оптических дисков DVD/CD	Все должности муниципальной службы и все должности служащих, не отнесенных к должностям муниципальной службы	2 (на одно структурное подразделение ежегодно)	3000,00
7.	USB Flash накопитель	Все должности муниципальной службы	1 (на одного служащего отдела информационных технологий в три года)	700,00
Глава администрации города Орла		1 (на три года)	700,00	
Мобилизационный отдел		6 (на три года)	700,00	

5. Нормативы обеспечения деятельности администрации города Орла, применяемые при расчете нормативных затрат на приобретение периодических печатных изданий и справочной литературы

№ п/п	Наименование и вид периодического издания и справочной литературы	Структурное подразделение	Количество периодических печатных изданий и справочной литературы в год (не более), компл.	Цена приобретения годовой подписки на периодические печатные издания и единицы справочной литературы (не более), руб.
1.	Журнал «Арбитражная практика+видеолекции академии юриста компании»	Правовое управление	1	38100,00
2.	Газета «Аргументы и факты»	Отдел по взаимодействию со средствами массовой информации	1	2100,00
3.	Журнал Бюджетные организации Бухгалтерский учет и налогообложение	Отдел бухгалтерского учета и отчетности	1	19200,00
4.	Журнал «Биолетень Верховного суда России»	Правовое управление	1	4000,00
5.	Журнал «Вестник экономического правосудия РФ»	Правовое управление	1	11000,00
6.	Журнал «Ветеран»	Организационный отдел	1	1600,00
7.	Журнал «Военно-промышленный курьер»	Мобилизационный отдел	1	2000,00
8.	Журнал «Госзаказ: управление, размещение, обеспечение»	Управление муниципального заказа	1	2600,00
9.	Журнал «Гражданская защита»	Отдел по делам гражданской обороны и чрезвычайным ситуациям	1	4700,00
10.	Журнал «Делопроизводство»	Отдел документационной работы	1	4300,00
11.	Журнал "Коммерсант. Власть»	Организационный отдел	1	2400,00
12.	Газета «Комсомольская правда» (еженедельник) + Толстушка	Отдел по взаимодействию со средствами массовой информации	1	3600,00
13.	Газета «Красная строка»	Отдел по взаимодействию со средствами массовой информации	1	800,00
14.	Газета «МК-Черноземье (Курск)»	Отдел по взаимодействию со средствами массовой информации	1	4000,00
15.	Журнал «Не будь зависим - скажи Нет! Наркотикам, алкоголю, курению, игромании».	Отдел по работе с правоохранительными органами	1	9500,00
16.	Журнал «Общепит: бизнес и искусство»	Управление по экономике и торговле	1	18700,00
17.	Газета «Орловская искра»	Отдел по взаимодействию со средствами массовой информации	1	800,00
18.	Газета «Орловская правда»	Отдел по работе с правоохранительными органами	3	2000,00
		Отдел по взаимодействию со средствами массовой информации		
19.	Газета «Орловский вестник»	Отдел по взаимодействию со средствами массовой информации	1	600,00
20.	Газета «Орловский меридиан»	Отдел по взаимодействию со средствами массовой информации	1	1600,00
21.	Журнал «Отечественные архивы»	Отдел документационной работы	1	5300,00
22.	Журнал «Справочник кадровика»	Отдел кадров и муниципальной службы	1	18300,00
23.	Газета «Транспорт России»	Комитет по транспорту и связи	1	6600,00
24.	Журнал «Твердые бытовые отходы»	Управление городского хозяйства	1	12600,00
25.	Журнал «Управление многоквартирными домами»	Управление городского хозяйства	1	7500,00
26.	Газета «Учет. Налоги. Право с приложением»	Отдел бухгалтерского учета и отчетности	1	26800,00
27.	Журнал «Цены и тарифы в ЖКХ»	Комитет по тарифам	1	5900,00
28.	Журнал «Инспектор по делам несовершеннолетних»	Отдел по работе с правоохранительными органами	1	4600,00
29.	Газета «Щит и меч»	Отдел по работе с правоохранительными органами	1	1400,00

6. Нормативы обеспечения деятельности администрации города Орла, применяемые при расчете нормативных затрат на приобретение служебного легкового автотранспорта

№ п.п.	Служебное транспортное средство, предоставляемое по вызову (без персонального закрепления)		
	количество	Срок полезного использования, лет	цена и мощность
1.	в размере не более 1 автомобиля на 20 единиц предельной штатной численности администрации города Орла	5	Предельная стоимость транспортного средства устанавливается в размере не более 700000 руб., при этом максимальная мощность двигателя транспортного средства не может превышать 125 лошадиных сил (91,94 кВт)

7. Нормативы обеспечения деятельности администрации города Орла, применяемые при расчете нормативных затрат на приобретение мебели

№ п.п.	Тип мебели	Должность (группа должностей, категория должностей)	Количество мебели (не более), шт.	Срок полезного использования, лет	Цена приобретения единицы предмета мебели (не более), руб.
1.	Стол офисный	Все должности муниципальной службы категории «руководители» ведущей группы, категорий «специалисты» и «обеспечивающие специалисты» и все должности служащих, не отнесенных к должностям муниципальной службы	1 (на одного служащего) и 1 (на одно дополнительное служебное помещение)	5	15000,00
		Все должности муниципальной службы категории «руководители» высшей и главной групп	3 (на одного служащего) и 3 (на одно дополнительное служебное помещение)	5	25000,00

№ п.п.	Тип мебели	Должность (группа должностей, категория должностей)	Количество мебели (не более), шт.	Срок полезного использования, лет	Цена приобретения единицы предмета мебели (не более), руб.
2.	Стул офисный	Все должности муниципальной службы категории «руководители» ведущей группы, категорий «специалисты» и «обеспечивающие специалисты» и все должности служащих, не отнесенных к должностям муниципальной службы	2 (на одного служащего) и 5 (на одно дополнительное служебное помещение)	5	2000,00
		Все должности муниципальной службы категории «руководители» высшей и главной групп	15 (на одного служащего) и 10 (на одно дополнительное служебное помещение)	5	5000,00
3.	Кресло офисное	Все должности муниципальной службы категории «руководители» ведущей группы, категорий «специалисты» и «обеспечивающие специалисты» и все должности служащих, не отнесенных к должностям муниципальной службы	1 (на одного служащего) и 1 (на одно дополнительное служебное помещение)	5	18000,00
		Все должности муниципальной службы категории «руководители» высшей и главной групп	1 (на одного служащего) и 1 (на одно дополнительное служебное помещение)	5	28000,00
4.	Шкаф офисный	Все должности муниципальной службы категории «руководители» ведущей группы, категорий «специалисты» и «обеспечивающие специалисты» и все должности служащих, не отнесенных к должностям муниципальной службы	1 (на одного служащего) и 1 (на одно дополнительное служебное помещение)	5	8000,00
		Все должности муниципальной службы категории «руководители» высшей и главной групп	1 (на одного служащего) и 10 (на одно дополнительное служебное помещение)	5	20000,00
5.	Шкаф для одежды	Все должности муниципальной службы категории «руководители» ведущей группы, категорий «специалисты» и «обеспечивающие специалисты» и все должности служащих, не отнесенных к должностям муниципальной службы	1 (на одного служащего) и 1 (на одно дополнительное служебное помещение)	5	10000,00
		Все должности муниципальной службы категории «руководители» высшей и главной групп	1 (на одного служащего) и 1 (на одно дополнительное служебное помещение)	5	25000,00
6.	Диван	Все должности муниципальной службы категории «руководители» ведущей группы, категорий «специалисты» и «обеспечивающие специалисты» и все должности служащих, не отнесенных к должностям муниципальной службы	1 (на одного служащего) и 1 (на одно дополнительное служебное помещение)	5	10000,00
		Все должности муниципальной службы категории «руководители» высшей и главной групп	1 (на одного служащего) и 2 (на одно дополнительное служебное помещение)	5	30000,00
7.	Шкаф для документов	Все должности муниципальной службы категории «руководители» ведущей группы, категорий «специалисты» и «обеспечивающие специалисты» и все должности служащих, не отнесенных к должностям муниципальной службы	3 (на одного служащего) и 5 (на одно дополнительное служебное помещение)	5	10000,00
		Все должности муниципальной службы категории «руководители» высшей и главной групп	3 (на одного служащего) и 5 (на одно дополнительное служебное помещение)	5	16000,00
8.	Тумба приставная	Все должности муниципальной службы категории «руководители» ведущей группы, категорий «специалисты» и «обеспечивающие специалисты» и все должности служащих, не отнесенных к должностям муниципальной службы	2 (на одного служащего) и 4 (на одно дополнительное служебное помещение)	5	2000,00
		Все должности муниципальной службы категории «руководители» высшей и главной групп	4 (на одного служащего) и 4 (на одно дополнительное служебное помещение)	5	3000,00

8. Нормативы обеспечения деятельности администрации города Орла, применяемые при расчете нормативных затрат на приобретение канцелярских принадлежностей

№ п.п.	Вид канцелярских принадлежностей	Должность (группа должностей, категория должностей)	Количество канцелярских принадлежностей в год (не более), шт.	Цена приобретения единицы канцелярских принадлежностей (не более), руб.
1.	Папка-регистратор на кольцах 75 мм	Все должности муниципальной службы и все должности служащих, не отнесенных к должностям муниципальной службы	7 (на одного служащего)	120,00
2.	Папка-регистратор на кольцах 50 мм	Все должности муниципальной службы и все должности служащих, не отнесенных к должностям муниципальной службы	7 (на одного служащего)	120,00
3.	Папка-уголок пластиковая	Все должности муниципальной службы и все должности служащих, не отнесенных к должностям муниципальной службы	10 (на одного служащего)	10,00
4.	Папка-конверт на кнопке	Все должности муниципальной службы и все должности служащих, не отнесенных к должностям муниципальной службы	5 (на одного служащего)	10,00
5.	Папка с зажимом пластиковая	Все должности муниципальной службы и все должности служащих, не отнесенных к должностям муниципальной службы	5 (на одного служащего)	40,00
6.	Папка пластиковая на кольцах	Все должности муниципальной службы и все должности служащих, не отнесенных к должностям муниципальной службы	5 (на одного служащего)	30,00
7.	Папка-скоросшиватель пластиковая	Все должности муниципальной службы и все должности служащих, не отнесенных к должностям муниципальной службы	5 (на одного служащего)	7,00
8.	Папка «Дело» картонная	Все должности муниципальной службы и все должности служащих, не отнесенных к должностям муниципальной службы	1 (на одного служащего)	7,00
9.	Папка «Дело» картонная со скоросшивателем	Все должности муниципальной службы и все должности служащих, не отнесенных к должностям муниципальной службы	5 (на одного служащего)	10,00
10.	Папка «Дело» на завязках	Все должности муниципальной службы и все должности служащих, не отнесенных к должностям муниципальной службы	5 (на одного служащего)	10,00
11.	Планшет с прижимом	Все должности муниципальной службы и все должности служащих, не отнесенных к должностям муниципальной службы	1 (на одного служащего)	100,00
12.	Короб архивный картонный	Все должности муниципальной службы и все должности служащих, не отнесенных к должностям муниципальной службы	3 (на одного служащего)	200,00
13.	Файл прозрачный	Все должности муниципальной службы и все должности служащих, не отнесенных к должностям муниципальной службы	100 (на одного служащего)	1,00
14.	Бумага для записей (блок)	Все должности муниципальной службы и все должности служащих, не отнесенных к должностям муниципальной службы	5 (на одного служащего)	35,00
15.	Бумага для записей с клеевым краем цветная (блок)	Все должности муниципальной службы и все должности служащих, не отнесенных к должностям муниципальной службы	5 (на одного служащего)	15,00
16.	Стикеры цветные (блок)	Все должности муниципальной службы и все должности служащих, не отнесенных к должностям муниципальной службы	3 (на одного служащего)	35,00
17.	Бумага для факса в роликах	Все должности муниципальной службы и все должности служащих, не отнесенных к должностям муниципальной службы	2 (на одного служащего)	50,00
18.	Лента клейкая (скотч) 15 мм	Все должности муниципальной службы и все должности служащих, не отнесенных к должностям муниципальной службы	2 (на одного служащего)	6,00
19.	Лента клейкая (скотч) 50 мм	Все должности муниципальной службы и все должности служащих, не отнесенных к должностям муниципальной службы	1 (на одного служащего)	30,00
20.	Ластик	Все должности муниципальной службы и все должности служащих, не отнесенных к должностям муниципальной службы	1 (на одного служащего)	10,00
21.	Точилка для карандашей	Все должности муниципальной службы и все должности служащих, не отнесенных к должностям муниципальной службы	1 (на одного служащего)	15,00
22.	Степлер 10 мм	Все должности муниципальной службы и все должности служащих, не отнесенных к должностям муниципальной службы	1 (на одного служащего)	80,00
23.	Степлер 24 мм	Все должности муниципальной службы и все должности служащих, не отнесенных к должностям муниципальной службы	1 (на одного служащего)	100,00
24.	Антистеплер	Все должности муниципальной службы и все должности служащих, не отнесенных к должностям муниципальной службы	1 (на одного служащего)	20,00

25.	Дырокол	Все должности муниципальной службы и все должности служащих, не отнесенных к должностям муниципальной службы	1 (на одного служащего)	200,00
26.	Скрепки 28 мм (упаковка 100 шт.)	Все должности муниципальной службы и все должности служащих, не отнесенных к должностям муниципальной службы	5 (на одного служащего)	10,00
27.	Скрепки 50 мм (упаковка 50 шт.)	Все должности муниципальной службы и все должности служащих, не отнесенных к должностям муниципальной службы	5 (на одного служащего)	10,00
28.	Скобы для степлера 10 мм (упаковка 1000 шт.)	Все должности муниципальной службы и все должности служащих, не отнесенных к должностям муниципальной службы	10 (на одного служащего)	10,00
29.	Скобы для степлера 24 мм (упаковка 1000 шт.)	Все должности муниципальной службы и все должности служащих, не отнесенных к должностям муниципальной службы	10 (на одного служащего)	10,00
30.	Зажимы для бумаг 20 мм (упаковка 12 шт.)	Все должности муниципальной службы и все должности служащих, не отнесенных к должностям муниципальной службы	5 (на одного служащего)	15,00
31.	Зажимы для бумаг 40 мм (упаковка 12 шт.)	Все должности муниципальной службы и все должности служащих, не отнесенных к должностям муниципальной службы	5 (на одного служащего)	60,00
32.	Кнопки канцелярские силовые (упаковка 50 шт.)	Все должности муниципальной службы и все должности служащих, не отнесенных к должностям муниципальной службы	3 (на одного служащего)	20,00
33.	Ножницы	Все должности муниципальной службы и все должности служащих, не отнесенных к должностям муниципальной службы	1 (на одного служащего)	80,00
34.	Нож канцелярский	Все должности муниципальной службы и все должности служащих, не отнесенных к должностям муниципальной службы	1 (на одного служащего)	20,00
35.	Линейка пластиковая на 15 см	Все должности муниципальной службы и все должности служащих, не отнесенных к должностям муниципальной службы	1 (на одного служащего)	35,00
36.	Линейка пластиковая на 30 см	Все должности муниципальной службы и все должности служащих, не отнесенных к должностям муниципальной службы	1 (на одного служащего)	30,00
37.	Краска штепсельная	Все должности муниципальной службы и все должности служащих, не отнесенных к должностям муниципальной службы	1 (на одного служащего)	100,00
38.	Гель для увлажнения пальцев	Все должности муниципальной службы и все должности служащих, не отнесенных к должностям муниципальной службы	1 (на одного служащего)	100,00
39.	Клей-карандаш	Все должности муниципальной службы и все должности служащих, не отнесенных к должностям муниципальной службы	5 (на одного служащего)	40,00
40.	Клей ПВА	Все должности муниципальной службы и все должности служащих, не отнесенных к должностям муниципальной службы	3 (на одного служащего)	15,00
41.	Корректирующая жидкость	Все должности муниципальной службы и все должности служащих, не отнесенных к должностям муниципальной службы	2 (на одного служащего)	30,00
42.	Лоток для бумаг горизонтальный	Все должности муниципальной службы и все должности служащих, не отнесенных к должностям муниципальной службы	2 (на одного служащего)	80,00
43.	Лоток для бумаг вертикальный	Все должности муниципальной службы и все должности служащих, не отнесенных к должностям муниципальной службы	2 (на одного служащего)	100,00
44.	Подставка под канцелярские товары (органайзер)	Все должности муниципальной службы и все должности служащих, не отнесенных к должностям муниципальной службы	1 (на одного служащего)	300,00
45.	Карандаш чернографитный	Все должности муниципальной службы и все должности служащих, не отнесенных к должностям муниципальной службы	6 (на одного служащего)	20,00
46.	Карандаш механический	Все должности муниципальной службы и все должности служащих, не отнесенных к должностям муниципальной службы	3 (на одного служащего)	15,00
47.	Ручка шариковая, синяя	Все должности муниципальной службы и все должности служащих, не отнесенных к должностям муниципальной службы	6 (на одного служащего)	20,00
48.	Ручка гелевая, синяя	Все должности муниципальной службы и все должности служащих, не отнесенных к должностям муниципальной службы	6 (на одного служащего)	25,00
49.	Ручка гелевая, черная	Все должности муниципальной службы и все должности служащих, не отнесенных к должностям муниципальной службы	6 (на одного служащего)	25,00
50.	Ручка гелевая, красная	Все должности муниципальной службы и все должности служащих, не отнесенных к должностям муниципальной службы	6 (на одного служащего)	25,00
51.	Стержень шариковый, синий	Все должности муниципальной службы и все должности служащих, не отнесенных к должностям муниципальной службы	6 (на одного служащего)	5,00
52.	Стержень гелевый, синий	Все должности муниципальной службы и все должности служащих, не отнесенных к должностям муниципальной службы	6 (на одного служащего)	10,00
53.	Стержень гелевый, черный	Все должности муниципальной службы и все должности служащих, не отнесенных к должностям муниципальной службы	6 (на одного служащего)	10,00
54.	Маркер перманентный черный	Все должности муниципальной службы и все должности служащих, не отнесенных к должностям муниципальной службы	2 (на одного служащего)	25,00
55.	Маркер-выделитель текста	Все должности муниципальной службы и все должности служащих, не отнесенных к должностям муниципальной службы	3 (на одного служащего)	25,00
56.	Резинка банковская (упаковка 100гр)	Все должности муниципальной службы и все должности служащих, не отнесенных к должностям муниципальной службы	1 (на одного служащего)	50,00
57.	Ежедневник	Все должности муниципальной службы и все должности служащих, не отнесенных к должностям муниципальной службы	1 (на одного служащего)	200,00
58.	Щелочной элемент питания AA	Все должности муниципальной службы и все должности служащих, не отнесенных к должностям муниципальной службы	4 (на одного служащего)	30,00
59.	Щелочной элемент питания AAA	Все должности муниципальной службы и все должности служащих, не отнесенных к должностям муниципальной службы	4 (на одного служащего)	30,00
60.	Книга учета (96 листов)	Все должности муниципальной службы и все должности служащих, не отнесенных к должностям муниципальной службы	1 (на одного служащего)	150,00
61.	Книга учета (144 листа)	Все должности муниципальной службы и все должности служащих, не отнесенных к должностям муниципальной службы	1 (на одного служащего)	250,00
62.	Копировальная бумага	Все должности муниципальной службы и все должности служащих, не отнесенных к должностям муниципальной службы	5 (на одного служащего)	1,00
63.	Калькулятор	Все должности муниципальной службы и все должности служащих, не отнесенных к должностям муниципальной службы	1 (на одного служащего)	500,00
64.	Датер	Все должности муниципальной службы и все должности служащих, не отнесенных к должностям муниципальной службы	1 (на десять служащих)	500,00
65.	Папка «На подпись»	Все должности муниципальной службы и все должности служащих, не отнесенных к должностям муниципальной службы	1 (на четырех служащих)	80,00
66.	Папка для черчения	Все должности муниципальной службы и все должности служащих, не отнесенных к должностям муниципальной службы	1 (на четырех служащих)	60,00
67.	Блокнот для записей	Все должности муниципальной службы и все должности служащих, не отнесенных к должностям муниципальной службы	1 (на одного служащего)	50,00

9. Нормативы обеспечения деятельности администрации города Орла, применяемые при расчете нормативных затрат на приобретение хозяйственных товаров и принадлежностей

№ п.п.	Вид	Должность (группа должностей, категория должностей), профессия	Количество хозяйственных товаров и принадлежностей в год (не более), шт.	Цена приобретения единицы хозяйственных товаров и принадлежностей (не более), руб.
1.	Перчатки хозяйственные резиновые (пара)	Уборщики производственных помещений	15 (на одного рабочего)	35,00
2.	Мешки (пакеты) для мусора (120л)	Уборщики производственных помещений	300 (на одного рабочего)	5,00

№ п.п.	Вид	Должность (группа должностей, категория должностей), профессия	Количество хозяйственных товаров и принадлежностей в год (не более), шт.	Цена приобретения единицы хозяйственных товаров и принадлежностей (не более), руб.
3.	Мешки (пакеты) для мусора с завязками (60л)	Все должности муниципальной службы и все должности служащих, не отнесенных к должностям муниципальной службы, и все профессии рабочих администрации города Орла	200 (на одного служащего, рабочего)	12,00
4.	Нетканое полотно (частопрошивное) (1 м.пог)	Уборщики производственных помещений	15 (на одного рабочего)	60,00
5.	Отбеливатель	Уборщики производственных помещений	48 (на одного рабочего)	25,00
6.	Туалетное мыло	Все должности муниципальной службы и все должности служащих, не отнесенных к должностям муниципальной службы, и все профессии рабочих администрации города Орла	24 (на одного служащего, рабочего)	20,00
7.	Средство для чистки сантехники	Уборщики производственных помещений	48 (на одного рабочего)	80,00
8.	Стиральный порошок (для ручной стирки)	Уборщики производственных помещений	12 (на одного рабочего)	40,00
9.	Средство чистящее универсальное	Уборщики производственных помещений	24 (на одного рабочего)	50,00
10.	Бумага туалетная (без втулки)	Все должности муниципальной службы и все должности служащих, не отнесенных к должностям муниципальной службы, и все профессии рабочих администрации города Орла	24 (на одного служащего, рабочего)	10,00
11.	Полироль для мебели	Уборщики производственных помещений	12 (на одного рабочего)	85,00
12.	Средство моющее для стекол и зеркал	Уборщики производственных помещений	12 (на одного рабочего)	60,00
13.	Средство для прочистки труб (1л)	-	60 (на одно здание)	50,00
14.	Средство моющее универсальное	Уборщики производственных помещений	24 (на одного рабочего)	50,00
15.	Губка	Уборщики производственных помещений	30 (на одного рабочего)	15,00
16.	Салфетка для уборки	Уборщики производственных помещений	36 (на одного рабочего)	40,00
17.	Веник прошивной	Уборщики производственных помещений	4 (на одного рабочего)	120,00
18.	Полотенца бумажные (упаковка 2шт.)	Все должности муниципальной службы и все должности служащих, не отнесенных к должностям муниципальной службы, и все профессии рабочих администрации города Орла	4 (на одного служащего, рабочего)	80,00
19.	Освежитель воздуха	Уборщики производственных помещений	12 (на одного рабочего)	60,00
20.	Мыло жидкое (1л.)	Все должности муниципальной службы и все должности служащих, не отнесенных к должностям муниципальной службы, и все профессии рабочих администрации города Орла	3 (на одного служащего, рабочего)	60,00
21.	Мешки (пакеты) для мусора (30л)	Все должности муниципальной службы и все должности служащих, не отнесенных к должностям муниципальной службы, и все профессии рабочих администрации города Орла	200 (на одного служащего, рабочего)	5,00
22.	Средство для мытья деревянных и паркетных полов	Уборщики производственных помещений	24 (на одного рабочего)	85,00
23.	Перчатки трикотажные для ручных работ (пара)	Все профессии рабочих администрации города Орла	100 (на одного рабочего)	20,00
24.	Полотно вафельное (1 м.пог.)	Уборщики производственных помещений	3 (на одного рабочего)	50,00
25.	Бумага туалетная (с втулкой)	Все должности муниципальной службы и все должности служащих, не отнесенных к должностям муниципальной службы, и все профессии рабочих администрации города Орла	24 (на одного служащего, рабочего)	15,00
26.	Швабра деревянная	Уборщики производственных помещений	2 (на одного рабочего)	75,00
27.	Совок для мусора	Уборщики производственных помещений	2 (на одного рабочего)	40,00

10. Нормативы обеспечения деятельности администрации города Орла, применяемые при расчете нормативных затрат на приобретение материальных запасов для нужд гражданской обороны

№ п.п.	Вид материальных запасов для нужд гражданской обороны	Количество материальных запасов для нужд гражданской обороны (не более), шт.	Срок полезного использования, лет	Цена единицы материальных запасов для нужд гражданской обороны (не более), руб.
1.	Респиратор Р-2	8 (на зveno по обслуживанию защитного сооружения гражданской обороны администрации города Орла (далее - Звено))	равен сроку годности, установленному производителем соответствующего вида материальных запасов для нужд гражданской обороны	125,00
2.	Индивидуальный противохимический пакет	8 (на Звено)		188,00
3.	Аптечка индивидуальная	8 (на Звено)		1000,00
4.	Санитарная сумка со спец. укладкой	1 (на Звено)		950,00
5.	Индивидуальный перевязочный пакет	8 (на Звено)		45,00
6.	Аптечка коллективная для ЗС ГО	1 (на Звено)		2600,00
7.	Комплект «Диэлектрик»	1 (на Звено)		3500,00
8.	Психрометр	1 (на Звено)		1600,00
9.	Легкий защитный костюм Л-1	8 (на Звено)		4550,00
10.	Прибор химической разведки	1 (на Звено)		40000,00
11.	Дозиметр-радиометр	1 (на Звено)		36600,00

11. Нормативы обеспечения деятельности администрации города Орла, применяемые при расчете нормативных затрат на приобретение иных товаров и услуг

№ п.п.	Вид товаров и услуг	Должность (группа должностей, категория должностей), структурное подразделение	Количество (объем) товаров и услуг (не более), усл. ед.	Цена приобретения единицы товара и единицы объема услуг (не более), руб.
1.	Специальная проверка и специальные исследования технических средств на требование «Основным специальным требованиям по защите технических средств от перехвата информации за счет возможного внедрения электронных закладных устройств» - входящих в комплекты ПЭВМ (АРМов)	Мобилизационный отдел	5 (на 5 лет)	25000,00
		Глава администрации	1 (на 5 лет)	25000,00
2.	Специальная проверка и специальные исследования технических средств на требование «Основным специальным требованиям по защите технических средств от перехвата информации за счет возможного внедрения электронных закладных устройств» - USB Flash накопителей	Мобилизационный отдел	6 (на 5 лет)	1500,00
		Глава администрации города Орла	1 (на 5 лет)	1500,00
3.	Аттестационные испытания автоматизированных систем (АРМов) на соответствие требованиям по безопасности информации ФСТЭК России	Мобилизационный отдел	5 (на 5 лет)	40000,00
		Мобилизационный отдел	1 (на 5 лет)	40000,00
4.	Аттестационные испытания выделенного помещения на соответствие требованиям по безопасности информации ФСТЭК России	Глава администрации города Орла	1 (на 5 лет)	40000,00
		Мобилизационный отдел	1 (на 5 лет)	40000,00
5.	Плановый периодический контроль состояния и эффективности защиты информации на объектах информатизации на соответствие требованиям по безопасности информации	Мобилизационный отдел	5 (ежегодно)	20000,00
		Мобилизационный отдел	1 (ежегодно)	20000,00
6.	Плановый периодический контроль состояния и эффективности защиты информации в выделенном помещении на соответствие требованиям по безопасности информации	Мобилизационный отдел	1 (ежегодно)	20000,00
		Глава администрации города Орла	1 (ежегодно)	20000,00

Начальник управления муниципального заказа администрации города Орла 29.12.2015

Н.С. Прокофьев

РОССИЙСКАЯ ФЕДЕРАЦИЯ
ОРЛОВСКАЯ ОБЛАСТЬ
МУНИЦИПАЛЬНОЕ ОБРАЗОВАНИЕ «ГОРОД ОРЁЛ»
Администрация города Орла
ПОСТАНОВЛЕНИЕ

31 декабря 2015 г.

№ 6112

Об изъятии для муниципальных нужд земельных участков и жилых помещений в рамках реализации областной адресной программы «Переселение граждан, проживающих на территории Орловской области из аварийного жилищного фонда» на 2013-2017 годы, утвержденной постановлением Правительства Орловской области от 30.04.2013 №148 (зтап 2015 года)

В целях реализации муниципальных нужд, связанных с исполнением областной адресной программы «Переселение граждан, проживающих на территории Орловской области из аварийного жилищного фонда» на 2013-2017 годы, утвержденной постановлением Правительства Орловской области от 30.04.2013 №148, этап 2015 года, (далее - Программа), руководствуясь статьями 56.2, 56.6 Земельного кодекса РФ, статьей 32 Жилищного кодекса РФ, статьей 279, 281 Гражданского кодекса РФ, администрация города Орла постановляет:

1. Изъять с целью использования для муниципальных нужд, связанных с реализацией Программы, земельные участки и жилые помещения согласно приложению к настоящему постановлению.
2. Управлению муниципального имущества и землепользования администрации города Орла (М. А. Лобов):
 - 2.1. выполнить землеустроительные дела на земельные участки, не стоящие на кадастровом учете, и обеспечить их постановку на кадастровый учет;
 - 2.2. в течении десяти дней после принятия настоящего постановления направить копию настоящего постановления и уведомление о принятом решении об изъятии правообладателям земельных участков и жилых помещений;
 - 2.3. в течении десяти дней после принятия настоящего постановления направить копию настоящего постановления в Управление Федеральной службы государственной регистрации, кадастра и картографии по Орловской области;
 - 2.4. подготовить и направить в адрес правообладателей соглашение об изъятии недвижимости на условиях и в сроки, установленные действующим законодательством;
3. Финансовому управлению администрации города Орла (А.В. Митасов) предусмотреть в бюджете города Орла на 2016 год денежные средства, необходимые для предоставления возмещения правообладателям за жилые помещения и земельные участки.
4. Отделу по взаимодействию со средствами массовой информации администрации города Орла (Е.Н. Костомарова) опубликовать настоящее постановление в средствах массовой информации.
5. Контроль за исполнением настоящего постановления возложить на первого заместителя главы администрации города Орла А.С. Муромского, заместителя главы администрации города Орла – начальника управления городского хозяйства и транспорта администрации города Орла Р.В. Игнатушина, заместителя главы администрации города Орла - начальника финансово-экономического управления администрации города Орла А. В. Митасова.

Глава администрации города Орла

А. И. Усиков

Приложение к постановлению администрации г.Орла от 31 декабря 2015 № 6112

Сведения о земельных участках и объектах недвижимости, подлежащих изъятию для реализации областных адресных программ переселения граждан, проживающих в городе Орле, из аварийного жилищного фонда

№	Объект недвижимости, разрешенное использование	Площадь объекта недвижимости, кв.м.	Адрес	Кадастровый № земельного участка	Площадь земельного участка, кв.м.	Ф.И.О. правообладателя или пользователя (адрес места жительства или юридический адрес)	№ и дата документа, подтверждающего право пользования
г. Орел, ул. Широко-Холодная, д.4							
1	Жилое помещение №5 по адресу: г. Орел, ул. Широко-Холодная, д.4, собственность	45,8	г. Орел, ул. Широко-Холодная, д.4, кв.5	57:25:0020422:21	587,0	Курбатова Раиса Константиновна	Договор на передачу квартиры в собственность от 14.03.1996
2	Доля 36/116 на жилое помещение №6 по адресу: Орел, ул. Широко-Холодная, д.4, собственность	57,9	г. Орел, ул. Широко-Холодная, д.4, кв.6	57:25:0020422:21	587,0	Абрамова Анастасия Александровна	Свидетельство о государственной регистрации права 57-АБ 355468 от 20.08.2012
3	Доля 36/116 на жилое помещение №6 по адресу: Орел, ул. Широко-Холодная, д.4, собственность	57,9	г. Орел, ул. Широко-Холодная, д.4, кв.6	57:25:0020422:21	587,0	Абрамова Галина Николаевна	Свидетельство о государственной регистрации права 57-АБ 355469 от 20.08.2012
4	Доля 14/37 на жилое помещение №6 по адресу: Орел, ул. Холодная, д.4, собственность	57,9	г. Орел, ул. Широко-Холодная, д.4, кв.6	57:25:0020422:21	587,0	Кожелетова Галина Афанасьевна Кожелетов Валерий Григорьевич	Договор на передачу в собственность жилого помещения в коммунальной квартире от 13.04.1995
5	Доля 1/2 на жилое помещение №8 по адресу: Орел, ул. Широко-Холодная, д.4, собственность	45,3	г. Орел, ул. Широко-Холодная, д.4, кв.8	57:25:0020422:21	587,0	Скотникова Наталья Станиславна	Свидетельство о государственной регистрации права 57АА 399299 от 10.04.2006
6	Доля 1/2 на жилое помещение №8 по адресу: Орел, ул. Широко-Холодная, д.4, собственность	45,3	г. Орел, ул. Широко-Холодная, д.4, кв.8	57:25:0020422:21	587,0	Скотникова Светлана Леонидовна	Свидетельство о государственной регистрации права 57АА 399298 от 10.04.2006
г. Орел, шоссе Наугорское, д.64							
7	Жилое помещение №1 по адресу: Орел, шоссе Наугорское, д.64, собственность	30,5	г. Орел, шоссе Наугорское, д.64, кв.1	57:25:0010301:6	1518,75	Заболотская Галина Викторовна	Свидетельство о государственной регистрации права 57АА 102067 от 06.11.2002
8	Жилое помещение №2 по адресу: Орел, шоссе Наугорское, д.64, собственность	39,0	г. Орел, шоссе Наугорское, д.64, кв.2	57:25:0010301:6	1518,75	Сидорова Наталья Ивановна	Договор дарения квартиры 27.12.1995
9	Жилое помещение №3 по адресу: Орел, шоссе Наугорское, д.64, собственность	37,9	г. Орел, шоссе Наугорское, д.64, кв.3	57:25:0010301:6	1518,75	Комаров Сергей Анатольевич	Свидетельство о государственной регистрации права 57АА 617365 от 31.03.2008
10	Жилое помещение №4 по адресу: Орел, шоссе Наугорское, д.64, собственность	30,4	г. Орел, шоссе Наугорское, д.64, кв.4	57:25:0010301:6	1518,75	Овсянников Михаил Васильевич	Свидетельство о государственной регистрации права 57АА 981425 от 08.04.2010
11	Доля 1/5 на жилое помещение №7 по адресу: Орел, шоссе Наугорское, д.64, собственность	37,7	г. Орел, шоссе Наугорское, д.64, кв.7	57:25:0010301:6	1518,75	Голоктионова Людмила Николаевна	Свидетельство о государственной регистрации права 57АА 533658 от 18.06.2007
12	Доля 1/5 на жилое помещение №7 по адресу: Орел, шоссе Наугорское, д.64, собственность	37,7	г. Орел, шоссе Наугорское, д.64, кв.7	57:25:0010301:6	1518,75	Голоктионов Марк Александрович	Свидетельство о государственной регистрации права 57АА 533654 от 18.06.2007
13	Доля 1/5 на жилое помещение №7 по адресу: Орел, шоссе Наугорское, д.64, собственность	37,7	г. Орел, шоссе Наугорское, д.64, кв.7	57:25:0010301:6	1518,75	Голоктионов Александр Иванович	Свидетельство о государственной регистрации права 57АА 533655 от 18.06.2007
14	Доля 1/5 на жилое помещение №7 по адресу: Орел, шоссе Наугорское, д.64, собственность	37,7	г. Орел, шоссе Наугорское, д.64, кв.7	57:25:0010301:6	1518,75	Голоктионов Даниил Александрович	Свидетельство о государственной регистрации права 57АА 533656 от 18.06.2007
15	Доля 1/5 на жилое помещение №7 по адресу: Орел, шоссе Наугорское, д.64, собственность	37,7	г. Орел, шоссе Наугорское, д.64, кв.7	57:25:0010301:6	1518,75	Голоктионов Денис Александрович	Свидетельство о государственной регистрации права 57АА 533657 от 18.06.2007
16	Жилое помещение №8 по адресу: Орел, шоссе Наугорское, д.64, собственность	30,6	г. Орел, шоссе Наугорское, д.64, кв.8	57:25:0010301:6	1518,75	Васенкова Раиса Борисовна	Свидетельство о государственной регистрации права 57АА 280131 от 11.03.2005
г. Орел, ул. Карачевская, д.36а							
17	Доля 4/5 в праве на жилое помещение №10 по адресу: Орел, ул. Карачевская, д.36а, собственность	11,1	г. Орел, ул. Карачевская, д.36а, кв.10	57:25:0020402:21	3175,00	Менькова Валентина Ивановна	Свидетельство о государственной регистрации права 57 АА 552174 от 28.09.2007
18	Доля 1/5 в праве на жилое помещение №10 по адресу: Орел, ул. Карачевская, д.36а, собственность	11,1	г. Орел, ул. Карачевская, д.36а, кв.10	57:25:0020402:21	3175,00	Менькова Валентина Ивановна	Свидетельство о государственной регистрации права 57 АБ 181215 от 11.07.2011
г. Орел, ул. Полесская, д.20							
19	Доля 1/2 в праве на жилое помещение №3 по адресу: Орел, ул. Полесская, д.20, собственность	42,9	г. Орел, ул. Полесская, д.20, кв.3	57:25:0020402:21	3175,00	Кузнецова Анна Александровна	Свидетельство о государственной регистрации права 57 АА 938770 от 09.02.2010
20	Доля 1/2 в праве на жилое помещение №3 по адресу: Орел, ул. Полесская, д.20, собственность	42,9	г. Орел, ул. Полесская, д.20, кв.3	57:25:0020402:21	3175,00	Кузнецов Александр Михайлович	Свидетельство о государственной регистрации права 57 АА 938769 от 09.02.2010
21	Жилое помещение №11 по адресу: Орел, ул. Полесская, д.20, собственность	28,5	г. Орел, ул. Полесская, д.20, кв.11	57:25:0020402:21	3175,00	Шишов Александр Вадимович	Свидетельство о государственной регистрации права 57 АБ 056785 от 30.07.2010

22	Доля 1/2 в праве на жилое помещение №14 по адресу: Орел, ул. Полесская, д.20, собственность	27,9	г. Орел, ул. Полесская, д.20, кв.14	57:25:0020402:21	3175,00	Гурова Валентина Федоровна	Свидетельство о государственной регистрации права 57 АА 531452 от 18.07.2007
23	Доля 1/2 в праве на жилое помещение №14 по адресу: Орел, ул. Полесская, д.20, собственность	27,9	г. Орел, ул. Полесская, д.20, кв.14	57:25:0020402:21	3175,00	Морозова Ольга Александровна	Свидетельство о государственной регистрации права 57 АА 531453 от 18.07.2007
24	Жилое помещение №15 по адресу: Орел, ул. Полесская, д.20, собственность	22,2	г. Орел, ул. Полесская, д.20, кв.15	57:25:0020402:21	3175,00	Иванова Наталья Александровна	Свидетельство о государственной регистрации права 57 АА 437894 от 01.09.2006
г. Орел, ул. Холодная, д.7							
25	Доля 41/58 в праве на жилое помещение №2 по адресу: Орел, ул. Холодная, д.7, собственность	58,1	г. Орел, ул. Холодная, д.7, кв.2	57:25:0020428:64	500,4	Фарафонова Маргарита Сергеевна	№57-01/01-48/2002-036 от 16.08.2002
26	Доля 41/59 в праве на жилое помещение №6 по адресу: Орел, ул. Холодная, д.7, собственность	58,5	г. Орел, ул. Холодная, д.7, кв.6	57:25:0020428:64	500,4	Ларичева Виктория Геннадьевна	№ 57-57-01/005/2007-405 от 13.03.2007
27	Жилое помещение №7 по адресу: Орел, ул. Холодная, д.7, собственность	46,1	г. Орел, ул. Холодная, д.7, кв.7	57:25:0020428:64	500,4	Копчиев Руслан Рашидович	№ 57-57-01/019/2011-618 от 31.08.2011
г. Орел, ул. Широко-Холодная, д.2							
28	Жилое помещение №2 по адресу: Орел, ул. Широко-Холодная, д.2, собственность	57,8	г. Орел, ул. Широко-Холодная, д.2, кв.2			Кузнецова Олеся Ивановна	Свидетельство о государственной регистрации права 57 АА 321038 от 25.07.2005
29	Доля 3/4 в праве на жилое помещение №4 по адресу: Орел, ул. Широко-Холодная, д.2, собственность	45,7	г. Орел, ул. Широко-Холодная, д.2, кв.4			Тимохина Нина Васильевна	Свидетельство о государственной регистрации права 57 АБ 521469 от 13.01.2014
30	Доля 1/4 в праве на жилое помещение №4 по адресу: Орел, ул. Широко-Холодная, д.2, собственность	45,7	г. Орел, ул. Широко-Холодная, д.2, кв.4			Разуваева Наталия Васильевна	Свидетельство о государственной регистрации права 57 АБ 521470 от 13.01.2014
31	Доля 18/46 в праве на жилое помещение №5 по адресу: Орел, ул. Широко-Холодная, д.2, собственность	46,3	г. Орел, ул. Широко-Холодная, д.2, кв.5			Гусев Александр Иванович	Свидетельство о государственной регистрации права 57 АА 609253 от 22.02.2008
32	Доля 1/3 в праве на жилое помещение №6 по адресу: Орел, ул. Широко-Холодная, д.2, собственность	57,9	г. Орел, ул. Широко-Холодная, д.2, кв.6			Логвинова Нина Николаевна	Свидетельство о государственной регистрации права 57 АА 643997 от 03.07.2008
33	Доля 1/3 в праве на жилое помещение №6 по адресу: Орел, ул. Широко-Холодная, д.2, собственность	57,9	г. Орел, ул. Широко-Холодная, д.2, кв.6			Анфёрова Лариса Викторовна	Свидетельство о государственной регистрации права 57 АА 847445 от 09.10.2009
34	Доля 1/3 в праве на жилое помещение №6 по адресу: Орел, ул. Широко-Холодная, д.2, собственность	57,9	г. Орел, ул. Широко-Холодная, д.2, кв.6			Храмченкова Елена Валерьевна	Свидетельство о государственной регистрации права 57 АБ 115897 от 07.02.2011
35	Доля 1/2 в праве на жилое помещение №7 по адресу: Орел, ул. Широко-Холодная, д.2, собственность	45,7	г. Орел, ул. Широко-Холодная, д.2, кв.7			Карнауков Сергей Александрович	Свидетельство о государственной регистрации права 57 АА 073998 от 12.04.2002
36	Доля 1/2 в праве на жилое помещение №7 по адресу: Орел, ул. Широко-Холодная, д.2, собственность	45,7	г. Орел, ул. Широко-Холодная, д.2, кв.7			Карнаухова Зинаида Григорьевна	Свидетельство о государственной регистрации права 57 АБ 324888 от 25.07.2012
г. Орел, ул. Коллективная, д.3							
37	Жилое помещение №7 по адресу: Орел, ул. Коллективная, д.3, собственность	43,0	г. Орел, ул. Коллективная, д.3, кв.7	57:25:0020131:239	1143,0	Краснопеева Нина Михайловна	Свидетельство о государственной регистрации права 57 АА 010303 от 10.01.2001

**РОССИЙСКАЯ ФЕДЕРАЦИЯ
ОРЛОВСКАЯ ОБЛАСТЬ
МУНИЦИПАЛЬНОЕ ОБРАЗОВАНИЕ «ГОРОД ОРЁЛ»
Администрация города Орла
ПОСТАНОВЛЕНИЕ**

12 января 2016 г.

№ 11

**Орёл
О внесении изменений в постановление
администрации города Орла от 12 августа 2013 г. № 3642
«Об утверждении Административного регламента по осуществлению
муниципального жилищного контроля на территории города Орла»**

В целях приведения муниципального правового акта в соответствие с действующим законодательством, в связи с вступлением в силу Закона Орловской области от 10 ноября 2015 г. № 1867-03 «О перечне должностных лиц органов местного самоуправления Орловской области, уполномоченных составлять протоколы об административных правонарушениях, предусмотренных отдельными положениями Кодекса Российской Федерации об административных правонарушениях, при осуществлении муниципального контроля», руководствуясь Уставом города Орла, администрация города Орла постановляет:

1. Внести следующие изменения в приложение к постановлению администрации города Орла от 12 августа 2013 г. N 3642 «Об утверждении Административного регламента по осуществлению муниципального жилищного контроля на территории города Орла»:

- 1.1 изложить пункт 10.2 в следующей редакции:
«10.2 Начальник управления городского хозяйства администрации города Орла, заместитель начальника управления городского хозяйства администрации города Орла и должностные лица органов муниципального контроля, являющиеся муниципальными жилищными инспекторами, в порядке, установленном законодательством Российской Федерации, при осуществлении муниципального жилищного контроля имеют право:»;
- 1.2 изложить подпункт 4 пункта 10.2 в следующей редакции:
«4) составлять протоколы об административных правонарушениях, связанных с нарушениями обязательств требований, а также предусмотренных частью 1 статьи 19.4, частью 1 статьи 19.4.1, частью 1 статьи 19.5, статьей 19.7 Кодекса Российской Федерации об административных правонарушениях, и принимать меры по предотвращению таких нарушений;»;
2. Отделу по взаимодействию со средствами массовой информации администрации города Орла (Е.Н. Костомарова) опубликовать настоящее постановление в средствах массовой информации.
3. Контроль за исполнением настоящего постановления возложить на заместителя главы администрации города Орла - начальника управления городского хозяйства и транспорта Р.В. Игнатушина.

А.И. Усиков

**РОССИЙСКАЯ ФЕДЕРАЦИЯ
ОРЛОВСКАЯ ОБЛАСТЬ
МУНИЦИПАЛЬНОЕ ОБРАЗОВАНИЕ «ГОРОД ОРЁЛ»
Администрация города Орла
ПОСТАНОВЛЕНИЕ**

13 января 2016 г.

№ 14

**Орёл
О внесении изменений в постановление администрации города Орла от 19.01.2010 №63 «Об утверждении составов комиссий по
делам несовершеннолетних и защите их прав»**

В соответствии со ст. 22 Устава города Орла, в связи с организационно-штатными мероприятиями, на основании обращений главы администрации Железнодорожного района администрации города Орла от 21.12.2015 №39/630- и, и.о. главы администрации Советского района администрации города Орла Н.А. Ванифатовой от 16.12.2015 №2461/1, администрация города Орла постановляет:

1. Внести изменение в приложение № 1 к постановлению администрации города Орла от 19.01.2010 № 63 «Об утверждении составов комиссий по делам несовершеннолетних и защите их прав» заменив слова «Чухляева Елена Константиновна — специалист по социальной работе БУЗ ОО «Орловский наркологический диспансер»» словами «Нехаева Анна Юрьевна - специалист по социальной работе БУЗ ОО «Орловский наркологический диспансер»».
2. Внести изменение в приложение № 2 к постановлению администрации города Орла от 19.01.2010 № 63 «Об утверждении составов комиссий по делам несовершеннолетних и защите их прав» заменив слова «Кугот Святослав Борисович — заместитель главы администрации города Орла по территории — глава администрации Заводского района администрации города Орла» словами «Студеников Юрий Александрович - заместитель главы администрации города Орла - начальник территориального управления по Заводскому району администрации города Орла».
3. Внести в приложение № 4 к постановлению администрации города Орла от 19.01.2010 № 63 «Об утверждении составов комиссий по делам несовершеннолетних и защите их прав» следующие изменения:
3.1. исключить из состава комиссии по делам несовершеннолетних и защите их прав администрации Советского района администрации города Орла Филонову Елену Витальевну — начальница филиала по Советскому району города Орла федерального казенного учреждения «Уголовно-исполнительная инспекция Управления Федеральной службы исполнения наказания России по Орловской области; Болотова Николая Александровича — депутата Орловского городского Совета народных депутатов»;
- 3.2. включить в состав комиссии по делам несовершеннолетних и защите их прав администрации Советского района администрации города Орла «Тракторную Оксану Александровну — специалиста по социальной работе отделения профилактики безнадзорности несовершеннолетних бюджетного учреждения Орловской области «Социально-реабилитационный центр для несовершеннолетних города Орла» (по согласованию)»;

3.3. в пункте 1 слова «Негин Владимир Владимирович — глава администрации Советского района администрации города Орла» заменить словами «Левковский Артем Владимирович - заместитель главы администрации города Орла - начальник территориального управления по Советскому району администрации города Орла»;

3.4. в пункте 7 слова «Нелепко Ирина Николаевна, педагог-психолог бюджетного учреждения Орловской области «Социально-реабилитационный центр для несовершеннолетних города Орла» заменить словами «Нелепко Ирина Николаевна - психолог Детского телефона доверия (службы экстренной психологической помощи) бюджетного учреждения здравоохранения Орловской области «Детская областная клиническая больница имени З.А. Кругловой»»;

3.5. в пункте 11 слова «Саунина Елена Александровна - главный специалист отдела правотворчества правового управления администрации города Орла» заменить словами «Терехова Елена Александровна — заместитель начальника отдела судебного представительства правового управления администрации города Орла».

4. Отделу по взаимодействию со средствами массовой информации администрации города Орла (Е.Н. Костомарова) опубликовать настоящее постановление в средствах массовой информации города Орла.

5. Контроль за исполнением настоящего постановления возложить на заместителя главы администрации города Орла — руководителя аппарата администрации города Орла Л.Ф. Ульянову.

Глава администрации города Орла А.И. Усиков

РОССИЙСКАЯ ФЕДЕРАЦИЯ
ОРЛОВСКАЯ ОБЛАСТЬ
МУНИЦИПАЛЬНОЕ ОБРАЗОВАНИЕ «ГОРОД ОРЁЛ»
Администрация города Орла
ПОСТАНОВЛЕНИЕ

14 января 2016 г.

№ 18

Орёл

Об утверждении границ охранных зон сетей водоснабжения и водоотведения и наложении ограничений (обременений) на входящие в них земельные участки
В соответствии со статьей 56 Земельного кодекса РФ, Федеральным законом от 24 июля 2007 года № 221-ФЗ «О государственном кадастре недвижимости», постановлением Правительства Российской Федерации от 30 июля 2009 года № 621 «Об утверждении формы карты (плана) объекта землеустройства и требований к ее составлению», постановлением администрации города Орла от 29 ноября 2010 года № 3995 «Об утверждении Правил охраны сетей водоснабжения и водоотведения», администрация города Орла постановляет:

1. Утвердить границы охранной зоны сети водоснабжения с особыми условиями использования территории (согласно приложению):

1.1. Охранная зона сети водоснабжения Ду 800 мм в границах земельного участка с кадастровым номером 57:25:0021426:28 по ул. Итальянской.

2. На земельные участки, входящие в охранную зону водоснабжения, в целях предупреждения повреждения трубопроводов и сооружений на них или нарушения условий их нормальной эксплуатации, установить ограничения (обременения) согласно Правилам охраны сетей водоснабжения и водоотведения (установления охранных зон и особых условий использования земельных участков, расположенных в границах таких зон) на территории муниципального образования «Город Орёл», утвержденные постановлением администрации города Орла от 29 ноября 2010 года № 3995 «Об утверждении Правил охраны сетей водоснабжения и водоотведения».

3. Отделу по взаимодействию со средствами массовой информации администрации города Орла (Е.Н. Костомарова) опубликовать настоящее постановление в средствах массовой информации и разместить на официальном сайте администрации города Орла в сети Интернет.

4. Управлению муниципального имущества и землепользования администрации города Орла (М.А. Лобов) представить в Филиал федерального государственного бюджетного учреждения «Федеральная кадастровая палата Росреестра» по Орловской области документы для внесения сведений о зонах с особыми условиями использования территорий.

5. Контроль за исполнением настоящего постановления возложить на первого заместителя главы администрации города Орла А.С. Муромского.

Глава администрации города Орла А.И. Усиков

ложение №1 к постановлению администрации города Орла № 18 от 14.01.2016 г.

Титульный лист
КАРТА (ПЛАН)
Охранная зона сети водоснабжения Ду 800 мм в границах земельного участка с кадастровым номером 57:25:0021426:28 по ул. Итальянской
1. Сведения о заказчике землеустроительных работ:
О физическом лице:
Фамилия, имя, отчество (отчество указывается при наличии)
Лыгин Александр Николаевич
О юридическом лице, органе государственной власти, органе местного самоуправления:
Полное наименование
Страна регистрации (инкорпорации) (указывается в отношении иностранного юридического лица)
Фамилия и инициалы уполномоченного представителя, его должность, реквизиты доверенности (если представитель действует по доверенности)
Подпись: [Подпись]
"10" декабря 2015г.
Место для отписки печати заказчика

КАРТА (ПЛАН)
Охранная зона сети водоснабжения Ду 800 мм в границах земельного участка с кадастровым номером 57:25:0021426:28 по ул. Итальянской
2. Сведения об исполнителе землеустроительных работ:
Об индивидуальном предпринимателе:
Фамилия, имя, отчество (отчество указывается при наличии)
Идентификационный номер налогоплательщика
Контактный телефон и почтовый адрес
Номер квалификационного аттестата кадастрового инженера (если исполнителем является кадастровый инженер)
О юридическом лице:
Полное наименование МУП "УРГ Д.г. Орла"
Основной государственный регистрационный номер 1085753000860
Контактный телефон и почтовый адрес: 43 30 39, город Орёл, улица Пролетарская Гора, 7
Фамилия и инициалы уполномоченного представителя юридического лица, его должность, реквизиты доверенности (если представитель действует по доверенности)
Сведения о кадастровом инженере: Ушакова Алла Анатольевна 57-11-102
Подпись: [Подпись]
Дата "10" декабря 2015г.

Лист № 3
КАРТА (ПЛАН)
Охранная зона сети водоснабжения Ду 800 мм в границах земельного участка с кадастровым номером 57:25:0021426:28 по ул. Итальянской
3. Сведения о согласовании карты (плана) объекта землеустройства:
Полное наименование органа (организации), с которым осуществляется согласование, фамилия и инициалы уполномоченного лица, его должность, Муниципальное унитарное производственное предприятие водопроводно-канализационного хозяйства "Водоканал"
Реквизиты письма (дата и номер, если согласование оформлено в виде письма)
№
Подпись: [Подпись]
Дата "11" января 2016г.
Место для отписки печати органа(организации), с которым осуществляется согласование

Лист № 4
КАРТА (ПЛАН)
Охранная зона сети водоснабжения Ду 800 мм в границах земельного участка с кадастровым номером 57:25:0021426:28 по ул. Итальянской
3. Сведения о согласовании карты (плана) объекта землеустройства:
Полное наименование органа (организации), с которым осуществляется согласование, фамилия и инициалы уполномоченного лица, его должность, Управление муниципального имущества и землепользования администрации г. Орла
Реквизиты письма (дата и номер, если согласование оформлено в виде письма)
№
Подпись: [Подпись]
Дата "18" января 2016г.
Место для отписки печати органа(организации), с которым осуществляется согласование

Лист № 5
КАРТА (ПЛАН)
Охранная зона сети водоснабжения Ду 800 мм в границах земельного участка с кадастровым номером 57:25:0021426:28 по ул. Итальянской
3. Сведения о согласовании карты (плана) объекта землеустройства:
Полное наименование органа (организации), с которым осуществляется согласование, фамилия и инициалы уполномоченного лица, его должность, Управление архитектуры и градостроительства администрации г. Орла
Реквизиты письма (дата и номер, если согласование оформлено в виде письма)
№
Подпись: [Подпись]
Дата "15" января 2016г.
Место для отписки печати органа(организации), с которым осуществляется согласование

Лист № 6
КАРТА (ПЛАН)
Охранная зона сети водоснабжения Ду 800 мм в границах земельного участка с кадастровым номером 57:25:0021426:28 по ул. Итальянской
3. Сведения о согласовании карты (плана) объекта землеустройства:
Полное наименование органа (организации), с которым осуществляется согласование, фамилия и инициалы уполномоченного лица, его должность, Управление городского хозяйства администрации г. Орла
Реквизиты письма (дата и номер, если согласование оформлено в виде письма)
№
Подпись: [Подпись]
Дата "25" января 2016г.
Место для отписки печати органа(организации), с которым осуществляется согласование

Лист № 7
КАРТА (ПЛАН)
Охранная зона сети водоснабжения Ду 800 мм в границах земельного участка с кадастровым номером 57:25:0021426:28 по ул. Итальянской
4. Информация о передаче карты (плана) объекта землеустройства в государственный фонд данных, полученных в результате проведения землеустройства:
Регистрационный № 830
Дата передачи 22.12.2015г.
Управление Росреестра по Орловской области
(наименование органа (организации), осуществляющего хранение землеустроительной документации)

Лист № 8
КАРТА (ПЛАН)
Охранная зона сети водоснабжения Ду 800 мм в границах земельного участка с кадастровым номером 57:25:0021426:28 по ул. Итальянской
Table with 3 columns: № п/п, Содержание, Номера листов

Лист № 9
КАРТА (ПЛАН)
Охранная зона сети водоснабжения Ду 800 мм в границах земельного участка с кадастровым номером 57:25:0021426:28 по ул. Итальянской
Основания для проведения землеустроительных работ и исходные данные
Перечень документов
Table with 3 columns: № п/п, Наименование и реквизиты документа, Сведения об органе (организации), подготовившем или принявшем документ

Лист № 10
КАРТА (ПЛАН)
Охранная зона сети водоснабжения Ду 800 мм в границах земельного участка с кадастровым номером 57:25:0021426:28 по ул. Итальянской
Сведения об объекте землеустройства
Table with 3 columns: № п/п, Характеристики объекта землеустройства, Описание характеристик

Лист № 11

КАРТА (ПЛАН)				
Охранная зона сети водоснабжения Ду 800 мм в границах земельного участка с кадастровым номером 57:25:0021426:28 по ул. Итальянской				
(наименование объекта землеустройства)				
Сведения о местоположении границ объекта землеустройства				
1. Система координат г. Орёл				
2. Сведения о характерных точках границ объекта землеустройства				
Обозначение характерных точек границ	Координаты, м		Метод определения координат и средняя квадратическая погрешность положения характерной точки (М), м	Описание закрепления точки
	X	Y		
1	2	3	4	5
1	8191.96	13385.28	Метод спутниковых геодезических измерений (определений), 0.1	626003000000
2	8200.08	13382.19	Метод спутниковых геодезических измерений (определений), 0.1	626003000000
3	8213.39	13377.45	Метод спутниковых геодезических измерений (определений), 0.1	626003000000
4	8223.83	13373.83	Метод спутниковых геодезических измерений (определений), 0.1	626003000000
5	8230.60	13371.56	Метод спутниковых геодезических измерений (определений), 0.1	626003000000
6	8235.06	13380.60	Метод спутниковых геодезических измерений (определений), 0.1	626003000000
7	8227.05	13383.30	Метод спутниковых геодезических измерений (определений), 0.1	626003000000
8	8216.68	13386.90	Метод спутниковых геодезических измерений (определений), 0.1	626003000000
9	8203.60	13391.55	Метод спутниковых геодезических измерений (определений), 0.1	626003000000
10	8195.71	13394.56	Метод спутниковых геодезических измерений (определений), 0.1	626003000000
1	8191.96	13385.28	Метод спутниковых геодезических измерений (определений), 0.1	626003000000
3. Сведения о частях границ объекта землеустройства				
Обозначение части границ		Описание прохождения части границ		
от точки	до точки	3		
1	2			
2	3			
3	4			
4	5			
5	6			

План границ объекта землеустройства
"Охранная зона сети водоснабжения Ду 800 мм
в границах земельного участка с кадастровым номером 57:25:0021426:28
по ул. Итальянской"

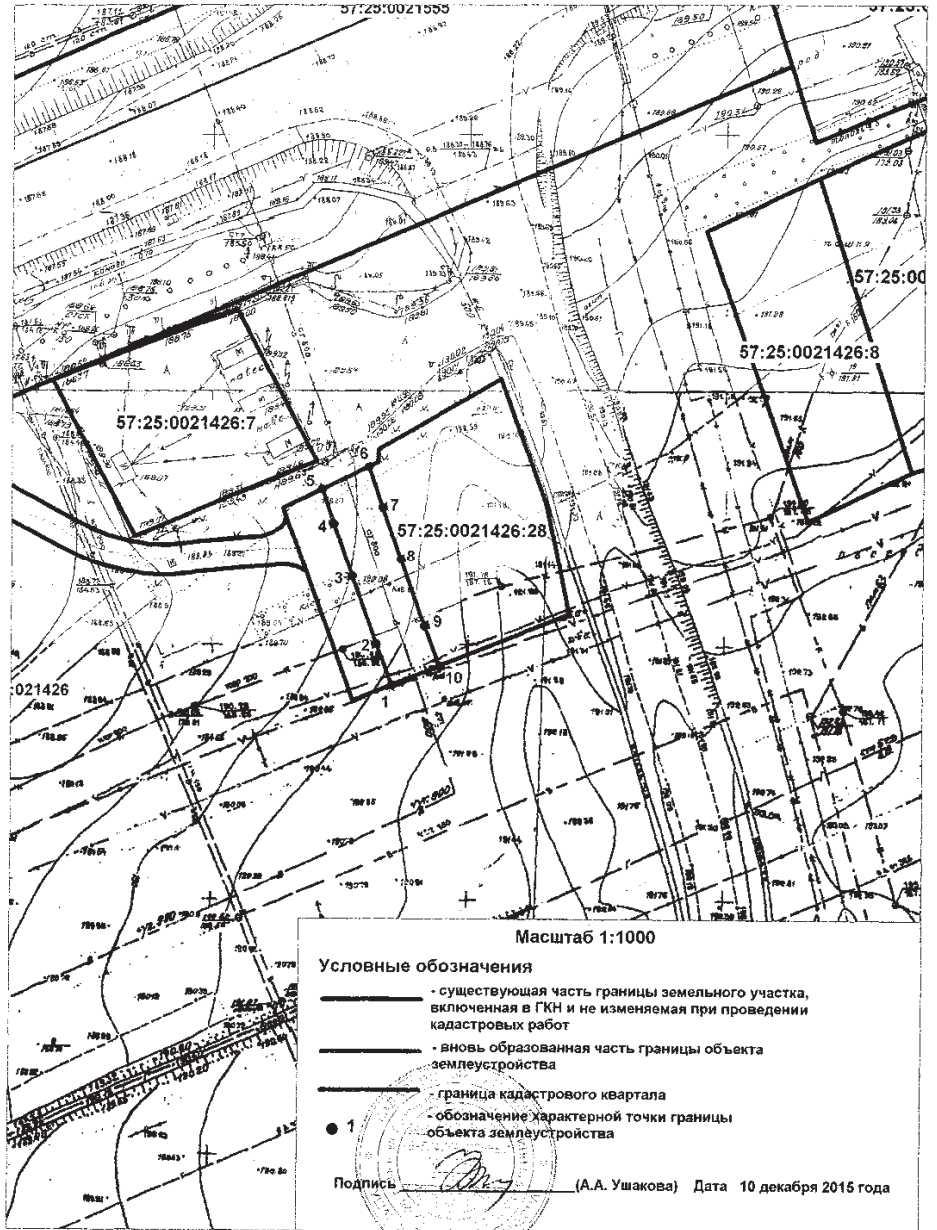

Лист № 12

КАРТА (ПЛАН)		
Охранная зона сети водоснабжения Ду 800 мм в границах земельного участка с кадастровым номером 57:25:0021426:28 по ул. Итальянской		
(наименование объекта землеустройства)		
3. Сведения о частях границ объекта землеустройства		
Обозначение части границ		Описание прохождения части границ
от точки	до точки	
1	2	3
6	7	
7	8	
8	9	
9	10	
10	1	

РОССИЙСКАЯ ФЕДЕРАЦИЯ
ОРЛОВСКАЯ ОБЛАСТЬ
МУНИЦИПАЛЬНОЕ ОБРАЗОВАНИЕ «ГОРОД ОРЁЛ»
Администрация города Орла

14 января 2016 г.

Орёл

№ 21

О внесении изменений в постановление главы муниципального образования - мэра города Орла от 25 февраля 2009 года № 535 «Об утверждении Положения о комиссии по отчуждению из муниципальной собственности города Орла недвижимого имущества, арендуемого субъектами малого и среднего предпринимательства»

На основании статьи 22 Устава города Орла, администрация города Орла постановляет:

- Внести в пункт 2 постановления главы муниципального образования - мэра города Орла от 25 февраля 2009 года № 535 «Об утверждении Положения о комиссии по отчуждению из муниципальной собственности города Орла недвижимого имущества, арендуемого субъектами малого и среднего предпринимательства», следующие изменения:

«Тарасов Игорь Валерьевич - заместитель главы администрации города Орла по вопросам имущественной и экономической политики, председатель комиссии»;

«Муромский Александр Сергеевич - первый заместитель главы администрации города Орла, председатель комиссии».

2. Отделу по взаимодействию со средствами массовой информации администрации города Орла (Е.Н. Костомарова) опубликовать настоящее постановление в средствах массовой информации.

3. Контроль за исполнением настоящего постановления возложить на первого заместителя главы администрации города Орла А.С. Муромского.

Глава администрации города Орла

А.И. Усиков

РОССИЙСКАЯ ФЕДЕРАЦИЯ
ОРЛОВСКАЯ ОБЛАСТЬ
МУНИЦИПАЛЬНОЕ ОБРАЗОВАНИЕ «ГОРОД ОРЁЛ»
Администрация города Орла

18 января 2016 г.

Орёл

№ 40

Об установлении публичного сервитута на часть земельного участка с кадастровым номером 57:25:0040403:105, расположенного на пересечении пер. Черемховского и Московского шоссе города Орла

В целях соблюдения законных прав неограниченного круга лиц, в соответствии с постановлениями администрации города Орла от 22 октября 2015г. № 4724 «О назначении общественных слушаний об установлении публичного сервитута на земельный участок с кадастровым номером 57:25:0040403:105, расположенного на пересечении пер. Черемховского и Московского шоссе», от 12 ноября 2015г. № 5029 о внесении изменений в постановление администрации города Орла от 22.10.2015 № 4724, протокола и заключения о результатах общественных слушаний от 15 декабря 2015г., руководствуясь статьей 23 Земельного кодекса РФ, статьей 274 Гражданского кодекса РФ, Порядком установления права ограниченного пользования чужим земельным участком (публичного сервитута) на территории города Орла, принятым постановлением Орловского городского Совета народных депутатов от 29.05.2003 № 33/401-ГС, на основании договора аренды земли от 1 июня 2015г. № 27/1, зарегистрированного в Едином государственном реестре прав на недвижимое имущество и сделок с ним 15.06.2015 № 57-57/001-57/001/042/2015-656/2, обращения ООО «Домстрой» от 14.12.2015 № 63, администрация города Орла постановляет:

1. Установить постоянный публичный сервитут в отношении части земельного участка площадью 284,3 кв.м, входящей в состав земельного участка с кадастровым номером 57:25:0040403:105 площадью 8017 кв.м, расположенного на пересечении пер. Черемховского и Московского шоссе города Орла для использования дороги в целях осуществления прохода и проезда (приложение).

2. Обязать управление муниципального имущества и землепользования администрации города Орла (М.А. Лобов) зарегистрировать постоянный публичный сервитут на часть земельного участка площадью 284,3 кв.м, входящую в состав земельного участка с кадастровым номером 57:25:0040403:105, в Управлении Федеральной службы государственной регистрации, картографии по Орловской области.

3. Отделу по взаимодействию со средствами массовой информации администрации города Орла (Е.Н. Костомарова) опубликовать настоящее постановление в средствах массовой информации и разместить на официальном сайте администрации города Орла в сети Интернет.

4. Контроль за исполнением настоящего постановления возложить на первого заместителя главы города Орла А.С. Муромского.

Главы администрации города Орла

А.И. Усиков

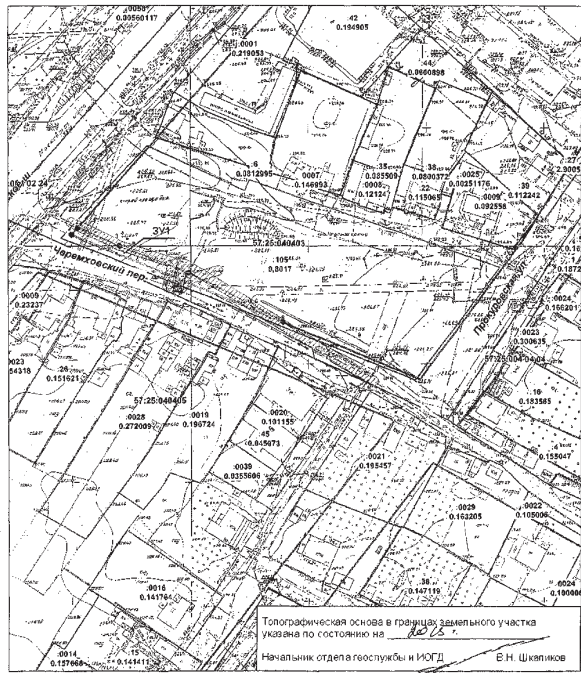

Приложение к постановлению администрации города Орла от 18 января 2016 года № 40

Утверждена Постановлением администрации города Орла от _____ № _____

Схема расположения земельных участков на кадастровом плане территории

Условный номер земельного участка 3У 1

Проектная площадь земельного участка 284,3 кв.м

Список характерных точек границ	Координаты, м	
	X	Y
1	16505	17200
2	16508	17202
3	16500	17220
4	16489	17249
5	16476	17277
6	16468	17289

Система координат - город Орёл

Условные обозначения

- красные линии
- граница земельного участка
- границы землеустроительных земельных участков
- граница кадастрового квартала
- охранная зона инженерных коммуникаций
- границы публичного сервитута

Топографическая основа в границах земельного участка указана по состоянию на 18.01.2016 г.

Начальник отдела геоинформационных систем и картографии Е.Н. Шкляков

Управление архитектуры и градостроительства администрации г. Орла

Заместитель главы администрации	Сидорова А.В.	Масштаб 1:1000
Главный специалист	Сидорова А.В.	Дата 30.12.2015

РОССИЙСКАЯ ФЕДЕРАЦИЯ
ОРЛОВСКАЯ ОБЛАСТЬ
МУНИЦИПАЛЬНОЕ ОБРАЗОВАНИЕ «ГОРОД ОРЁЛ»
Администрация города Орла
ПОСТАНОВЛЕНИЕ

18 января 2016 г.

Орёл

№ 41

Об утверждении схем установки дорожных знаков 3.27 «Остановка запрещена» со знаками дополнительной информации 8.2.3 «Зона действия» и 8.24 «Работает эвакуатор» по ул. Красноармейская

В целях обеспечения безопасности дорожного движения в городе Орле, в соответствии с Федеральным законом от 10.12.1995 № 196-ФЗ «О безопасности дорожного движения», учитывая обращение ОГИБДД УМВД России по городу Орлу от 11.01.2016 № 88, администрация города Орла постановляет:

1. Утвердить схему установки дорожных знаков 3.27 «Остановка запрещена» со знаками дополнительной информации 8.2.3 «Зона действия» и 8.24 «Работает эвакуатор» по ул. Красноармейская на участке от пересечения с ул. Сурина Шаумяна до пересечения с ул. Октябрьская согласно приложению № 1.
2. Утвердить схему установки дорожных знаков 3.27 «Остановка запрещена» со знаками дополнительной информации 8.2.3 «Зона действия» и 8.24 «Работает эвакуатор» по ул. Красноармейская на участке от пересечения с ул. Сурина Шаумяна до пересечения с ул. Лескова согласно приложению № 2.
3. Отделу по взаимодействию со средствами массовой информации администрации города Орла (Е.Н. Костомарова) опубликовать настоящее постановление в средствах массовой информации.
4. Контроль за исполнением настоящего постановления возложить на заместителя главы администрации города Орла — начальника управления городского хозяйства и транспорта администрации города Орла Р.В. Игнатушина.

Глава администрации города Орла
А.И. Усиков

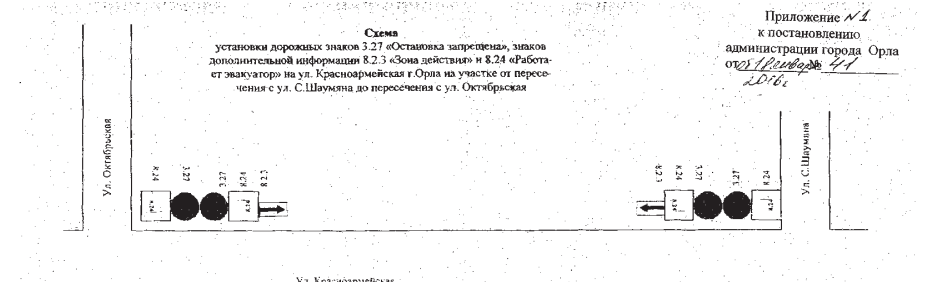

«Принято на контроль»
Начальник ОГИБДД УМВД России по г. Орлу
майор полиции А.В. Фарафонов
31 декабря 2015 года

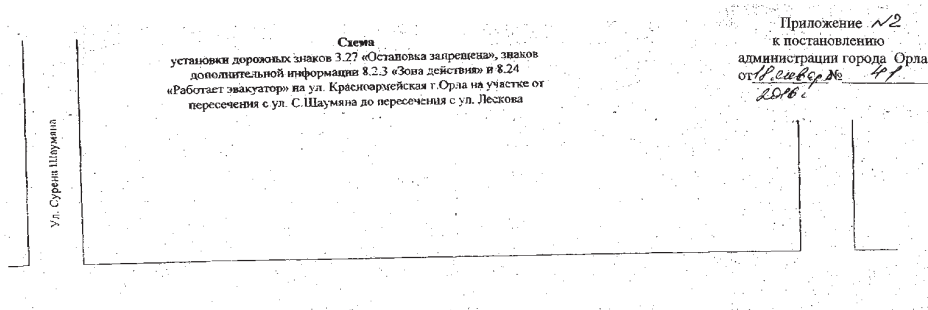

«Принято на контроль»
Начальник ОГИБДД УМВД России по г. Орлу
майор полиции А.В. Фарафонов
31 декабря 2015 года

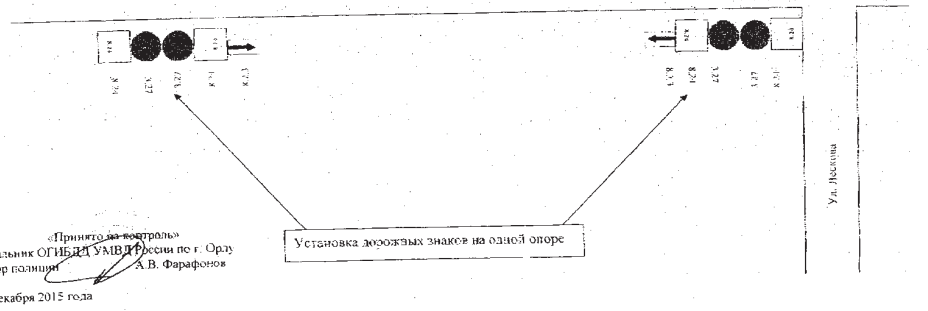

РОССИЙСКАЯ ФЕДЕРАЦИЯ
ОРЛОВСКАЯ ОБЛАСТЬ
МУНИЦИПАЛЬНОЕ ОБРАЗОВАНИЕ «ГОРОД ОРЁЛ»
Администрация города Орла
ПОСТАНОВЛЕНИЕ

№ 42

18 января 2016 г.

Орёл

О внесении изменений в постановление администрации города Орла от 20 декабря 2010 года №4241 «Об утверждении Положения «О комиссии администрации города Орла по соблюдению требований к служебному поведению муниципальных служащих и урегулированию конфликта интересов»

Руководствуясь статьей 22 Устава города Орла, администрация города Орла постановляет:

1. Внести изменения в постановление администрации города Орла от 20 декабря 2010 года №4241 «Об утверждении Положения «О комиссии администрации города Орла по соблюдению требований к служебному поведению муниципальных служащих и урегулированию конфликта интересов», изложив приложение 2 в новой редакции, согласно приложению.
2. Отделу по взаимодействию со средствами массовой информации администрации города Орла (Е.Н. Костомарова) опубликовать настоящее постановление в средствах массовой информации.
3. Контроль за исполнением настоящего постановления возложить на заместителя главы администрации города Орла - руководителя аппарата администрации города Орла Л.Ф. Ульянову.

Глава администрации города Орла
А.И. Усиков

Приложение к постановлению администрации города Орла от 18 января 2016 года № 42

Состав комиссии администрации города Орла по соблюдению требований к служебному поведению муниципальных служащих и урегулированию конфликта интересов

Председатель комиссии:
Л.Ф. Ульянова, заместитель главы администрации города Орла - руководитель аппарата администрации города Орла;
Заместитель председателя комиссии:
Ж.А. Горбатенкова, начальник правового управления аппарата администрации города Орла;
Секретарь комиссии:
В.В. Егоркин, заместитель начальника управления муниципальной службы и кадров - начальник отдела по противодействию коррупции аппарата администрации города Орла;
Члены комиссии:
А.В. Митасов, заместитель главы администрации города Орла - начальник финансово-экономического управления администрации города Орла;
И.М. Печерский, начальник управления муниципальной службы и кадров аппарата администрации города Орла;
И.В. Тарасов, начальник управления по безопасности администрации города Орла;
А.В. Шайкина, председатель комитета социальной политики администрации города Орла;
В.В. Карлов, начальник отдела по взаимодействию с правоохранительными органами администрации города Орла;
независимый эксперт (без указания персональных данных эксперта);
независимый эксперт (без указания персональных данных эксперта);
независимый эксперт (без указания персональных данных эксперта).
Начальник управления муниципальной службы и кадров аппарата администрации города Орла

И.М. Печерский

РОССИЙСКАЯ ФЕДЕРАЦИЯ
ОРЛОВСКАЯ ОБЛАСТЬ
МУНИЦИПАЛЬНОЕ ОБРАЗОВАНИЕ «ГОРОД ОРЁЛ»
Администрация города Орла
ПОСТАНОВЛЕНИЕ

№ 43

19 января 2016 г.

Орёл

О закреплении муниципальных бюджетных общеобразовательных организаций за территориями города Орла

Руководствуясь ст. 9 Закона РФ от 29.12.2012 №273-ФЗ «Об образовании в Российской Федерации», Уставом города Орла, администрация города Орла постановляет:

1. Закрепить муниципальные бюджетные общеобразовательные организации города Орла за территориями города Орла, согласно приложению к настоящему постановлению.
2. Постановление администрации города Орла №2 от 13.01.2015 г. «О закреплении муниципальных бюджетных общеобразовательных организаций за территориями города Орла» признать утратившим силу.
3. Отделу по взаимодействию со средствами массовой информации администрации города Орла (Е.Н. Костомарова) опубликовать настоящее постановление в средствах массовой информации города Орла.
4. Контроль за исполнением данного постановления возложить на заместителя главы администрации города Орла - начальника управления социальной поддержки населения, физической культуры и спорта Е.В. Данилевскую.

Глава администрации города Орла
А.И. Усиков

Приложение к постановлению администрации города Орла от 19 января 2016 г. N 43

Закрепление муниципальных бюджетных общеобразовательных организаций за территориями города Орла

№ МБОУ	Наименование улиц, переулков, проездов, тупиков, бульваров, набережных, шоссе	Номера домов
№ 1	ул. Гуртьева	5 - 7, 10, 14 - 16, 18
	ул. Октябрьская	28 - 38, 39, 40, 40а, 40б, 41, 43, 43а, 45, 46а, 47, 47а, 48, 49, 49а, 50, 52, 53, 56 - 60
	ул. Красноармейская	1, 2 - 5, 7 - 15
	ул. Сурина Шаумяна	20 - 32, 36, 38 (четн.)
	ул. Пионерская	4, 6, 10 (четн.); 5, 13 - 25 (нечетн.)
	ул. Салтыкова-Щедрина	33, 35а, 35б, 36, 37а, 49
	ул. Максима Горького	39, 41, 47, 47а, 49
	ул. 60-летия Октября	7, 9, 9а, 11, 11а, 13, 15, 17
	ул. Ломоносова	1, 3а, 5, 7, 11
	ул. Лескова	17, 30, 34, 36
№ 2	ул. Энгельса	2 - 34 (четн.); 5 - 37 (нечетн.)
	проезд Вишневый	1 - 11 (нечетн.); 20 - 26 (четн.)
	проезд Фурманова	1 - 23 (нечетн.); 2 - 26 (четн.)
	ул. Васильевская	6 - 78 (четн.); 9 - 65 (нечетн.)
	ул. 1-ая Посадская	6/4, 13, 16, 17, 20, 22, 23, 23а
	ул. 2-ая Посадская	1 - 33 (нечетн.); 2 - 26, 62 (четн.)
	ул. Карачевская	11 - 71 (нечетн.); 12 - 94 (четн.)
	ул. Гостинная	1 - 9
	ул. Панчука	20 - 38 (четн.); 27 - 55 (нечетн.)
	ул. 1-ая Пушкарная	1 - 33 (нечетн.); 6 - 52 (четн.)
	ул. Садово-Пушкарная	6 - 54 (четн.); 9 - 39 (нечетн.)
	ул. Набережная Есенина	1 - 5 (нечетн.); 2 - 8 (четн.); 10, 12, 14, 16
	ул. Комсомольская	20, 23, 25, 38, 40а, 44, 48, 48а
пер. Соляной	22 - 34 (четн.); 9 - 23 (нечетн.)	
№ 3	ул. Зеленый ров	1 - 13
	пер. Рыночный	1, 3
	ул. Молодежная	1 - 98
	ул. Окраинная	1 - 81
	ул. Гайдара	12 - 48
	ул. Толстого	1 - 35
	ул. Севастопольская	1 - 16
	пер. Зимний	7, 9, 10, 12 - 27а
	пер. Снежный	1 - 9
	пер. Северный	1 - 18
	пер. Окраинный	1, 3, 7, 9, 11
	пер. Нахимовский	1, 2, 3, 5
пер. Гайдара	4	
пер. Щекотихинский	2, 3, 6	

№ 4	пер. Дитейный	5 - 15 (нечетн.); 10 - 22 (четн.)
	ул. Раздольная	1, 3, 5
	пл. Мира	5, 5а, 5б, 5в
	ул. Московская	21, 41, 43, 45
	Набережная Дубровинского	66, 68, 74, 76, 86, 88, 90, 92, 94, 96
	ул. Советская	11, 15, 15а, 17, 19, 20, 25, 30, 41, 43, 51, 70а, 75
	ул. Покровская	10, 18, 20, 28, 32
	ул. Степана Разина	1, 2, 8, 10а, 10б, 12, 14, 16, 20
	ул. Революции	5, 7, 9, 11, 30, 34
	ул. Герцена	1, 3, 9, 11, 13, 17
№ 5	площадь Поликарпова	2, 4, 4а, 10, 18
	ул. Бурова	2 - 10, 14, 18 - 22 (четн.)
	ул. Маринченко	1 - 7, 11 - 15, 17, 19, 19а (нечетн.)
	Московское шоссе	139, 143, 145, 147, 149, 151
	ул. Комсомольская	360 - 372 (четн.), 376 - 396 (четн.), 400 - 406 (четн.)
	ул. Планерная	29 - 51 (нечетн.)
	ул. Кромская	3, 5, 7, 8, 10
	Кромское шоссе	8
	ул. Машиностроительная	1, 3, 5
	ул. Высоковольтная	1 - 6, 11, 13, 21, 23, 25, 27
№ 6	Старо-Московское шоссе	1, 3, 5
	пер. Аптечный	2, 3, 5, 6, 8, 9, 11
	пер. Багажный	1, 3
	пер. Железнодорожный	1, 3 - 11, 18, 29
	ул. Орданжонидзе	1, 5
	площадь Привокзальная	1
	ул. Железнодорожная	9 - 17, 23, 25 - 71 (нечетн.); 22 - 32, 46 - 76 (четн.)
	ул. Ляшко	6, 11, 13, 14, 18, 19, 20, 21, 22, 24, 25, 26, 28, 30, 31, 32, 36, 38, 40
	пер. Металлистов	3, 5
	пер. Ударников	3, 5, 6, 8, 11, 13
№ 7	ул. Московская	78, 80, 98, 100, 102, 104, 106, 108, 112, 114, 116, 118, 155, 157, 171, 175
	пер. Артельный	4, 6, 6а, 8, 8б, 8д, 10, 18, 20, 22, 24, 26, 28
	поселок Кирпичного завода	5 - 29
	Московское шоссе	1 - 29а (нечетн.)
	ул. Привокзальная	2, 3, 4, 6, 10, 12, 16
	пер. Детский	1, 4, 5, 6, 7, 8, 10, 32
	пер. Привокзальный	1, 3, 5
	пер. Московский	7, 9
	пер. Фабричный	14
	пер. Заводской	6, 10
№ 8	ул. Михальщина	9, 11
	пер. Селова	1, 2, 4, 6
	пер. Строительный	1, 10
	пер. Суворовский	1 - 36
	пер. Товарный	1 - 9 (нечетн.); 2 (четн.)
	пер. Банный	6, 7, 8, 9
	ул. Первомайская	3 - 19 (нечетн.); 10 - 38 (четн.)
	пер. Индустриальный	1, 3, 4, 5, 6, 7, 8, 9, 10, 11, 12, 14
	пер. Нагорный	5, 7, 9, 11

№ 10	пер. Кольцова	1 - 13, 19 - 31, 35, 37 (нечетн.); 4 - 8, 14, 20 - 26а (четн.)
	пер. Тихий	1, 2, 3, 4
	ул. Энергетиков	6
	ул. Лузжовская	1 - 156
	ул. Дружбы	1 - 48
	ул. Яблочная	2 - 88, 106, 134
	ул. Заречная	1 - 806
	ул. Стенная	1 - 82
	ул. Тимирязева	1 - 83
	ул. Менделеева	1, 2, 3, 3а - 67
№ 11	ул. Поселковая	2, 9, 24, 38 - 54
	ул. Челябинская	1 - 53
	ул. Половецкая	1 - 113
	ул. Уральская	1, 3, 4
	ул. Тютчева	1 - 47 (нечетн.); 2 - 48а (четн.)
	ул. Свердлова	2 - 60 (четн.); 1 - 43 (нечетн.)
	ул. Гурьевская	1, 3 - 42
	ул. Челюскинцев	1 - 34, 41
	ул. 6-ой Орловской дивизии	2 - 6 (четн.); 11 - 27 (нечетн.)
	ул. Ново-Лузжовская	4 - 40
№ 12	ул. Полигонная	1 - 38
	ул. Уломя	1, 2, 3
	ул. Журавинская	1, 4 - 16, 18, 20
	ул. Непречкая	16, 3, 8, 12, 16
	ул. Любановская	2, 5, 7, 9, 11, 13, 15, 17, 19, 21, 23
	ул. Афонина	1 - 17, 27, 30
	ул. Светлая	1, 2, 4 - 26, 27, 29, 31
	пер. Ковыльный	1 - 57
	пер. Лузжовский	1 - 49
	пер. Половецкий	1 - 102
№ 13	пер. Уральский	1 - 21
	пер. Оренбургский	1 - 3, 9, 2 - 12, 16
	пер. Грибной	1, 3, 7, 9
	пер. Еловый	1 - 8
	пер. Менделеева	1, 2, 3, 5, 6, 7, 9
	пер. Новополювецкий	1, 3, 4, 5, 6, 8, 10, 12
	пер. Крутой	4
	ул. Магазинная	1 - 29
	ул. 5 Августа	19 - 84
	пер. Речной	50
№ 14	ул. 1-ая Курская	54, 55, 65, 72
	ул. 2-ая Курская	32 - 97
	ул. 3-я Курская	25 - 94
	ул. Семинарская	1, 9, 10, 13, 15, 30, 32, 34, 36, 38, 40, 42, 46, 48
	ул. Русанова	47 - 75 (нечетн.); 48 - 52, 60, 62 (четн.)
	ул. Емельяна Пугачева	61 - 106
	ул. Студенческая	1 - 52
	пер. Медведковский	1 - 58, 59, 60, 61, 65, 67
	пер. Гористый	2, 3, 4, 5, 6, 8, 10, 12, 14
	проезд Курганный	2 - 22, 28 (четн.)
№ 15	пер. Леновоарзский	2, 5, 9, 13, 15, 17
	пер. Холмистый	1, 3, 4, 5, 6, 7, 8, 10
	ул. Комсомольская	120 - 204 (четн.); 206; 163 - 229а (нечетн.)
	ул. МОПРа	35
	пер. Шпагатный	55 - 77 (нечетн.); 34 - 88 (четн.)
	пер. Фруктовый	1 - 25 (нечетн.); 2 - 26 (четн.)
	пер. Ботанический	1 - 31 (нечетн.); 4, 40 (четн.)
	пер. Карачевский	2 - 20 (четн.); 3 - 25 (нечетн.)
	пер. Латышских Стрелков	1 - 79 (нечетн.); 2 - 90 (четн.)
	Карачевское шоссе	2 - 35
№ 16	ул. Некрасова	1 - 65 (нечетн.); 2 - 82 (четн.)
	ул. Лермонтова	1 - 45 (нечетн.); 2 - 48 (четн.)
	пер. Молодогвардейский	2 - 22 (четн.); 11 - 29 (нечетн.)
	площадь Щепная	1 - 3
	пер. Комсомольский	3 - 5 (нечетн.); 8 - 30 (четн.)
	проезд Цветочный	1, 2, 3, 4, 4а, 5, 7, 9, 10, 11, 12, 13, 14, 14а, 15, 16, 17, 18, 19, 20, 21, 22, 23, 24
	пер. Маслазаводской	5, 9
	проезд Садовый	1 - 7 (нечетн.); 2 - 26, 30 (четн.)
	пер. Щепной	1, 3, 4, 6
	ул. Металлургов	19, 19б, 21, 23, 27, 54
№ 17	ул. Раздольная	43, 43а, 45, 49, 51, 53, 55, 82б, 84, 86, 88, 90, 102, 104
	ул. Рошинская	27, 29, 31, 37
	Московское шоссе	165
	ул. Ролзевича-Белевича	21, 23
	ул. Веселая	6, 9 - 13 (нечетн.); 10 - 14, 18 - 24, 28 (четн.)
	ул. Генерала Жалова	2 (четн.); 9 - 13, 19 - 25 (нечетн.)
	ул. Генерала Родина	1 - 13, 15 - 22, 24 - 65
	ул. Пархоменко	2, 5 - 15, 18 - 38
	ул. Глины	1 - 36
	ул. Грибоедова	1 - 36
№ 18	ул. Чайковского	1 - 36
	пер. Спортивный	1 - 12, 14
	пер. Стартовый	1 - 12
	пер. Часовой	3 - 9, 11 - 34
	пер. Восход	2, 4, 5, 5а, 6 - 11, 13 - 25а, 31 - 35
	ул. Часовая	1 - 29 (нечетн.); 2 - 20 (четн.); 39, 43, 45
	пер. Глинистый	1, 1а, 2, 3, 4, 5
	пер. Балочный	1, 2, 3, 4, 4а
	пер. Стадионный	5 - 11 (нечетн.); 18 - 24 (четн.)
	ул. Трудовые резервы	1 - 17, 25 - 29, 32, 32а, 33 - 53, 40, 57 - 61, 68, 69 - 79а, 83 - 93 (нечетн.); 2 - 20 (четн.)
№ 19	ул. Инженерная	1/1, 1/2, 1а, 3, 4, 6, 8 - 18, 20 - 26, 28, 32
	ул. Техническая	1, 1а, 2, 3, 5а - 29, 31, 32
	ул. Пригородная	1 - 29, 32/2
	ул. Горная	1 - 18, 20
	ул. Стрелецкая	1 - 13, 17 - 61, 65 - 67а (нечетн.); 2 - 34, 38а, 40а, 44 - 50, 56 - 64, 68 - 76 (четн.)
	ул. Крупской	1 - 35
	ул. Украинская	2 - 8, 10, 12, 16а
	пер. Стрелецкий	1 - 11, 13
	пер. Ключевой	2, 4, 6, 10

№ 16	пер. Крымский	1 - 8, 10, 12, 18
	пер. Кавказский	2 - 20 (четн.); 1 - 23 (нечетн.)
	пер. Автогенный	1 - 9, 13 (нечетн.)
	пер. Береговой	1 - 7 (нечетн.)
	ул. Короленко	1 - 19, 23 - 35 (нечетн.); 2 - 18, 22 - 36 (четн.)
	ул. Сибирская	1 - 25 (нечетн.); 18 (четн.)
	пер. Слесарный	1, 3, 9, 9а, 11, 15, 17 (нечетн.); 2 - 8 (четн.)
	ул. Слободская	1 - 21 (нечетн.); 21 г, 2 - 26, 38, 40, 44, 46, 48 (четн.)
	ул. Комсомольская	235 - 261, 251а, 263 - 269 (нечетн.)
	ул. Автовольтная	1 - 81, 95 (нечетн.); 2 - 50 (четн.)
№ 17	пер. Бетонный	3 - 18
	ул. Автогрейдерная	1 - 11
	пер. Дарвина	1 - 5 (нечетн.); 2 - 6 (четн.)
	пер. Рижский	1, 1а, 3, 5, 7
	пер. Балтийский	1 - 13
	проезд Кромской	1 - 14
	Парк «Ботаника»	1 - 8
	Кромское шоссе	9 - 15
	пер. Пищевой	6 - 17
	пер. Маслазаводской	14 - 18
№ 18	ул. Орелстроя	1-3, 3а, 5, 7, 11а, 13, 15, 43
	ул. 5-ая Орловская стрелковая дивизия	2-6, 8, 10, 12, 16, 18, 20
	Карачевское шоссе	38, 50 - 84 (четн.)
	ул. Калинин	1 - 9, 15, 21 - 45 (нечетн.); 2 - 8, 12 - 38 (четн.)
	ул. Васильевская	97 - 165 (нечетн.); 102 - 154 (четн.)
	ул. Федотовой	1 - 13, 17 (нечетн.); 2 - 10, 14 - 18 (четн.)
	ул. Ватная	1 - 13 (нечетн.); 2 - 22 (четн.)
	ул. Коллективная	1, 3, 3а, 7 (нечетн.); 2 - 10 (четн.)
	ул. Садовского	1 - 7 (нечетн.); 2, 4
	ул. Достоевского	1, 1а, 1б, 5, 7а, 7 - 31 (нечетн.); 2 - 10а, 16 - 18 (четн.)
№ 19	ул. Андреева	13 - 31 (нечетн.); 18 - 26 (четн.)
	ул. Спивака	17 - 77 (нечетн.); 24 - 72 (четн.)
	ул. Гоголя	1 - 45 (нечетн.); 6 - 40 (четн.)
	ул. Корчагина	7 - 41 (нечетн.); 18 - 62 (четн.)
	ул. Циолковского	1 - 3 (нечетн.); 2 - 8 (четн.)
	пер. Канатный	1 - 21 (нечетн.); 2 - 28 (четн.)
	пер. Загородный	1 - 13 (нечетн.); 2 - 14 (четн.)
	пер. Хвойный	2 - 12 (четн.); 3 - 11 (нечетн.)
	пер. Ореховый	1 - 25 (нечетн.); 2 - 40 (четн.)
	пер. Лиственный	1 - 31 (нечетн.); 2 - 42 (четн.)
№ 20	пер. Сосновый	1 - 41 (нечетн.); 2 - 44 (четн.)
	пер. Волгоградский	2 - 18 (четн.)
	пер. Ленинградский	1 - 17 (нечетн.); 2 - 18 (четн.)
	пер. Цюлковского	1, 1а, 4, 6
	проезд Чехова	1 - 5, 11 - 17 (нечетн.)
	ул. Металлургов	12, 14а, 16 - 28, 32 - 40, 44 - 52 (четн.)
	ул. Рошинская	1 - 25, 41 (нечетн.)
	Московское шоссе	158, 160/1, 160/2, 160/3, 161, 162, 163, 163а, 166, 167, 168, 169, 170, 171, 172а, 174, 176, 178, 180
	ул. Живописная	2, 4, 6, 10, 12, 24, 26, 28, 30

№ 21	ул. Баграмяна	3, 5, 6, 7, 15, 17, 19, 21, 23, 25, 27, 29
	ул. Согласия	1, 2, 3, 4, 5, 6, 7
	ул. Магистральная	2, 3, 5, 8, 10
	ул. Калакина	1-12, 16, 18, 20, 22, 26, 28, 30
	ул. Проселочная	1, 2, 4
	ул. Маресьева	2, 6, 8, 10, 18, 25
	ул. Васильевская	4, 5, 6, 7, 8, 9, 11, 12, 13, 14, 17, 18, 22, 23, 24, 25, 26, 27, 28
	ул. Спасская	1, 2, 3, 4, 5, 6, 7, 8, 9, 10, 12, 14, 16, 20
	ул. Огтуховская	1, 2, 5, 6, 8, 9
	ул. Дышло	2, 3, 4, 5, 6, 7, 8, 15
№ 22	ул. Леонова	2, 3, 3а, 5, 11
	ул. Платоновская	1, 2, 3, 4, 5, 6, 8, 9, 10, 12, 14, 16
	ул. Черняевского	1, 2, 3, 5, 6, 7, 8, 9, 10, 11, 12, 14
	ул. Сталинградский	3, 5, 7
	ул. Приборостроительная	8, 10, 15, 17, 18, 19, 21
	ул. Октябрьская	62, 122, 124, 126, 132 а, 134, 136
	ул. Андрианова	1, 2, 4, 5, 8, 12, 12а, 31
	ул. Жилинская	2
	Болховское шоссе	2 - 98 (четн.)
	ул. Полярная	2, 4, 6, 10
№ 23	ул. Заречная	1 - 25 (нечетн.)
	пер. Полярный	2, 4
	пер. Болховский	1 - 21 (нечетн.)
	ул. Маринченко	2, 4, 8, 12 - 24, 28, 30, 32 (четн.)
	ул. Металлургов	1 - 15
	Московское шоссе	153, 155, 155а, 157
	пер. Матроса Силикова	1 - 8
	пер. Ягодный	2 - 9, 13, 15, 17
	ул. Игнатова	3 - 27 (нечетн.)
	ул. Приборостроительная	26, 28, 30, 32 - 46, 50 (четн.)
№ 24	ул. Октябрьская	75, 77, 79, 209, 211, 213
	ул. 7-го ноября	3, 5, 7, 7а, 9, 10, 11, 12, 13, 15, 16, 17, 17а, 28, 41
	ул. Брестская	10, 12
	ул. Максима Горького	1, 2, 4, 10, 20, 22, 24, 27, 28, 29а
	ул. Ленина	11-21, 29, 37 (нечетн.); 4 - 34 (четн.)
	ул. Тургенева	3, 4, 16, 20, 22/10, 22а
	ул. Пролетарская гора	3, 5, 7, 9, 11
	ул. Салтыкова-Щедрина	2, 4, 5, 7, 9, 10, 12/16, 14а, 15, 17, 17а, 19/21, 25/27, 27
	пер. Почтовый	6, 8, 10, 12, 14, 16
	Булвар Победы	1, 2
№ 25	ул. Октябрьская	22 - 26
	ул. Комсомольская	62 - 116 (четн.)
	проезд Связистов	1 (нечетн.); 2 - 12 (четн.)
	ул. Панчука	2 - 20 (четн.); 13 - 23 (нечетн.)
	пер. Соляной	1 - 7 (нечетн.); 10 - 20 (четн.)
	ул. Полеская	8, 12, 16, 18, 19, 20, 43, 45, 47, 49, 51, 53, 54, 55, 57
	ул. Матросова	3, 4, 9, 46, 48, 50, 52, 56
	ул. Тургенева	19, 23, 27, 28, 35 - 41 (нечетн.); 46 - 52 (четн.)
	ул. Сурена Шаумяна	2 - 5, 7, 7а, 8, 13, 13а, 15а, 18
	Булвар Победы	3, 5, 7, 7а, 9, 11, 13
№ 26	ул. Новикова	6, 8, 13
	ул. Осипенко	1 - 21 (нечетн.); 2 - 20 (четн.); 24
	ул. Новая	1 - 16, 18 - 28
	ул. Лескова	1 - 3 (нечетн.); 2 - 18 (четн.)
	ул. Лаурная	24, 26
	пер. Ясный	1, 2, 3, 4, 5а, 6, 8
	Наугогорское шоссе	44 - 50
	ул. Академическая	1 - 5, 10, 11, 13, 15, 17 - 29
	ул. Владимирская	5, 12, 13, 14, 20, 22
	ул. Космодемьянской	1 - 9 (нечетн.)
№ 27	пер. Лескова	1, 2, 4
	пер. Матросова	1 - 10, 12
	ул. Тихая	7, 9, 16, 19
	ул. Чекистов	1 - 23
	ул. Юрина	7, 11, 13, 23, 29, 33, 36, 38
	ул. Колхозная	1 - 61 (нечетн.); 2 - 92 (четн.)
	ул. Чапаева	7 - 61а (нечетн.); 2 - 82 (четн.); 90а, 104а
	ул. Э	

ул. Гвардейская	57 - 101 (нечетн.); 58 - 116 (четн.)
ул. Елецкая	62 - 96 (четн.); 85 - 137 (нечетн.)
ул. Полевая	47 - 101 (нечетн.); 50 - 102 (четн.)
ул. Высокая	1 - 41 (нечетн.); 2 - 44 (четн.)
ул. Паровозная	58 - 64, 82 (четн.); 65 - 97 (нечетн.)
ул. Волжская	6 - 24 (четн.); 7 - 21 (нечетн.)
пер. Ремонтный	1 - 19 (нечетн.); 14 - 24 (четн.)
ул. Лесопильная	12 - 32 (четн.); 13 - 27 (нечетн.)
ул. Деревобдольная	2 - 18 (четн.); 3 - 21 (нечетн.)
пер. Южный	1 - 97 (нечетн.); 2 - 16 (четн.), 20, 30, 32, 101
ул. Моховская	1 - 7 (нечетн.); 2 - 6 (четн.)
ул. Краснозоренская	2 - 6, 11, 17д
пер. Краснозоренский	1 - 7
ул. Придорожная	1 - 11
ул. Мебельная	1 - 19 (нечетн.); 2 - 10 (четн.)
пер. Столярный	1 - 9 (нечетн.); 2 - 10 (четн.)
ул. Калужская	1 - 69 (нечетн.); 2 - 96 (четн.)
ул. Восточная	2 - 66 (четн.); 7 - 69 (нечетн.)
ул. Луговая	1 - 67 (нечетн.); 2 - 68 (четн.)
ул. Ольховецкая	1 - 49 (нечетн.); 8 - 48 (четн.), 50, 54, 60
пер. Ракетный	1 - 11 (нечетн.); 2 - 12 (четн.)
пер. Светофорный	2, 3, 4
пер. Путевский	2 - 22 (четн.)
ул. Российская	7, 11, 46, 48, 50, 52, 54, 56, 58, 60, 62, 64, 68, 70, 72, 74, 76, 78, 80
ул. Кузнецовская	2, 4, 8, 7, 10, 10а, 12, 14, 16, 18
ул. Лежневская	2, 4, 6, 8, 10, 11
Новосильское шоссе	1, 3, 4, 5, 7, 9, 14
ул. Рельсовая	1, 3, 4, 6, 7, 8, 9, 10, 11, 12, 14, 16, 18
пер. Волжский	8, 10, 12
ул. Березовая	1 - 17, 21, 36, 40 - 44, 46 - 48, 50, 52, 56, 58, 59, 90
ул. Комсомольская	234 - 258 (четн.)
Карачевское шоссе	1 - 41 (нечетн.)
ул. Кирпичная	1 - 49 (нечетн.); 2 - 32 (четн.)
ул. Солдатская	1 - 59 (нечетн.); 2 - 30 (четн.)
ул. Латышских стрелков	91 - 101 (нечетн.); 92 - 96 (четн.)
ул. Солнцевская	1, 2, 2а, 4, 6, 8, 8а
ул. Тамбовская	1 - 33
ул. Черепичная	1 - 11 (нечетн.); 2, 8 - 14 (четн.)
проезд Кирпичный	1 - 8, 10, 12
пер. Ординский	2 - 16 (четн.); 13 - 15 (нечетн.)
пер. Маслоставской	13 - 23
пер. Пищевой	9, 13
ул. Урицкого	1 - 51, 2 - 44
ул. 1-ая Курская	92 - 258
ул. Минская	1 - 38
ул. Бунина	1 - 74
ул. Пятницкая	1 - 161
ул. Славянская	1 - 43
ул. Фестивальная	2 - 85
ул. Ростовская	1 - 14

ул. Бахтина	2
ул. Бильного	2 - 12
Московское шоссе	33 - 35, 39 - 59, 60 - 114, 111, 116, 118
ул. Орловских партизан	2, 3, 5, 6, 7, 9
ул. Прокуровская	1 - 15, 17 - 30, 32 - 39, 42 - 52, 69
проезд Прокуровский	1, 5, 7
ул. Санаторная	1 - 11
пер. Черемховский	1, 2, 4, 5, 6, 7, 8, 9, 9а, 10, 14, 16, 18
ул. Алухтина	8, 10, 28, 36, 38, 39, 40, 41, 43, 45, 47, 49, 51, 53, 55, 60, 62, 63, 64, 65, 66, 68, 70, 72, 74, 76, 78
ул. Благиной	4 - 18, 32, 34, 45, 47, 49
ул. Водная	1, 3, 4, 5, 7, 9
ул. Воинская	8
пер. Воробьиный	7
ул. Катюкова	1, 25, 33
ул. Любушкина	15а
ул. Никольская	2г, 6
ул. Сечкина	27
ул. Гапеева	3, 8, 10
ул. Германо	7, 14
ул. Дубовая роща	5, 9, 15, 23
ул. Житная	7, 9, 9б
пер. Житный	1, 2, 3, 4, 5, 6, 8, 9
ул. Калининкова	1, 10, 30, 32, 34, 36, 38, 40, 42, 50
пер. Николая Каменского	1а, 2, 4, 6, 7, 10, 12
ул. Каптановая	6, 7, 9, 11, 13, 16, 23, 24, 25, 28, 40, 42а, 52
пер. Каптановый	1 - 9, 12
ул. Кленовая	23, 24, 25, 38, 40, 42
пер. Межевой	1, 2, 4, 6, 7, 8, 10, 11, 12, 14, 15, 16
ул. Надежды	1, 3, 5, 6, 7, 9, 11, 12, 13, 14, 15, 16, 17
ул. Орлова	3, 4, 5, 6, 7, 8, 9, 10, 11, 13, 19, 29
ул. Партизанская	1, 2, 3, 18, 24, 37, 39
ул. Российская	15
ул. Рошинская	1, 3
ул. Ручейная	8, 10
пер. Ручейный	1, 2, 3, 4, 5, 6, 7, 10
ул. Рабиновича	2, 3, 4, 5, 7, 9, 11, 12, 13, 15, 17, 19, 20, 29, 31, 33, 41, 43, 45
ул. Солнечная	5
ул. Сосновая	12, 18, 29
ул. Тажная	6
ул. Щенкина	21, 23, 25, 27, 31
ул. Дениса Давыдова	3, 17, 33
пер. Каптановый	1 - 9, 12
ул. Лавриненко	2а, 3, 6
ул. Овсянниковская	5
пер. Прокуровский	1, 2, 3, 5
ул. Сырцева	12, 18, 22
пер. Южный	107 - 117 (нечетн.)
ул. Пясецкого	1, 3, 5, 7, 9, 11, 13, 15
ул. Леженка	31

ул. Ливенская	1 - 72
ул. Черниговская	1 - 41
ул. Чернышевского	1 - 44
ул. Фрунзе	1 - 40
ул. Абрамова и Соколова	2 - 118
ул. Средняя Пятницкая	1 - 94
ул. Элеваторная	2 - 46
ул. Штернберга	1 - 51
ул. Мисоделова	1 - 42
ул. Молдавская	1 - 68
ул. Весенняя	1 - 35
проезд Калининкова	1 - 7, 11, 13, 17, 19 (нечетн.)
Рабочий городок	1 - 94
пер. Летний	3 - 27
пер. Подольский	1 - 9
пер. Янтарный	2 - 10
пер. Стяжский	1 - 19
пер. Орбитный	1 - 9
пер. Сенной	2 - 12
проезд Фета	4 - 16
пер. Пятницкий	1, 2, 24
пер. Фестивальный	2 - 34
пер. Нижний	1 - 13
пер. Харьковский	1 - 20
пер. Мостовой	1 - 30
пер. Транспортный	1 - 50
пер. Элеваторный	2 - 34
пер. Зерновой	3 - 11
пер. Поворотный	1 - 11
ул. Приборостроительная	48, 52, 54, 56, 60 - 72, 76
ул. Матвеева	8, 10, 13, 14, 15, 16, 17, 18, 19, 23, 25, 27, 29, 31, 33
ул. Цветаева	36 - 46 (четн.)
ул. Игнатова	25а, 29а, 31, 33, 35, 39, 41, 43
ул. Бурова	26, 30, 30/1, 30/2, 32, 34, 36, 38, 40, 44, 44а, 46
ул. Космонавтов	5
ул. Маринченко	21, 23, 31
ул. Раздольная	35, 37, 37а, 39, 39а, 41б; 62 - 76 (четн.), 76 к. 2, 76 к. 3, 76 к. 4, 76 к. 6
ул. Розевича-Белевича	1, 26
ул. Нормандия-Неман	58 - 74, 93, 99, 101 (нечетн.)
ул. Розы Люксембург	54
ул. Гагарина	49, 51, 58 - 68, 75
ул. Черкасская	72, 75, 76, 79, 100 - 104
ул. Песковская	58, 81 - 99, 109, 119, 121, 129
ул. Линейная	1 - 137 (нечетн.)
ул. Заводская	1 - 59 (нечетн.); 2 - 58 (четн.)
ул. Городская	1 - 105 (нечетн.); 2 - 82 (четн.)
пер. Стекланный	1 - 7, 2 - 16
пер. Равнинный	1, 2, 3, 14
Линейный тупик	1 - 20а
пер. Игрушечный	1 - 25 (нечетн.); 2 - 14 (четн.)

ул. Никольская	53
ул. Пограничная	1
пер. Верхне-Щекотихинский	1 - 25а
пер. Гончарный	1 - 7
пер. Декоративный	2, 4
ул. Запрудная	1 - 37
пер. Керамический	2, 4
ул. Кузнецова	2, 6, 8, 10
ул. Кукушкина	1, 3, 5, 7, 11
ул. Кустова	1 - 48
ул. Михайловна	13а - 107
ул. Раздольная	19, 20, 21, 22, 23, 24, 25, 26, 27а
пер. Раздольный	14а, 20
Северный парк	11а, 11б
Северный парк 378-й км, 381-й км	1
Северный парк ПМС-104	1, 2, 3, 5
Северный парк СВЯЗЬ РЕМ	1, 3, 5, 9, 11, 13
ул. Силикатная	1 - 51 (нечетн.); 2 - 28 (четн.)
пер. Сувенирный	1 - 6
ул. Цветаева	1а, 2, 3, 4, 5, 5а, 7, 8, 9, 11
ул. Куйбышева	1, 2, 3, 4, 8, 10
ул. Антонова	1 - 6, 8
ул. Плещеевская	2 - 15, 17, 19, 20, 21, 21а, 22, 23, 25, 27
ул. Парижской Коммуны	7, 9, 13
ул. Грановского	1 - 6, 7
Наугорское шоссе	7 - 13, 19 - 25, 29а (нечетн.); 42 - 52, 60 - 64 (четн.), 70 - 76, 80, 86 - 96, 102, 102а, 102б, 102г
ул. Каргузова	1, 2, 4, 6, 7, 9, 10, 11, 17
ул. Приборостроительная	45, 47, 55, 57, 59, 80
ул. Базовая	11, 11а
ул. Кольцевая	2, 26, 3, 6, 11, 12, 14, 18, 27, 29, 31, 35, 39, 41, 43, 45, 48, 51, 55, 65, 67, 69, 71, 75
ул. Математика Киселева	3
ул. Санько	6а, 6б
ул. Тихая	10
ул. Юрлина	17
буль. Молодежи	1, 2, 3, 4, 5, 6, 7, 8, 9, 10, 11, 12, 14, 15, 16, 17, 18, 20
Карачевское шоссе	98, 100, 102, 104
ул. Полковника Старикова	3, 5, 6, 8
ул. Зеленина	6, 8, 10
ул. Алроса	1, 2, 3, 5, 7, 9
ул. Емлютина	2, 8, 10, 12, 14, 16, 18, 20, 22

Начальник управления образования  А. В. Шатохин

пер. Донской	3 - 73а (нечетн.); 6 - 58 (четн.)
ул. Скульптурная	1 - 53 (нечетн.); 2 - 60 (четн.)
пер. Пойменный	1 - 17, 6, 8, 20а
пер. Городской	3 - 19 (нечетн.); 4 - 20 (четн.), 23 - 27, 30
ул. Радужная	1, 6, 8, 11, 12, 13, 15, 22, 30 - 42
ул. Преображенского	2, 3, 6, 10 - 14, 15 - 19, 20, 28, 32, 36, 40, 11
ул. Пойменная	1 - 7, 13, 19, 21, 35, 41, 45, 47, 53, 55
ул. Кривоша	2, 6, 10 - 16, 15, 22, 26 - 30 (четн.); 19 - 25, 31 (нечетн.)
ул. Отрадная	1 - 7, 2 - 10, 14, 15, 17, 18, 20, 25, 27
пер. Приокский	1, 2, 3, 4, 5, 7, 8, 9, 13
пер. Преображенский	2, 3, 6, 7, 11, 12, 14, 17, 19, 28
пер. Лебединный	2, 6
пер. Отрадный	4, 5, 6, 8, 9, 11
пер. Скульптурный	1, 2, 3, 6, 7, 8, 12
тупик Стекланный	1, 3, 7
ул. Турбина	4, 5, 6, 9, 10, 12, 13
ул. Приокская	2, 3, 5, 7, 10, 10а, 12
пер. Заливной	5, 11
ул. 60-летия Октября	14 - 28 (четн.)
ул. Максима Горького	44 - 60, 63, 63а, 65, 82 - 100, 104 - 120, 156 - 172 (четн.); 39, 41, 47 - 71, 103, 105а, 115, 117 (нечетн.)
ул. 8-го Марта	19 - 27 (нечетн.); 8, 34 - 48, 52 - 58, 62 - 66 (четн.)
ул. Пожарная	2, 4, 5, 5а, 5б, 8, 9, 11, 13 - 21, 25, 27, 28, 30, 32, 33, 36 - 40а, 46 - 50, 64 - 78 (четн.); 51 - 65 (нечетн.)
ул. Костомаровская	1, 3, 5, 17 - 29, 33 - 37 (нечетн.)
ул. Болховская	1, 3, 5
ул. Коллажи	1 - 31, 51 - 68
пер. Огородный	1 - 11 (нечетн.); 10, 10б, 16, 16а, 18 - 24 (четн.)
ул. Левый берег реки Оки	65, 77 - 81, 87 - 95, 99 - 105, 109, 111, 123 - 155, 159, 161, 165 - 175 (нечетн.)
ул. Береговая	1 - 3, 5 - 25, 27 - 33, 35, 36, 38 - 43, 45 - 49
ул. Пороховая	16, 18, 20, 22, 24, 26, 26а
ул. Карьерная	24, 32, 47, 49
пер. Карьерный	2 - 22, 30 (четн.)
ул. Октябрьская	64 - 72, 78 (четн.)
пер. Болховский	2 - 22 (четн.)
ул. Ермолова	2 - 12, 16 - 28 (четн.); 7, 13а (нечетн.)
ул. Коммуны	1 - 11, 15, 19 (нечетн.)
ул. Мезенская	2 - 20 (четн.); 3 - 7 (нечетн.)
пер. Мезенский	20
пер. Костомаровский	2 - 16 (четн.)
пер. Кипопротный	2
ул. Машкаринна	4 - 20
ул. Чечевой	1, 3
ул. Сахарная	3
ул. Планерная	50 - 56 (четн.); 53, 57, 59, 61, 62, 65, 67, 69, 71, 73, 75 (нечетн.)
ул. Кромская	9, 11, 23, 25
ул. Соловьиная Роща	3, 5, 7, 9, 46
ул. Выставочная	29, 33, 35, 39
ул. Конная	6а

**РОССИЙСКАЯ ФЕДЕРАЦИЯ
ОРЛОВСКАЯ ОБЛАСТЬ
МУНИЦИПАЛЬНОЕ ОБРАЗОВАНИЕ «ГОРОД ОРЁЛ»
Администрация города Орла
ПОСТАНОВЛЕНИЕ**

19 января 2016 г. № 49

Об утверждении Положения о проведении открытого городского конкурса детского изобразительного творчества «Рисуем музыку В.С. Калинникова», посвященного 150-летию со дня рождения композитора Василия Сергеевича Калинникова

В целях пропаганды, поддержки и развития изобразительного и музыкального искусства, сохранения престижа русской классической музыки, выявления и поддержки одаренных детей и талантливых педагогов, администрация города Орла постановляет:

1. Провести в городе Орле с 20 января 2016 г. по 21 апреля 2016 г. открытый городской конкурс детского изобразительного творчества «Рисуем музыку В.С. Калинникова», посвященного 150-летию со дня рождения композитора Василия Сергеевича Калинникова.
 2. Утвердить Положение о проведении открытого городского конкурса детского изобразительного творчества «Рисуем музыку В.С. Калинникова», посвященного 150-летию со дня рождения композитора Василия Сергеевича Калинникова и состав оргкомитета конкурса (Приложение 1, 2).
 3. Отделу по взаимодействию со средствами массовой информации администрации города Орла (Е.Н. Костомарова) опубликовать настоящее постановление в средствах массовой информации и разместить на официальном сайте администрации города Орла в сети Интернет.
 4. Контроль за исполнением настоящего постановления возложить на заместителя главы администрации города Орла - начальника управления социальной поддержки населения, физической культуры и спорта администрации города Орла Е.В. Данилевскую.
- Глава администрации города Орла А. И. Усиков

Приложение 1
к Постановлению
администрации города Орла
от 19 января 2016 г. № 49

Положение
«О проведении открытого городского конкурса детского изобразительного творчества «Рисуем музыку В.С. Калинникова», посвященного 150-летию со дня рождения композитора Василия Сергеевича Калинникова

1. Общие положения
- 1.1. Настоящее Положение определяет порядок организации и проведения от-

крытого городского конкурса детского изобразительного творчества «Рисуем музыку В.С. Калинникова», посвященного 150-летию со дня рождения композитора Василия Сергеевича Калинникова (далее - Конкурс).

- 1.2. Конкурс проводится с 20 января по 21 апреля 2016 г.
- 1.3. Организатором Конкурса является администрация города Орла в лице управления культуры администрации города Орла (далее - организатор Конкурса).
- 1.4. Финансирование организации и проведения Конкурса осуществляется за счёт средств, предусмотренных в бюджете города Орла на 2016 год по разделу «Организация общегородских праздничных мероприятий».
2. Организационный комитет Конкурса
- 2.1. Для организации и проведения Конкурса создается Организационный комитет (далее - Оргкомитет) из руководителей и заместителей структурных подразделений администрации города Орла и муниципальных учреждений дополнительного образования.
- 2.2. Оргкомитет Конкурса осуществляет следующие функции:
 - руководство подготовкой и проведением Конкурса;
 - организует работу жюри Конкурса;
 - формирует призовую фонд Конкурса;
 - организует и проводит церемонию награждения победителей Конкурса;
 - дает разъяснения по вопросам, возникающим в ходе организации и проведения Конкурса;
3. Цели и задачи Конкурса
- 3.1. Целями Конкурса являются: духовно-нравственное и эстетическое воспитание детей посредством живописи и музыки, приобщение к творческому наследию композитора В.С. Калинникова.
- 3.2. Задачами Конкурса являются:
 - создание условий для реализации творческих способностей детей, формирования художественного вкуса, расширения кругозора в области искусства;
 - повышение качества предпрофессиональной подготовки обучающихся детских школ искусств, детских художественных школ, студий;
 - совершенствование педагогического мастерства преподавателей;
 - обеспечение взаимодействия между учебными заведениями.
4. Порядок и условия проведения Конкурса
- 4.1. Конкурс проводится с 20 января по 21 апреля 2016 г. в один тур. Прием заявок на конкурс и конкурсных работ осуществляется с 25 января по 20 марта 2016 г. Претендент на участие в Конкурсе направляет заявку по установленной форме (Приложение 1 к настоящему Положению) в МБУДО «Орловская детская школа изобразительных искусств и ремесел» по адресу 302026, г. Орёл, ул. Карачевская, 61, (тел. 8 (4862) 770-763; 590-551).
- 4.2. Конкурсные работы выполняются в любой из предложенных техник: акварель, гуашь, графические материалы, смешанная техника. Размер конкурсных работ не более 1/4 ватмана. Работы могут выполняться под звучание музыки В.С. Калинникова. Обратная сторона работы должна содержать следующую информацию: имя, фамилию, возраст автора, название работы, Ф.И.О. преподавателя (полностью), название и адрес учебного заведения, контактный телефон.
- 4.3. К участию в Конкурсе приглашаются учащиеся детских художественных школ, художественных отделений детских школ искусств, художественных студий.
- 4.4. Возрастные категории участников Конкурса:
 - 8-10 лет (младшая группа),
 - 11-13 лет (средняя группа),
 - 14-16 лет (старшая группа).
- 4.5. Номинации Конкурса:
 - сюжетные композиции из биографии В.С. Калинникова;
 - ассоциативные композиции, навеянные музыкой В.С. Калинникова.
- 4.6. Ассоциативные композиции выполняются под звучание музыки В.С. Калинникова.
- 4.7. Организатор Конкурса до начала приема заявок на участие в Конкурсе размещает извещение о проведении Конкурса в средствах массовой информации и информационно-телекоммуникационной сети Интернет, которое должно содержать сведения о сроках, условиях, порядке, предмете проведения Конкурса.
- 4.8. Открытие выставок лучших конкурсных работ состоится 15 апреля 2016 г. в выставочном зале МБУДО «Орловская детская школа изобразительных искусств и ремесел», 21 апреля в здании МБУДО «Орловская детская музыкальная школа им. В.С. Калинникова».
- 4.9. Торжественное открытие выставки Лауреатов и награждение победителей Конкурса состоится 21 апреля 2016 г. в ОГИК.
- 4.10. Основанием для отказа участвовать в конкурсе является не правильно оформленная заявка и отступление от номинаций конкурса.

5. Жюри конкурса
- 5.1. Состав жюри формируется до 20.02.2016 г. по решению Оргкомитета из числа членов Союза художников России, Союза композиторов России, Союза писателей России.
- 5.2. Задачей жюри является определение победителей Конкурса.
- 5.3. В своей работе жюри руководствуется следующими критериями оценки при просмотре конкурсных работ:
 - следование номинациям конкурса, оригинальность и убедительность их раскрытия;
 - владение художественно-образным языком изобразительного искусства;
 - самостоятельное композиционное и образное мышление;
 - способность эмоционально откликаться на музыку, умение передавать эмоциональные впечатления и переживания в зрительных образах.
- 5.4. Жюри имеет право:
 - присуждать не все призовые места;
 - присуждать несколько призовых мест в каждой возрастной категории;
 - присуждать специальные дипломы;
 - подводить итоги и награждать победителя (победителей) Конкурса. Решение жюри оформляется протоколом, который подписывает председатель жюри и ответственный секретарь.
- 5.5. Координацию работы жюри осуществляет председатель жюри.
6. Награждение
- 6.1. Награждение производится в каждой возрастной категории отдельно.
- 6.2. Победители Конкурса, занявшие I, II, III места, награждаются дипломами Лауреатов и призами. Участники Конкурса награждаются Дипломами.
- 6.3. Преподаватели, подготовившие Лауреатов Конкурса, награждаются Дипломами.

1	Данилевская Екатерина Владимировна	заместитель главы администрации города Орла - начальник управления социальной поддержки населения, физической культуры и спорта, председатель оргкомитета
2	Исаева Татьяна Вениаминовна	начальник управления культуры администрации города Орла, заместитель председателя оргкомитета
3	Морозова Ирина Алексеевна	главный специалист управления культуры администрации города Орла, секретарь оргкомитета
Члены оргкомитета:		
1	Анохин Александр Юрьевич	директор МБУДО «Орловская детская школа изобразительных искусств и ремесел»
2	Козлов Александр Сергеевич	директор МБУДО «Орловская детская музыкальная школа №1 им. В.С. Калинникова»
3	Широбокова Татьяна Семёновна	заместитель директора по организационнотворческой работе МБУДО «Орловская детская школа изобразительных искусств и ремесел»
4	Кузовкова Юлия Валентиновна	заместитель директора по творческой работе МБУДО «Орловская детская музыкальная школа №1 им. В.С. Калинникова»

Начальник управления культуры

Т. В. Исаева

**РОССИЙСКАЯ ФЕДЕРАЦИЯ
ОРЛОВСКАЯ ОБЛАСТЬ
МУНИЦИПАЛЬНОЕ ОБРАЗОВАНИЕ «ГОРОД ОРЁЛ»
Администрация города Орла
ПОСТАНОВЛЕНИЕ
Орёл**

20 января 2016г.

№ 59

О проведении аукциона на право заключения договора аренды земельного участка с кадастровым номером 57:25:0040320:46, расположенного по ул. Металлургов

Руководствуясь Земельным кодексом РФ, Федеральным законом от 25Л 0.2001 N 137-ФЗ «О введении в действие Земельного кодекса Российской Федерации», в соответствии с Приказом Минстроя России от 27.02.2015 N 137/пр «Об установлении срока, необходимого для выполнения инженерных изысканий, осуществления архитектурно-строительного проектирования и строительства зданий, сооружений», Положением «О регулировании отдельных земельных отношений в городе Орле», принятым решением Орловского городского Совета народных депутатов от 29.05.2014г. № 49/0935-ГС, на основании градостроительного плана земельного участка, утвержденного приказом Управления градостроительства, архитектуры и землеустройства Орловской области от 11.03.2015г. №6-г, отчета № 147/09/15 от 14.09.2015г. об определении рыночного размера ежегодной арендной платы за пользование земельным участком, выполненном специалистом - оценщиком Иршиным А.А., письма филиала ОАО «МРСК Центра» - «Орелэнерго» от 17.01.2014г. №МРСК-ОР/18-1/Ю4, письма АО «Газпром газораспределение Орёл» от 17.11.2015г. №28/14/2864, технических условий подключения объекта капитального строительства к сети газораспределения от 14.01.2014г. №3, технических условий подключения объекта капитального строительства: к централизованной системе водоснабжения от 18.11.2015г. №175, к централизованной системе холодного водоснабжения от 18.11.2015г. №176, администрация города Орла постановляет:

1. Провести 24 февраля 2016 года открытый по форме подачи предложений о цене аукцион на право заключения договора аренды земельного участка, государственная собственность на который не разграничена, площадью 5000 кв.м, расположенного по адресу: Орловская область, г. Орёл, ул.Металлургов, кадастровый номер 57:25:0040320:46, категория земель: земли населенных пунктов, разрешенное использование: комплексы для занятия физкультурой и спортом с местами для зрителей, срок аренды: 54 (пятьдесят четыре) месяца.

2. Установить начальный размер ежегодной арендной платы за земельный участок в размере 1 300 000 (один миллион триста тысяч) рублей 00 копеек (НДС не облагается), шаг аукциона - в размере 39 000 (тридцать девять тысяч) рублей 00 копеек, задаток - в размере 260 000 (двести шестьдесят тысяч) рублей 00 копеек.

3. Управлению муниципального имущества и землепользования администрации города Орла (М.А. Лобов) организовать и провести аукцион в соответствии с настоящим постановлением.

4. Утвердить:

4.1. извещение о проведении аукциона (приложение №1);

4.2. форму заявки на участие в аукционе (приложение №2);

4.3. проект договора аренды земельного участка (приложение №3).

5. Отделу по взаимодействию со средствами массовой информации администрации города Орла (Е.Н. Костомарова) опубликовать настоящее постановление в средствах массовой информации и разместить на официальном сайте администрации города Орла в сети Интернет за исключением приложений.

6. Контроль за исполнением настоящего постановления возложить на первого заместителя главы администрации города Орла А.С. Муромского.

Глава администрации города Орла

А.И. Усиков

**РОССИЙСКАЯ ФЕДЕРАЦИЯ
ОРЛОВСКАЯ ОБЛАСТЬ
МУНИЦИПАЛЬНОЕ ОБРАЗОВАНИЕ «ГОРОД ОРЁЛ»
Администрация города Орла
ПОСТАНОВЛЕНИЕ**

20 января 2016 г.

№ 61

Орёл

О проведении V Открытого межрегионального фестиваля духовых оркестров «Звучат фанфары Первого Салюта», посвящённого 450-летию со дня основания города Орла

В целях содействия патриотическому воспитанию молодежи, популяризации и развитию духовой и инструментальной музыки и в рамках празднования 450-летия со дня основания города Орла администрация города Орла постановляет:

1. Провести в городе Орле с 4 по 6 августа 2016 года V Открытый межрегиональный фестиваль духовых оркестров «Звучат фанфары Первого Салюта».

2. Утвердить Положение «О проведении V Открытого межрегионального фестиваля духовых оркестров «Звучат фанфары Первого Салюта» и состав оргкомитета фестиваля (Приложения 1, 2).

3. Отделу по взаимодействию со средствами массовой информации администрации города Орла (Е. Н. Костомарова) опубликовать постановление в средствах массовой информации и разместить на официальном сайте администрации города Орла в сети Интернет (www.orel-adm.ru)

4. Контроль за исполнением настоящего постановления возложить на заместителя главы администрации города Орла – начальника управления социальной поддержки населения, физической культуры и спорта администрации города Орла Е. В. Данилевскую.

Глава администрации города Орла

А. И. Усиков

Приложение 1
к постановлению администрации города Орла
от 20 января 2016г. № 61

**Положение
«О проведении открытого межрегионального фестиваля духовых оркестров «Звучат фанфары Первого Салюта»**

1. Общие положения

1.1. Настоящее Положение определяет порядок организации и проведения открытого межрегионального фестиваля духовых оркестров «Звучат фанфары Первого Салюта» (далее – Фестиваля).

1.2. Фестиваль проводится с 4 по 6 августа 2016 года. В рамках Фестиваля проводится конкурс духовых оркестров из числа коллективов, прибывших на Фестиваль (далее – конкурс Фестиваля).

1.3. Организатором Фестиваля является администрация города Орла, в лице управления культуры администрации города Орла (далее – Организатор Фестиваля).

1.4. Руководство проведением Фестиваля осуществляет Оргкомитет.

1.5. Организатор Фестиваля:
- публикует извещение о проведении Фестиваля;
- дает разъяснения по вопросам, возникающим в ходе организации и проведения Фестиваля;

- осуществляет прием и рассмотрение анкет - заявок и прилагаемых к ним документов на соответствие условиям проведения Фестиваля;
- направляет официальный вызов-приглашение в адрес участников Фестиваля;
- организует проведение Фестиваля.

- формирует призовой фонд Фестиваля.

1.6. Оргкомитет:

- общее и методическое руководство подготовкой и проведением Фестиваля;

- организует работу жюри конкурса Фестиваля, осуществляющего просмотр и оценку выступлений участников и определяющего победителей;
- осуществляет Церемонию награждения участников Фестиваля и победителей конкурса Фестиваля.

2. Цели и задачи Фестиваля

2.1. Целями Фестиваля являются:
- содействие патриотическому воспитанию детей и молодёжи;
- популяризация и развитие духовой и инструментальной музыки;
- повышение исполнительского уровня и активизация творческой деятельности духовых оркестров, артистических групп (мажореток);
- пропаганда жанра духовой музыки в социокультурном пространстве;
- предоставление молодым музыкантам, музыкальным коллективам, артистическим группам (мажореткам) возможностям для самореализации творческих способностей.

2.2. Задачами Фестиваля являются:
- выявление лучших оркестров и артистических групп (мажореток);
- создание творческой среды общения молодых музыкантов и исполнителей;
- привлечение внимания администраций школ, лицеев, колледжей, училищ, ВУЗов, учреждений культурно-досуговой деятельности к творческой деятельности музыкальных коллективов;
- привлечение к данному направлению молодёжной культуры интереса средств массовой информации.

3. Участники Фестиваля

3.1. Для участия в Фестивале приглашаются духовые оркестры (детские, студенческие, муниципальные, любительские и профессиональные) регионов Российской Федерации с артистическими группами (мажоретками).

3.2. Выступления коллективов будут проходить на открытых и закрытых площадках города Орла.

3.3. Коллективу необходимо иметь символику своего города, региона и концертную программу, продолжительностью не менее 30 мин.

4. Условия и порядок проведения Фестиваля

4.1. Организатор Фестиваля не позднее, чем за тридцать дней до начала приема анкет - заявок на участие в Фестивале размещает извещение о проведении Фестиваля в средствах массовой информации и информационно-телекоммуникационной сети Интернет, которое содержит сведения о сроках, условиях, порядке, предмете проведения Фестиваля.

4.2. Прием анкет - заявок на Фестиваль осуществляется с 02 по 24 июня 2016 года. Претендент на участие в Фестивале направляет по адресу: город Орёл, ул. Металлургов, 17, МАУК «Культурно – досуговый центр «Металлург» г. Орла», тел.: 8(4862) 33-09-15, в срок, указанный в извещении о проведении Фестиваля, следующие документы в запечатанном конверте:

- анкету - заявку по форме, утвержденной Приложением № 1 к настоящему Положению;

- творческую характеристику коллектива и руководителя, подготовленную направляющей стороной;

- DVD с записью выступления коллектива, продолжительностью не менее 15 минут (запись должна быть сделана не ранее 2014 года);

- цветную фотографию коллектива в костюмах (фотоматериалы необходимо дополнить их электронной версией).

После 24 июня 2016 года внесение изменений в анкету – заявку не допускается. Анкеты - заявки и документы, представленные на Фестиваль, не возвращаются. Не позднее, чем за десять дней до начала проведения Фестиваля, анкету – заявку можно отозвать, сообщив об этом в Оргкомитет в устной (по телефону) или письменной форме (официальным письмом или по электронной почте).

4.3. Рассмотрение анкет - заявок и прилагаемых к ним документов на соответствие условиям проведения Фестиваля производится Организатором Фестиваля в срок до 01 июля 2016 года. По результатам рассмотрения в адрес участников Фестиваля, направляется официальный вызов-приглашение.

4.4. Фестивальная программа должна соответствовать жанру данного коллектива, отражать тематическую направленность Фестиваля, соответствовать раскрытию исполнительских возможностей оркестра, мастерства отдельных групп и музыкантов-солистов, артистических групп (мажореток).

4.5. Порядок выступления участников Фестиваля определяется жеребьёвкой, проводимой в день открытия Фестиваля за час до начала программы.

4.6. Программа коллектива на открытии Фестиваля должна быть не более 15 минут (2 - 3 произведения).

4.7. Для исполнения в Большом сводном оркестре участникам Фестиваля необходимо подготовить следующие произведения:

- А. Александров «Государственный Гимн Российской Федерации» (С-dur),

- М. Глинка «Славься» (As-dur),

- В. Агапкин «Прощание славянки» в обработке Л. Дунаева (Es-moll),

- Д. Тухманов «День Победы» (B-moll),

- А. Гладких «Песня об Орле» (Fa-mi6g).

4.8. Партитуры для исполнения произведений Большим сводным оркестром высылаются МАУК «Культурно – досуговый центр «Металлург» участникам Фестиваля до 10 июля 2016 года.

4.9. Все коллективы выступают со своими инструментами.

4.10. Каждый коллектив, участвующий в Фестивале, получает дипломы, памятные призы и фестивальные буклеты.

4.11. Участники Фестиваля обязаны заранее известить Оргкомитет о дате и времени своего прибытия, предоставить список участников коллектива и водителей, контактные телефоны ответственных лиц.

5. Программа Фестиваля

5.1. Программа Фестиваля:
4 августа 2016 года:

- с 10.00 час. - заседание Оргкомитета и жеребьевка участников конкурса Фестиваля.

- с 11.00 час. - конкурсные прослушивания оркестров.

5 августа 2016 года:

- с 18.00 час. - участие участников Фестиваля и победителей конкурса Фестиваля в праздновании Дня города, марш - параде оркестров, дефиле артистических групп (мажореток), Гала – концерт, выступление в Большом сводном оркестре победителей конкурса Фестиваля и участников Фестиваля. Церемония награждения.

6 августа 2016 года:
выступления участников Фестиваля со своими концертными программами на открытых площадках города Орла.

5.2. О возможных изменениях в программе Фестиваля его участники извещаются в день заезда.

5.3. Организатор Фестиваля вправе пригласить духовые оркестры из стран ближнего и дальнего зарубежья для участия в Гала-концерте Фестиваля.

6. Участники конкурса Фестиваля

6.1. В рамках Фестиваля 4 августа 2016 года проводится конкурс духовых оркестров из числа коллективов, прибывших на Фестиваль (далее -конкурс Фестиваля).

6.2. Участие в конкурсе Фестиваля является добровольным.

6.3. Участники Фестиваля, желающие принять участие в конкурсе Фестиваля, заполняют пункты 13-15 в анкете – заявке, которую направляют в сроки, указанные в п. 4.2. настоящего Положения.

6.4. Конкурс проводится по следующим номинациям:
- детские духовые оркестры (состав участников до 18 лет не менее 50%);
- студенческие коллективы;

- взрослые любительские духовые оркестры;
- взрослые профессиональные духовые оркестры (муниципальные, филармонические, губернатюрские);

- артистические группы (мажоретки): детские (до 18 лет) и взрослые возрастные группы.

6.5. Организатор Фестиваля отказывает в допуске для участия в конкурсе Фестиваля в случае:

- предоставления не полного пакета документов, предусмотренного п. 4.2. настоящего Положения;

- заполненной не по форме анкеты – заявки (Приложение № 1 к настоящему Положению).

7. Условия и порядок проведения конкурса Фестиваля

7.1. Решение о допуске к участию в конкурсе Фестиваля принимает Организатор Фестиваля.

7.2. Порядок выступления конкурсантов определяется жеребьёвкой, проводимой в день конкурса Фестиваля за час до начала программы.

7.3. Для исполнения конкурсанты готовят:

1) для оркестров:
- оригинальные произведения малых форм, в том числе, вальсы, марши, польки и т.п.;

- переложения для духовых оркестров, ансамблей духовых и ударных инструментов симфонической, эстрадной и джазовой музыки;

- обработки, инструментовки, аранжировки народной музыки;

- произведения для солистов-вокалистов и инструменталистов в сопровождении оркестра;

2) для артистических групп (мажореток):
- движение в марше с оркестром;

- презентационное выступление в концертной программе оркестра.

7.4. Конкурсная программа должна соответствовать следующему регламенту:
- оркестры – три разнохарактерных произведения, продолжительность выступления не более 15 минут;

- артистические группы (мажоретки) – выступление с оркестром в одном из трех (на выбор) произведений.

Конкурсная программа, включенная в анкету - заявку, впоследствии не меняется.

7.5. Критерии определения победителей конкурса Фестиваля:

• исполнительское мастерство;

• чистота строя и интонирование;

• сложность произведения;

• эмоциональность и виртуозность исполнения конкурсной программы;

• нюансировка;

• синхронное движение в марше с оркестром артистических групп (мажореток).

8. Жюри конкурса Фестиваля

8.1. Состав жюри конкурса Фестиваля формируется на основании протокола решения Оргкомитета до 4 августа 2016 года.

8.2. Задачей жюри является определение победителя конкурса Фестиваля.

8.3. Жюри конкурса Фестиваля:
- осуществляет просмотр и оценку выступлений коллективов в назначенный день по определенному Оргкомитетом конкурса Фестиваля графику;

- определяет победителя (победителей) конкурса Фестиваля на основании критериев, определенных настоящим Положением;

- подводит итоги и награждает победителя (победителей) конкурса Фестиваля.

8.4. Координацию работы жюри осуществляет председатель жюри.

8.5. Оценка выступлений участников конкурса Фестиваля осуществляется по критериям, определенным п. 7.5. настоящего Положения с выставлением баллов по каждому критерию от 1 до 10. Каждый член жюри выставляет оценки в баллах по каждому критерию.

8.6. Жюри принимает решения, если на его заседании присутствуют не менее 2/3 членов жюри. Решение жюри конкурса Фестиваля принимается открытым голосованием по каждому выступлению простым большинством голосов от числа присутствующих членов жюри.

8.7. Решение жюри оформляется протоколом, который подписывается всеми членами жюри, утверждается председателем жюри и пересмотру не подлежит.

8.8. В случае одинакового количества набранных баллов двумя или более конкурсантам, последним будет предложено дополнительно исполнить еще по одному произведению для принятия жюри конкурса Фестиваля окончательного решения.

8.9. Жюри определяет победителей в каждой номинации, определенной п. 6.4. настоящего Положения.

8.10. Победителям конкурса Фестиваля присваивается звание «Лауреат».

Призерам – «Дипломант» I, II, III степени. «Лауреаты» и «Дипломанты» конкурса Фестиваля награждаются дипломами и призами. Остальным конкурсантам вручается «Свидетельство участника» конкурса Фестиваля.

9. Финансовые условия Фестиваля

9.1. Финансирование проведения Фестиваля осуществляется за счет средств бюджета города Орла, средств бюджета субъекта Российской Федерации и внебюджетных источников.

9.2. Оплата проезда участников Фестиваля производится участниками Фестиваля самостоятельно.

Начальник управления культуры

Т. В. Исаева

Приложение № 1
к положению «О проведении открытого
ежрегионального фестиваля духовых оркестров
«Звучат фанфары Первого Салюта»

Анкета - заявка
на участие в открытом межрегиональном фестивале
духовых оркестров «Звучат фанфары Первого Салюта»

1. Регион: _____

2. Город: _____

3. Полное название коллектива: _____

4. Год создания: _____

5. Ф.И.О. руководителя коллектива, контактный телефон: _____

6. Полный адрес, телефон, факс, e-mail: _____

7. Направляющая организация: _____

8. Ф.И.О. руководителя направляющей организации: _____

9. Контактные данные направляющей организации: полный адрес, телефон, факс, e-mail: _____

10. Общий количественный состав делегации: _____

11. В том числе:
11.1.Количество участников коллектива _____

- детей (мальчиков/девочек): _____

- взрослых (мужчин/женщин): _____

11.2.Количество водителей: _____

12. Программа и хронометраж: _____

13. Согласие на участие в конкурсе духовых оркестров (да, нет): _____

14. Номинация: _____

15. Конкурсная программа: _____

16. Предполагаемые дата и время прибытия и отъезда: _____

Приложение: список делегации, Ф.И.О. контактного лица, телефон.

« _____ » 2016г.

Подпись (руководителя коллектива или руководителя направляющей организации)
Печать

Приложение 2
к постановлению администрации города Орла
от 20 января 2016г. № 61

Состав оргкомитета
открытого межрегионального фестиваля духовых оркестров
«Звучат фанфары Первого Салюта»

1. Данилевская Е.В. - заместитель главы администрации города Орла, председатель оргкомитета;

2. Исаева Т. В. - начальник Управления культуры администрации города Орла, кандидат педагогических наук, заместитель председателя оргкомитета;

3. Солоухина Е. В. - заведующая сектором по работе с молодежью муниципального автономного учреждения культуры «Культурно – досуговый центр «Металлург» города Орла», секретарь оргкомитета;

Члены оргкомитета:		
4. Блох О. А.	-	доктор педагогических наук, профессор, арт-директор фестиваля (по согласованию);
5. Гончарова В. В.	-	директор муниципального автономного учреждения культуры «Культурно – досуговой центр «Металлург» города Орла», Заслуженный работник культуры РФ;
6. Дудин А. Л.	-	Заслуженный работник культуры России, профессор, художественный руководитель фестиваля (по согласованию);
7. Никитина Л.Ю.	-	директор муниципального автономного учреждения культуры «Культурно – досуговой центр «Металлург» города Орла», исполнительный директор фестиваля;
8. Панкина М. С.	-	заместитель начальника управления культуры администрации города Орла, администратор фестиваля;
9. Трофимова С. В.	-	начальник отдела культурного наследия, культурно-досуговой деятельности, искусства и художественного образования управления культуры администрации города Орла;
10. Зименкова Н. Н.	-	главный специалист отдела культурного наследия, культурно-досуговой деятельности, искусства и художественного образования управления культуры администрации города Орла;
11. Ханенко В. А.	-	Заслуженный работник культуры РФ (по согласованию).
Начальник управления культуры		Т. В. Исаева

**РОССИЙСКАЯ ФЕДЕРАЦИЯ
ОРЛОВСКАЯ ОБЛАСТЬ
МУНИЦИПАЛЬНОЕ ОБРАЗОВАНИЕ «ГОРОД ОРЁЛ»
АДМИНИСТРАЦИЯ ГОРОДА ОРЛА
ПОСТАНОВЛЕНИЕ**

от 20 января 2016 г.

№ 71

Орёл

О предоставлении разрешения на отклонение от предельных параметров разрешённого строительства, реконструкции объекта капитального строительства по ул. Шульгина, 66 в городе Орле

Рассмотрев обращение Апутатовой Е.В., заключение о результатах публичных слушаний от 21 декабря 2015 года, рекомендации Комиссии по землепользованию и застройке города Орла, свидетельство о государственной регистрации права от 18 декабря 2014 № 57-АБ 663348, руководствуясь статьями 40, 56, 57 Градостроительного кодекса Российской Федерации, Постановлением Правительства Российской Федерации от 09 июня 2006 года № 363 «Об информационной системе обеспечения градостроительной деятельности», в соответствии с Правилами землепользования и застройки городского округа «Город Орёл», утверждёнными решением Орловского городского Совета народных депутатов от 30 октября 2008 года № 38/616-ГС, администрация города Орла постановляет:

- Предоставить Апутатовой Е.В. разрешение на отклонение от предельных параметров разрешённого строительства, реконструкции объекта капитального строительства — индивидуальный жилой дом, на земельном участке с кадастровым № 57:25:0030921:30 по ул. Шульгина, 66, принадлежащем ей на праве собственности, в части минимальных отступов от границ земельного участка с северо-западной стороны - 2,5 м, с юго-восточной стороны - 2,5 м.
- Управлению архитектуры и градостроительства администрации города Орла (О.В. Минкин) направить настоящее постановление для размещения в информационной системе обеспечения градостроительной деятельности.
- Отделу по взаимодействию со средствами массовой информации администрации города Орла (Е.Н. Костомарова) опубликовать настоящее постановление в средствах массовой информации и разместить на официальном сайте администрации города Орла в сети Интернет.
- Контроль за исполнением настоящего постановления возложить на первого заместителя главы администрации города Орла А.С. Муромского.

Глава администрации города Орла

А.И. Усиков

Реестр свободных помещений по состоянию на 15.01.2016г.

№ п/п	Улица	Дом	Площадь (кв.м.)	Примечание
Советский район				
1	7 Ноября	17	73,2	подвал
2	7 Ноября	28**	86,1	подвал
3	Андреянова	5***	20,9	пом. 300»б» (ком 10,11, 12), цоколь
4	Андреянова	5	5,3	часть пом. 300 (ком 11а), цоколь
5	Максима Горького	65**	267,8	подвал
6	Наугорское шоссе	27	107,6	2 этаж
7	Наугорское шоссе	23*	485,4	подвал
8	Октябрьская	48**	103,4	подвал
9	Октябрьская	211	156,0	цоколь
10	Почтовый пер.	6**	522,6	подвал
11	Салтыкова-Щедрина	19/21**	46,0	1 этаж
12	Сурена Шаумяна	15а**	84,1	подвал
13	Сурена Шаумяна	26	319,6	в т.ч. пом.102: 112,2 - 1 этаж, 114,8 - подвал, пом.103: 92,6 - подвал (в программе приватизации на 2016 год)
14	Салтыкова-Щедрина	19/21	53,0	пом.132, цоколь (в программе приватизации на 2016 год)
15	Цветаева	42**	347,1	подвал
Заводской район				
№ п/п	Улица	Дом	Площадь (кв.м.)	Примечание
1	Бетонный пер.	11***	39,5	пом.100
2	Бетонный пер.	18*	327,0	в.т.ч. 150,8 -1 этаж, 176,2 - подвал
3	Воскресенский пер.	9	126,2	пом.21, подвал (в программе приватизации на 2016 год)
4	Гостиная	3	358,0	в т.ч. 252,2 - 1 этаж, 105,8 - подвал (в программе приватизации на 2016 год)
5	Достоевского	4	70,9	пом.269, цоколь (в программе приватизации на 2016 год)
6	Карачевский пер.	23	287,2	подвал
7	Комсомольская	196**	24,4	подвал
8	Комсомольская	320	34,9	3 этаж
9	Комсомольская	320*	22,0	3 этаж
10	Комсомольская	320	90,2	4 этаж
11	Комсомольская	320	42,5	3 этаж
12	Комсомольская	320	35,3	пом.3, 4 этаж (в программе приватизации на 2016 год)
13	Комсомольская	358	52,9	1 этаж
14	Комсомольская	386	8,7	пом.1т (подвал)
15	Комсомольская	386	22,5	пом.1с (подвал)
16	Комсомольская	386	36,0	пом.1р (подвал)
17	Комсомольская	386	31,2	пом.1п (подвал)
18	Комсомольская	386	16,5	пом.1н (подвал)
19	Комсомольская	386	28,6	пом.1м (подвал)
20	Комсомольская	386	2,8	пом.1к (подвал)
21	Кромская	5	297,9	подвал
22	Латышских Стрелков	1	207,1	пом.121, 1 этаж
23	Латышских Стрелков	1	214,7	пом. 114, 1 этаж
24	Щепная пл.	10	212,8	пом.101а, цоколь
Северный район				
№ п/п	Улица	Дом	Площадь (кв.м.)	Примечание
1	Д.Блынского	12	101,0	пом.237, цоколь (в программе приватизации на 2016 год)
2	Керамический пер.	7	732,1	Административно-бытовой комплекс, земельный участок - 1007,0 кв.м. (в программе приватизации на 2016 год)
3	Маринченко	7**	911,3	72,3-1 этаж, 839 - подвал
4	Металлургов	19а	72,6	пом.1 (в программе приватизации на 2016 год)
5	Московское шоссе	151	206,2	часть пом.600 (ком.20,24,26,27,28,30,32,33,34,35,39,40,41,42, 43,44,45), 1 этаж
6	Московское шоссе	160/2	11,8	пом.80, 1 этаж
7	Московское шоссе	171	32,9	пом.231»д» (ком. 18,19) цоколь (в программе приватизации на 2016 год)
8	Московское шоссе	171	44,1	пом.231»е» (ком.1,3,12), цоколь (в программе приватизации на 2016 год)
9	Московское шоссе	171*	176,7	пом.228, цоколь
10	Московское шоссе	171	61,5	пом.223, цоколь (в программе приватизации на 2016 год)
11	Московское шоссе	171	63,9	пом.226, цоколь (в программе приватизации на 2016 год)
12	Силикатная	2а	260,8	пом. 70,71, 1 этаж - 104,6кв.м, подвал - 156,2кв.м.
13	Силикатная	2а	215,3	пом.73 подвал
14	Силикатная	24а**	231,4	подвал
Отдельностоящие				
№ п/п	Улица	Дом	Площадь (кв.м.)	Примечание
1	Гагарина	28	268,7	Здание (в программе приватизации на 2016 год)
2	Комсомольская	231*	112,2	(ком 14)-3 этаж
3	Комсомольская	308	78,5	пом.8, 2 этаж

4	Комсомольская	308	65,8	2 этаж (в программе приватизации на 2016 год)
5	Комсомольская	231	45,1	2 этаж (в программе приватизации на 2016 год)
6	Керамический пер.	7	732,1	Административно-бытовой комплекс, земельный участок - 1007,0 кв.м. (в программе приватизации на 2016 год)
7	Керамический пер.	7	3 438,6	Производственный корпус, земельный участок - 6006кв.м. (в программе приватизации на 2016 год)
8	Ливенская	3	484,4	в т.ч. 221,1 –1 этаж, 221,9 –2 этаж; 41,4 – подвал (в программе приватизации на 2016 год)
9	Роцинская	2	5 441,3	замощение асфальто-бетонная площадка, земельный участок - 8319кв.м. (в программе приватизации на 2016 год)
10	Рыночный пер.	5	9,5	часть пом.66, 3 этаж
11	Рыночный пер.	5	19,3	помещение на лестничной клетке между 2 и 3 этажом (ком.11)
12	Рыночный пер.	5	130,9	часть пом.60,61,62,63,64,65,66,67, подвал
13	1 Посадская	19	137,7	гаражи
14	1 Пушкарная	52, лит В**	82,9	1этаж
15	1 Пушкарная	52, лит Г**	42,1	1этаж
16	1 Пушкарная	52, лит Е**	62,8	1этаж

№ п/п	Улица	Дом	Площадь (кв.м.)	Примечание
1	5 Августа	19	487,7	в т.ч. 199,1 - 1 этаж; 288,6 - подвал (в программе приватизации на 2016 год)
2	5 Августа	19	371,3	1 этаж (в программе приватизации на 2016 год)
3	Гайдара	40	339,3	пом. 1, в т.ч. 165,5 –1 этаж; 173,8 – подвал (в программе приватизации на 2016 год)
4	3 Курская	15	7,5	пом. 21, 2 этаж, (в программе приватизации на 2016 год)
5	3 Курская	15	136,5	гараж (в программе приватизации на 2016 год)
6	3 Курская	53*	33,8	пом.153, цоколь
7	Московская	78	57,6	1 этаж (в программе приватизации на 2016 год)
8	Московская	102*	83,9	подвал
9	Московская	112	116,5	1 этаж
10	Паровозная	69	403,0	1 этаж (в программе приватизации на 2016 год)
11	Привокзальная	6*	55,9	подвал, вход через подъезд

пл. Мира, д.3

№ п/п	Улица	Дом	Площадь (кв.м.)	Примечание
1	пл. Мира	3	1,7	пом. 78, 1 этаж, (в программе приватизации на 2015 год)
2	пл. Мира	3	4,0	пом. 84, 1 этаж, (в программе приватизации на 2016 год)
3	пл. Мира	3	28,4	пом. 87, 1 этаж, (в программе приватизации на 2016 год)
4	пл. Мира	3	218,4	пом. 60,61,62,63, 1 этаж - 6,0 кв.м., 2 этаж - 212,4 кв.м. (в программе приватизации на 2016 год)
5	пл. Мира	3	31,7	пом. 64,65а
6	пл. Мира	3	6,3	пом. 64,65в
7	пл. Мира	3	33,2	пом. 64,65д
	пл. Мира	3	5,5	пом.95, 2 этаж
	пл. Мира	3	56	пом.95б, 2 этаж
8	пл. Мира	3	5,0	пом. 98, 2 этаж
9	пл. Мира	3	31,0	пом. 101, 3 этаж
10	пл. Мира	3	95,6	пом. 106, 3 этаж, (в программе приватизации на 2016 год)
11	пл. Мира	3	262,1	пом. 107, 3 этаж, (в программе приватизации на 2016 год)
12	пл. Мира	3	24,5	часть пом. 108, 3 этаж

Помещения, помеченные одной звездочкой (*), включены в Перечень муниципального имущества, предназначенного для передачи во владение и (или) в пользование субъектам малого и среднего предпринимательства и организациям, образующим инфраструктуру поддержки субъектов малого и среднего предпринимательства в городе Орле, утвержденный решением Орловского городского Совета народных депутатов №72/1169-ГС от 16.12.2010г.

Согласно Положению «О порядке и условиях предоставления в аренду (в том числе льготы для субъектов малого и среднего предпринимательства, занимающихся социально значимыми видами деятельности) муниципального имущества, включенного в Перечень муниципального имущества, предназначенного для предоставления во владение и (или) в пользование субъектам малого и среднего предпринимательства и организациям, образующим инфраструктуру поддержки малого и среднего предпринимательства в муниципальном образовании «Город Орёл», утвержденному решением Орловского городского Совета народных депутатов от 28.10.2010г. №69/1136-ГС, субъектам малого и среднего предпринимательства, занимающимся социально значимыми видами деятельности, указанными в 3.3 указанного Положения, и соблюдающими условия, установленные в пункте 3.4 указанного Положения, на основании решения Орловского городского Совета народных депутатов, не ранее 6 месяцев с даты заключения договора аренды, с предварительного письменного согласия антимонопольного органа могут предоставляться льготы по арендной плате.

Помещения, помеченные двумя звездочками (**), включены в Специальный реестр свободных нежилых муниципальных помещений, торги на право аренды которых в течение последних двенадцати месяцев трижды были признаны несостоявшимися по причине отсутствия заявок, а также из нежилых муниципальных помещений, включенных в Прогнозный план (Программу) приватизации муниципального имущества города Орла, торги по продаже которых в течение последних двенадцати месяцев были признаны несостоявшимися по причине отсутствия заявок, утвержденный постановлением Администрации города Орла от 16.10.2015г. №4643.

Помещения, помеченные тремя звездочками (***), включены в Перечень муниципального имущества города Орла, свободного от прав третьих лиц (за исключением имущественных прав некоммерческих организаций), предназначенного для передачи во владение и (или) в пользование на долгосрочной основе социально ориентированным некоммерческим организациям, утвержденный постановлением Администрации города Орла от 21.07.2014г. №2861.

Более подробную информацию Вы можете получить в Управлении муниципального имущества и землепользования Администрации города Орла (ул. Пролетарская гора, д.1):

- по помещениям, расположенным в Заводском, Советском, Северном, Железнодорожном районах города Орла и отдельно стоящих зданиях - каб. 511, тел.: +7(4862) 43 23 54;
- по помещениям, расположенным по пл. Мира, д.3 - каб. 510, тел.: +7(4862) 47 48 83.

Специальный реестр свободных нежилых муниципальных помещений, торги на право аренды которых в течение последних двенадцати месяцев трижды были признаны несостоявшимися по причине отсутствия заявок, а также из нежилых муниципальных помещений, включенных в Прогнозный план (Программу) приватизации муниципального имущества города Орла, торги по продаже которых в течение последних двенадцати месяцев были признаны несостоявшимися по причине отсутствия заявок, утвержденный постановлением Администрации города Орла от 16.10.2015г. №4643, по состоянию на 15.01.2016г.

Советский район				
№ п/п	Улица	Дом	Площадь (кв.м.)	Примечание
1	7 Ноября	28	86,1	подвал
2	Максима Горького	65	267,8	подвал
3	Октябрьская	48	103,4	подвал
4	Почтовый пер.	6	522,6	подвал
5	Салтыкова-Щедрина	19/21	46,0	1 этаж
6	Сурена Шаумяна	15а	84,1	подвал
7	Цветаева	42	347,1	подвал
Заводской район				
№ п/п	Улица	Дом	Площадь (кв.м.)	Примечание
1	Комсомольская	196	24,4	подвал
Северный район				
№ п/п	Улица	Дом	Площадь (кв.м.)	Примечание
1	Маринченко	7	911,3	72,3-1 этаж, 839 - подвал
2	Силикатная	24а	231,4	подвал
Отдельностоящие				
№ п/п	Улица	Дом	Площадь (кв.м.)	Примечание
1	1 Пушкарная	52, лит В	82,9	1этаж
2	1 Пушкарная	52, лит Г	42,1	1этаж
3	1 Пушкарная	52, лит Е	62,8	1этаж

Более подробную информацию Вы можете получить в Управлении муниципального имущества и землепользования Администрации города Орла по адресу: ул. Пролетарская гора, д.1, каб. 511, тел.: +7(4862) 43 23 54.

ИНФОРМАЦИОННЫЕ СООБЩЕНИЯ

Управление муниципального имущества и землепользования Администрации города Орла (продавец) сообщает, что 18 января 2016 года в 11 часов по адресу: г. Орёл, ул. Пролетарская Гора, д. 1 (малый зал), состоится открытый аукцион по продаже составляющего муниципальную казну, находящегося в муниципальной собственности объекта недвижимости:

— нежилого помещения общей площадью 1,7 кв. м, этаж 1, расположенное по адресу: Орловская область, г. Орёл, пл. Мира, д. 3, пом. 78 (лот № 1). На участие в аукционе подано 2 заявки, участниками торгов признаны Минаева Юлия Владимировна и Платонова Оксана Владимировна. Предпоследнее предложение о цене объекта сделала Платонова Оксана Владимировна. Победителем аукциона признана Минаева Юлия Владимировна, цена продажи – 63 180 рублей с учётом НДС.

Аукцион по продаже составляющих муниципальную казну, находящихся в муниципальной собственности нежилых помещений по адресам:

- Орловская область, г. Орёл, пл. Мира, д. 3, пом. 102 (лот № 2),
- Орловская область, г. Орёл, пл. Мира, д. 3, пом. 107 (лот № 3)

признан несостоявшимся в связи с отсутствием заявок на участие в аукционе.

Управление муниципального имущества и землепользования Администрации города Орла (продавец) сообщает, что объявленный на 20 января 2016 года открытый аукцион по продаже составляющих муниципальную казну, находящихся в муниципальной собственности объектов недвижимости:

- нежилых помещений по адресам: г. Орёл, ул. 5 Августа, д. 19, пом. 106, г. Орёл, ул. 5 Августа, д. 19, пом. 107, г. Орёл, ул. 5 Августа, д. 19, лит. А, пом. 108, г. Орёл, ул. 5 Августа, д. 19, лит. А, пом. 109 (лот № 1)

признан несостоявшимся в связи с тем, что только один претендент признан участником аукциона, а также не нежилого административного здания, литер А, с земельным участком под кадастровым номером 57:25:0031008:21 по ул. Ливенской, д. 3 в городе Орле (лот № 2)

- нежилого помещения по пл. Мира, д. 3, пом. 87 в городе Орле (лот № 3),

- нежилого помещения по Московскому шоссе, д. 171, пом. 226 в городе Орле (лот № 4) признан несостоявшимся в связи с отсутствием заявок на участие в аукционе.

**РОССИЙСКАЯ ФЕДЕРАЦИЯ
ОРЛОВСКАЯ ОБЛАСТЬ
Администрация города Орла
Управление муниципального имущества и землепользования
РАСПОРЯЖЕНИЕ**

20.01.2016 **№ 15**

Орёл
Об условиях приватизации имущества казны муниципального образования «Город Орёл» и организации продажи муниципального имущества на аукционе

Во исполнение Прогнозного плана (программы) приватизации муниципального имущества города Орла на 2016 год, в соответствии с Федеральным законом «О приватизации государственного и муниципального имущества» от 21 декабря 2001 г. № 178-ФЗ, решением Орловского городского Совета народных депутатов № 22/0381-ГС от 30 августа 2012 г. «Об организации продажи муниципального имущества города Орла в соответствии с Федеральным законом от 21 декабря 2001 года № 178-ФЗ «О приватизации государственного и муниципального имущества» и признании утратившими силу муниципальных нормативных правовых актов», решением Орловского городского Совета народных депутатов № 65/1178-ГС от 28 мая 2015 года «О Положении «О порядке принятия решений об условиях приватизации имущества казны муниципального образования «Город Орёл», Положением об организации продажи государственного или муниципального имущества на аукционе, утвержденным Постановлением Правительства РФ от 12 августа 2002 г. № 585:

I. Отделу реестра и сделок с недвижимостью (Н. К. Моногорова):
провести открытый по форме подачи предложений по цене имущества и составу участников аукцион по продаже составляющих муниципальную казну объектов муниципальной собственности:

— нежилого помещения общей площадью 288,6 кв. м, расположенного по адресу: г. Орёл, ул. 5 Августа, д. 19, пом. 106, нежилого помещения общей площадью 199,1 кв. м, расположенного по адресу: г. Орёл, ул. 5 Августа, д. 19, пом. 107, нежилого помещения общей площадью 371,3 кв. м, расположенного по адресу: г. Орёл, ул. 5 Августа, д. 19, лит. А, пом. 108, и нежилого помещения общей площадью 2,1 кв. м, расположенного по адресу: г. Орёл, ул. 5 Августа, д. 19, лит. А, пом. 109;

— нежилого помещения общей площадью 72,6 кв. м, этаж 1, расположенного по адресу: Орловская область, г. Орёл, ул. Металлургов, д. 19а, пом. 1;

— нежилого помещения общей площадью 4 кв. м, этаж 1, расположенного по адресу: Орловская область, г. Орёл, пл. Мира, д. 3, пом. 84.

— нежилого помещения общей площадью 28,4 кв. м, этаж 1, расположенного по адресу: Орловская область, г. Орёл, пл. Мира, д. 3, пом. 87;

— нежилое помещение общей площадью 69,7 кв. м, этаж 3, расположенное по адресу: Орловская область, г. Орёл, пл. Мира, д. 3, пом. 102;

— нежилого помещения общей площадью 95,6 кв. м, этаж 3, расположенного по адресу: Орловская область, г. Орёл, пл. Мира, д. 3, пом. 106;

— нежилое помещение общей площадью 262,1 кв. м, этаж 3, расположенное по адресу: Орловская область, г. Орёл, пл. Мира, д. 3, пом. 107;

— нежилого помещения Аптека № 53, общей площадью 63,9 кв. м, этаж цокольный, расположенного по адресу: Орловская область, г. Орёл, Московское шоссе, д. 171, пом. 226;

— нежилого помещения общей площадью 403 кв. м, этаж 1, расположенного по адресу: Орловская область, г. Орёл, ул. Паровозная, д. 69, пом. 111.

II. Утвердить:

1. начальную цену продажи: нежилого помещения общей площадью 288,6 кв. м, расположенного по адресу: Орловская область, г. Орёл, ул. 5 Августа, д. 19, пом. 106, нежилого помещения общей площадью 199,1 кв. м, расположенного по адресу: Орловская область, г. Орёл, ул. 5 Августа, д. 19, пом. 107, нежилого помещения общей площадью 371,3 кв. м, расположенного по адресу: Орловская область, г. Орёл, ул. 5 Августа, д. 19, лит. А, пом. 108, нежилого помещения общей площадью 2,1 кв. м, расположенного по адресу: Орловская область, г. Орёл, ул. 5 Августа, д. 19, лит. А, пом. 109, в размере 21 295 460,00 (Двадцать один миллион двести девяносто пять тысяч четыреста шестьдесят) руб. с учётом НДС (в том числе начальная цена продажи нежилого помещения площадью 288,6 кв. м – 3 405 480,00 руб. с учётом НДС на основании Отчёта №3940-09-15 от 21.09.2015 об оценке рыночной стоимости недвижимого имущества: нежилое помещение, назначение: нежилое, общая площадь 288,6 кв.м, этаж подвал, адрес объекта: Орловская область, г. Орёл, ул. 5 Августа, д. 19, пом. 106, по состоянию на 21 сентября 2015 года, выполненного индивидуальным предпринимателем Бондаревой Галиной Валериевной, начальная цена продажи нежилого помещения площадью 199,1 кв. м – 4 698 760,00 руб. с учётом НДС на основании Отчёта № 3941-09-15 от 21.09.2015 об оценке рыночной стоимости недвижимого имущества: помещение, назначение: нежилое, площадь 199,1 кв.м, этаж 1, адрес объекта: Орловская область, г. Орёл, ул. 5 Августа, д. 19, пом. 107, по состоянию на 21 сентября 2015 года, выполненного индивидуальным предпринимателем Бондаревой Галиной Валериевной, начальная цена продажи нежилого помещения площадью 371,3 кв. м – 13 144 020,00 руб. с учётом НДС на основании Отчёта № 3946-09-15 от 21.09.2015 об оценке рыночной стоимости недвижимого имущества: помещение, назначение: нежилое, площадь 371,3 кв.м, этаж 1, адрес объекта: Орловская область, г. Орёл, ул. 5 Августа, д. 19, пом. 108, по состоянию на 21 сентября 2015 года, выполненного индивидуальным предпринимателем Бондаревой Галиной Валериевной, начальная цена продажи нежилого помещения площадью 2,1 кв. м – 47 200,00 руб. с учётом НДС на основании Отчёта № 3942-09-15 от 21.09.2015 об оценке рыночной стоимости недвижимого имущества: помещение, назначение: нежилое, площадь 2,1 кв.м, этаж 1, адрес объекта: Орловская область, г. Орёл, ул. 5 Августа, д. 19, пом. 109, по состоянию на 21 сентября 2015 года, выполненного индивидуальным предпринимателем Бондаревой Галиной Валериевной), шаг аукциона – 500 000,00 (Пятьсот тысяч) руб.

2. начальную цену продажи нежилого помещения № 1 общей площадью 72,6 кв. м, этаж 1, расположенного по адресу: Орловская область, г. Орёл, ул. Металлургов, д. 19а, пом. 1, в размере 407 100,00 (Четыреста семь тысяч сто) руб. с учётом НДС на основании Отчёта № 3673-07-15 от 10.08.2015 об оценке рыночной стоимости недвижимого имущества: помещение: нежилое помещение № 1, назначение: нежилое, общая площадь 72,6 кв. м, этаж 1, адрес объекта: Орловская область, г. Орёл, ул. Металлургов, д. 19а, пом. 1, выполненного индивидуальным предпринимателем Бондаревой Галиной Валериевной, шаг аукциона – 20 000,00 (Двадцать тысяч) руб.;

3. начальную цену продажи нежилого помещения общей площадью 4,0 кв. м, этаж 1, расположенного по адресу: Орловская область, г. Орёл, пл. Мира, д. 3, пом. 84, в размере 189 000,00 (Сто восемьдесят девять тысяч) руб. с учётом НДС на основании Отчёта № 3676-07-15 от 10.08.2015 об оценке рыночной стоимости недвижимого имущества: помещение, назначение: нежилое, площадь 4 кв. м, этаж 1, адрес объекта: Орловская область, г. Орёл, пл. Мира, д. 3, пом. 84, выполненного индивидуальным предпринимателем Бондаревой Галиной Валериевной, шаг аукциона – 5 000,00 (Пять тысяч) руб.

4. начальную цену продажи нежилого помещения общей площадью 28,4 кв. м, этаж 1, расположенного по адресу: Орловская область, г. Орёл, пл. Мира, д. 3, пом. 87, в размере 1 005 360,00 (Один миллион пять тысяч триста шестьдесят) руб. с учётом НДС на основании Отчёта № 3679-07-15 от 10.08.2015 об оценке рыночной стоимости недвижимого имущества: помещение, назначение: нежилое, площадь 28,4 кв. м, этаж 1, адрес объекта: Орловская область, г. Орёл, пл. Мира, д. 3, пом. 87, выполненного индивидуальным предпринимателем Бондаревой Галиной Валериевной, шаг аукциона – 40 000,00 (Сорок тысяч) руб.;

5. начальную цену продажи нежилого помещения общей площадью 69,7 кв. м, этаж 3, расположенного по адресу: Орловская область, г. Орёл, пл. Мира, д. 3, пом. 102, в размере 2 879 200,00 (Два миллиона восемьсот семьдесят девять тысяч двести) руб. с учётом НДС на основании Отчёта № 3685-07-15 от 10.08.2015 об оценке рыночной стоимости недвижимого имущества: помещение, назначение: нежилое, площадь 69,7 кв. м, этаж 3, адрес объекта: Орловская область, г. Орёл, пл. Мира, д. 3, пом. 102, выполненного индивидуальным предпринимателем Бондаревой Галиной Валериевной, шаг аукциона – 70 000,00 (семьдесят тысяч) руб.;

6. начальную цену продажи нежилого помещения общей площадью 95,6 кв. м, этаж 3, расположенного по адресу: Орловская область, г. Орёл, пл. Мира, д. 3, пом. 106, в размере 3 379 000 (Три миллиона триста семьдесят девять тысяч) рублей с учётом НДС на основании Отчёта № 3688-07-15 от 10.08.2015 об оценке рыночной стоимости недвижимого имущества: помещение, назначение: нежилое, площадь 95,6 кв. м, этаж 3, адрес объекта: Орловская область, г. Орёл, пл. Мира, д. 3, пом. 106, выполненного индивидуальным предпринимателем Бондаревой Галиной Валериевной, шаг аукциона – 100 000 (Сто тысяч) рублей;

7. начальную цену продажи нежилого помещения общей площадью 262,1 кв. м, этаж 3, расположенного по адресу: Орловская область, г. Орёл, пл. Мира, д. 3, пом. 107, в размере 9 278 340,00 (Девять миллионов двести семьдесят восемь тысяч триста сорок) руб. с учётом НДС на основании Отчёта № 3689-07-15 от 10.08.2015 об оценке рыночной стоимости недвижимого имущества: помещение, назначение: нежилое, площадь 262,1 кв. м, этаж 3, адрес объекта: Орловская область, г. Орёл, пл. Мира, д. 3, пом. 107, выполненного индивидуальным предпринимателем Бондаревой Галиной Валериевной, шаг аукциона – 100 000,00 (Сто тысяч) руб.;

8. начальную цену продажи нежилого помещения Аптека № 53, общей площадью 63,9 кв. м, этаж цокольный, расположенного по адресу: Орловская область, г. Орёл, Московское шоссе, д. 171, пом. 226 в размере 1 086 300,00 (Один миллион восемьдесят шесть тысяч триста) руб. с учётом НДС, на основании Отчёта № 3944-09-15 от 29.09.2015 об оценке рыночной стоимости недвижимого имущества: аптека № 53, назначение: нежилое, общая площадь 63,9 кв. м, этаж цокольный, адрес объекта: Орловская область, г. Орёл, Московское шоссе, д. 171, пом. 226, выполненного индивидуальным предпринимателем Бондаревой Галиной Валериевной, шаг аукциона – 30 000,00 (Тридцать тысяч) руб.;

9. начальную цену продажи нежилого помещения общей площадью 403 кв.м, этаж 1, расположенного по адресу: Орловская область, г. Орёл, ул. Паровозная, д. 69, пом. 111, в размере 9 354 000,00 (Девять миллионов триста пятьдесят четыре тысячи) руб. с учётом НДС на основании Отчёта № 3693-07-15 от 10.08.2015 об оценке рыночной стоимости недвижимого имущества: нежилое помещение, назначение: нежилое, общая площадь 403 кв.м., этаж 1, адрес объекта: Орловская область, г. Орёл, ул. Паровозная, д. 69, пом. 111, выполненного индивидуальным предпринимателем Бондаревой Галиной Валериевной, шаг аукциона – 100 000,00 (Сто тысяч) руб. с учётом НДС.

III. Утвердить задаток в размере 20 % начальной цены продажи.

IV. Утвердить текст прилагаемого информационного сообщения о проведении аукциона.

V. Утвердить бланк заявки на участие в аукционе.

VI. Опубликовать настоящее распоряжение в официальном печатном издании администрации города Орла, а также разместить на официальном сайте администрации города Орла и на официальном сайте Российской Федерации в сети «Интернет» для размещения информации о проведении торгов, определенном Правительством Российской Федерации.

VII. Контроль за исполнением настоящего распоряжения возложить на заместителя начальника Управления муниципального имущества и землепользования администрации города Орла М. В. Савельеву.

Приложение:

1. Текст информационного сообщения о проведении аукциона на 5 л.;

2. Бланк заявки на участие в аукционе на 2 л.

Начальник управления

М. А. Лобов

ИНФОРМАЦИОННОЕ СООБЩЕНИЕ О ПРОВЕДЕНИИ АУКЦИОНА

Во исполнение решения Орловского городского Совета народных депутатов № 3/0029-ГС от 30 октября 2015 года, распоряжения Управления муниципального имущества и землепользования администрации города Орла от 20.01.2016 № 15.

Управление муниципального имущества и землепользования администрации города Орла сообщает:

24 февраля 2016 года в 11 часов по адресу: г. Орёл, ул. Пролетарская Гора, д. 1, 3-й этаж (малый зал) состоится открытый по форме подачи предложений по цене имущества и составу участников аукцион по продаже составляющих муниципальную казну объектов муниципальной собственности:

лот № 1: нежилое помещение, подвал, общей площадью 288,6 кв. м, расположенное по адресу: Орловская область, г. Орёл, ул. 5 Августа, д. 19, пом. 106; нежилое помещение, 1 этаж, общей площадью 199,1 кв. м, расположенное по адресу: Орловская область, г. Орёл, ул. 5 Августа, д. 19, пом. 107; нежилое помещение, 1 этаж, общей площадью 371,3 кв. м, расположенное по адресу: Орловская область, г. Орёл, ул. 5 Августа, д. 19, лит. А, пом. 108, и нежилое помещение, 1 этаж, общей площадью 2,1 кв. м, расположенное по адресу: Орловская область, г. Орёл, ул. 5 Августа, д. 19, лит. А, пом. 109.

Начальная цена продажи нежилых помещений установлена в размере 21 295 460,00 (Двадцать один миллион двести девяносто пять тысяч четыреста шестьдесят) руб. (в том числе начальная цена продажи нежилого помещения № 106 общей площадью 288,6 кв. м – 3 405 480,00 руб. с учётом НДС, нежилого помещения № 107 общей площадью 199,1 кв. м – 4 698 760,00 руб. с учётом НДС, нежилого помещения № 108 общей площадью 371,3 кв. м – 13 144 020,00 руб. с учётом НДС, нежилого помещения № 109 общей площадью 2,1 кв. м – 47 200,00 руб. с учётом НДС), шаг аукциона – 500 000,00 (Пятьсот тысяч) руб.

Аукцион по продаже объекта признан несостоявшимся 10 ноября, 16 декабря 2015 года, 20 января 2016 года в связи с тем, что только один претендент признан участником аукциона.

лот № 2: нежилое помещение № 1, общей площадью 72,6 кв. м, этаж 1, расположенное по адресу: Орловская область, г. Орёл, ул. Металлургов, д. 19а, пом. 1.

Начальная цена продажи нежилого помещения №1 установлена в размере 407 100,00 (Четыреста семь тысяч сто) руб. с учётом НДС, шаг аукциона – 20 000,00 (Двадцать тысяч) руб.

Аукцион по продаже нежилого помещения признан несостоявшимся 19 октября, 25 ноября, 23 декабря 2015 года в связи с отсутствием заявок на участие.

лот № 3: нежилое помещение, общей площадью 4,0 кв. м, этаж 1, расположенное по адресу: Орловская область, г. Орёл, пл. Мира, д. 3, пом. 84.

Начальная цена продажи нежилого помещения установлена в размере 189 000,00 (Сто восемьдесят девять тысяч) руб. с учётом НДС, шаг аукциона – 5 000,00 (Пять тысяч) руб.

Аукцион по продаже нежилого помещения признан несостоявшимся 19 октября, 25 ноября, 23 декабря 2015 года в связи с отсутствием заявок на участие.

лот № 4: нежилое помещение общей площадью 28,4 кв. м, этаж 1, расположенное по адресу: Орловская область, г. Орёл, пл. Мира, д. 3, пом. 87.

Начальная цена продажи нежилого помещения установлена в размере 1 005 360,00 (Один миллион пять тысяч триста шестьдесят) руб. с учётом НДС, шаг аукциона – 40 000,00 (Сорок тысяч) руб.

В помещении по адресу: Орловская область, г. Орёл, пл. Мира, д. 3, пом. 87, расположен тепловый узел, необходимо обеспечивать безвозмездный доступ обслуживающих организаций к объекту теплоснабжения.

Нежилое помещение снято с аукциона, объявленного на 14.09.2015, распоряжением Управления муниципального имущества и землепользования Администрации города Орла от 12 августа 2015 года № 422.

Аукционы по продаже нежилого помещения признаны несостоявшимися 30 сентября, 06 ноября, 16 декабря 2015 года, 20 января 2016 в связи с отсутствием заявок на участие.

лот № 5: нежилое помещение общей площадью 69,7 кв. м, этаж 3, расположенное по адресу: Орловская область, г. Орёл, пл. Мира, д. 3, пом. 102.

Начальная цена продажи нежилого помещения установлена в размере 2 879 200,00 (Два миллиона восемьсот семьдесят девять тысяч двести) руб. с учётом НДС, шаг аукциона – 70 000,00 (Семьдесят тысяч) руб.

Помещение находится в фактическом пользовании, размер годовой платы 526 932,00 руб. без учёта НДС.

Аукционы по продаже нежилого помещения признаны несостоявшимися 14 сентября, 02 ноября, 09 декабря 2015 года, 18 января 2016 в связи с отсутствием заявок на участие в торгах.

лот № 6: нежилое помещение общей площадью 95,6 кв. м, этаж 3, расположенное по адресу: Орловская область, г. Орёл, пл. Мира, д. 3, пом. 106.

Начальная цена продажи нежилого помещения установлена в размере 3 379 000,00 (Три миллиона триста семьдесят девять тысяч) руб. с учётом НДС, шаг аукциона – 100 000,00 (Сто тысяч) руб.

Аукцион по продаже признан несостоявшимся 26 октября, 02 декабря, 29 декабря 2015 года в связи с отсутствием заявок на участие.

лот № 7: нежилое помещение общей площадью 262,1 кв. м, этаж 3, расположенное по адресу: Орловская область, г. Орёл, пл. Мира, д. 3, пом. 107.

Начальная цена продажи нежилого помещения установлена в размере 9 278 340,00 (Девять миллионов двести семьдесят восемь тысяч триста сорок) руб. с учётом НДС, шаг аукциона – 100 000,00 (Сто тысяч) руб.

Аукционы по продаже нежилого помещения признаны несостоявшимися 14 сентября, 02 ноября, 09 декабря 2015 года, 18 января 2016 года в связи с отсутствием заявок на участие в торгах.

лот № 8: нежилое помещение Аптека № 53, общей площадью 63,9 кв. м, этаж цокольный, расположенное по адресу: Орловская область, г. Орёл, Московское шоссе, д. 171, пом. 226.

Начальная цена продажи нежилого помещения установлена в размере 1 086 300,00 (Один миллион восемьдесят шесть тысяч триста) руб. с учётом НДС, шаг аукциона – 30 000,00 (Тридцать тысяч) руб.

Аукцион по продаже нежилого помещения признан несостоявшимся 06 ноября, 16 декабря 2015 года, 20 января 2016 года в связи с отсутствием заявок на участие.

лот № 9: нежилое помещение общей площадью 403 кв.м, этаж 1, расположенное по адресу: Орловская область, г. Орёл, ул. Паровозная, д. 69, пом. 111.

Начальная цена продажи нежилого помещения установлена в размере 9 354 000,00 (Девять миллионов триста пятьдесят четыре тысячи) руб. с учётом НДС, шаг аукциона – 100 000,00 (Сто тысяч) руб.

Аукционы по продаже признаны несостоявшимися 18.08.2014, 15.09.2014 в связи с отсутствием заявок на участие.

Продажа посредством публичного предложения признана несостоявшейся 12.02.2015, 18.03.2015, 27.04.2015, 02.06.2015, 21.10.2015, 27.11.2015, 25.12.2015 в связи с отсутствием заявок.

Предложения по цене имущества заявляются открыто в ходе проведения торгов. Критерием выявления победителя является максимальная цена покупки. Итоги аукциона подводятся в день и на месте его проведения.

Аукцион, в котором принял участие только один участник, признается несостоявшимся.

Задаток в размере 20% начальной цены продажи перечисляется по следующим реквизитам:

Получатель: ИНН 5701000921, КПП 575301001, УФК по Орловской области (ВМ/ИЗ л/с 05543012010), расчетный счет № 40302810300003000057 в Отделении Орел, БИК 045402001, ОКТМО 54701000001, КБК 16311402043040000410. Назначение платежа: задаток за участие в аукционе по продаже объекта муниципальной собственности (с указанием наименования, даты аукциона, номера лота и адреса объекта недвижимости).

Данное сообщение является публичной офертой для заключения договора о задатке в соответствии со статьей 437 Гражданского Кодекса Российской Федерации, а подача претендентом заявки и перечисление задатка являются акцептом такой оферты, после чего договор о задатке считается заключенным в письменной форме.

Задаток в размере 20% начальной цены должен поступить на счет, указанный в информационном сообщении, в срок не позднее 17 февраля 2016 года. Документом, подтверждающим поступление задатка на счет продавца, является выписка со счета продавца.

Суммы задатков возвращаются участникам аукциона, за исключением его победителя, в течение пяти дней со дня подведения итогов аукциона.

Форма оплаты - единовременная, денежная в течение 10 дней после заключения договора купли-продажи. Договор купли-продажи заключается в течение 5 рабочих дней с даты подведения итогов аукциона. При уклонении или отказе победителя аукциона от заключения в установленный срок договора купли-продажи имущества задаток ему не возвращается, и он утрачивает право на заключение указанного договора.

Налог на добавленную стоимость уплачивается покупателем в соответствии со ст. 161 Налогового Кодекса РФ.

Покупателями могут быть любые физические и юридические лица, за исключением государственных и муниципальных унитарных предприятий, государственных и муниципальных учреждений, а также юридических лиц, в уставном капитале которых доля Российской Федерации, субъектов Российской Федерации и муниципальных образований превышает 25 процентов.

Определение участников аукциона – 19 февраля 2016 года.

Одновременно с заявкой претенденты представляют следующие документы:

юридические лица:
заверенные копии учредительных документов;

документ, содержащий сведения о доле Российской Федерации, субъекта Российской Федерации или муниципального образования в уставном капитале юридического лица (реестр владельцев акций либо выписка из него или заверенное печатью юридического лица (при наличии печати) и подписанное его руководителем письмом);

документ, который подтверждает полномочия руководителя юридического лица на осуществление действий от имени юридического лица (копия решения о назначении этого лица или его избрании) и в соответствии с которым руководитель юридического лица обладает правом действовать от имени юридического лица без доверенности;

физические лица предъявляют документ, удостоверяющий личность, или представляют копии всех его листов.

В случае, если от имени претендента действует его представитель по доверенности, к заявке должна быть приложена доверенность на осуществление действий от имени претендента, оформленная в установленном порядке, или нотариально заверенная копия такой доверенности. В случае, если доверенность на осуществление действий от имени претендента подписана лицом, уполномоченным руководителем юридического лица, заявка должна содержать также документ, подтверждающий полномочия этого лица.

Все листы документов, представляемых одновременно с заявкой, либо отдельные тома данных документов должны быть прошиты, пронумерованы, скреплены печатью претендента (при наличии печати) (для юридического лица) и подписаны претендентом или его представителем.

К данным документам (в том числе к каждому тому) также прилагаются их опись. Заявка и такая опись составляются в двух экземплярах, один из которых остается у продавца, другой – у претендента. Бланк заявки должен быть размещен на 1 листе формата А4 (распечатан с 2-х сторон).

Со всеми интересующими документами в отношении выставляемых на торги объектов, в том числе проектом договора купли-продажи, можно ознакомиться в Управлении муниципального имущества и землепользования администрации города Орла к. 505.

Заявки на участие в аукционе принимаются в рабочие дни (выходные – суббота, воскресенье) с 9 до 13 и с 14 до 18 часов с 22 января 2016 года по 15 февраля 2016 года включительно по адресу: город Орёл, ул. Пролетарская Гора, д. 1, к. 505, тел. (4862) 47-55-41.

Управление муниципального имущества и землепользования Администрации города Орла

ЗАЯВКА НА УЧАСТИЕ В АУКЦИОНЕ

24 февраля 2016 года

город Орел

(полное наименование юридического лица, фамилия, имя, отчество и паспортные данные физического лица, подающего заявку),

именуемый далее Претендент,

в лице _____,

действующего на основании _____ (фамилия, имя, отчество, должность) _____, принимающая решение об участии в аукционе по продаже находящегося в муниципальной собственности города Орла имущества:

_____ (наименование имущества, его основные характеристики и местонахождение)

_____ (лот № _____), обязуюсь:

1) соблюдать условия аукциона, содержащиеся в информационном сообщении о проведении аукциона, опубликованном в _____ от «___» _____ 2016 г. № _____, а также порядок проведения аукциона, установленный Положением об организации продажи государственного или муниципального имущества на аукционе, утвержденным постановлением Правительства Российской Федерации от 12 августа 2002 года № 585;

2) в случае признания победителем аукциона заключить с Продавцом договор купли-продажи в течение 5 рабочих дней с даты подведения итогов аукциона в соответствии с действующим законодательством и уплатить Продавцу стоимость имущества, установленную по результатам аукциона, в течение 10 дней после заключения договора купли-продажи.

Адрес и банковские реквизиты Претендента: _____

Зарегистрирован ли в качестве индивидуального предпринимателя (для физ. лиц) _____ Контактный телефон: _____

Приложения: _____

Подпись Претендента (его полномочного представителя) _____ (фамилия, инициалы и краткая подпись)

М.П. «___» _____ 2016 г.

Заявка принята Продавцом: _____

час. ____ мин. ____ «_____» _____ 2016 г. за № _____

Подпись уполномоченного лица Продавца _____ (фамилия, инициалы и краткая подпись)

Извещение о проведении аукциона на право заключения договора аренды земельного участка с кадастровым номером 57:25:0040320:46, расположенного по ул. Металлургов, разрешенное использование: комплексы для занятия физкультурой и спортом с местами для зрителей.

1. Организатор: Администрация города Орла в лице Управления муниципального имущества и землепользования Администрации города Орла юридический адрес: 302028, Орловская обл., г. Орел, ул. Пролетарская гора, д. 1; телефоны 8-(4862)-43-27-32 (приемная), 8-(4862)-43-70-86 (контактный).

2. Форма проведения: аукцион, открытый по составу участников и форме подачи заявок (далее – Аукцион).
3. Основание проведения: Постановление администрации города Орла от 20.01.2016г. № 59 «О проведении аукциона на право заключения договора аренды земельного участка с кадастровым номером 57:25:0040320:46, расположенного по ул.Металлургов».

4. Аукцион состоится 24 февраля 2016 г. в 14 час. 15 мин. по адресу: г. Орел, ул.Пролетарская гора, д. 1, 3-й этаж (малый зал). Аукцион проводится в порядке, установленном Земельным кодексом РФ.

5. Предмет аукциона: право на заключение договора аренды земельного участка, государственная собственность на который не разграничена, с кадастровым номером 57:25:0040320:46, расположенного по адресу: Орловская область, г.Орел, ул.Металлургов.

- Характеристики земельного участка:**
- адрес (описание местоположения): Орловская область, г.Орел, ул. Металлургов;
 - кадастровый номер: 57:25:0040320:46;
 - площадь: 5000 кв.м;
 - разрешенное использование: комплексы для занятия физкультурой и спортом с местами для зрителей;
 - категория земель: земли населенных пунктов;
 - сведения о правах: относится к землям, государственная собственность на который не разграничена;
 - границы земельного участка: описаны в кадастровом паспорте земельного участка;
 - обременения: отсутствуют;
 - ограничения использования: нет.

Согласно Правилам землепользования и застройки городского округа «Город Орел», утвержденным решением Орловского городского Совета народных депутатов от 30.10.2008г. № 38/616-ГС (далее ПЗЗ), земельный участок размещается в территориальной зоне Ж-1 – зоне застройки многоквартирными жилыми домами. Земельный участок свободен от застройки.

Предельные параметры разрешенного строительства, реконструкции объектов капитального строительства.	
Вид параметра	
Размещение здания на участке:	
Минимальный отступ от красной линии, м	3
Минимальный отступ от границ участка, м	6
Использование участка:	
Максимальный процент застройки, %	60
- для нежилых объектов:	

6. Технические условия подключения (технологического присоединения) объекта к сетям инженерно-технического обеспечения, информация о плате за подключение:

1) Газоснабжение:	
направление использования газа	отопление
подключение объекта капитального строительства осуществить к газораспределительной сети:	существующий подземный газопровод среднего давления Д-219 мм по ул.Металлургов
давление газа в точке подключения:	максимальное – 0,3МПа; фактическое (расчетное): 0,15МПа
максимальная нагрузка в возможных точках подключения	4,0 м³/час; ГРС - Орловская
срок подключения объекта к газораспределительной сети	не позднее 2016г.
срок действия технических условий	до 16.11.2018г.
плата за подключение	согласно п.26 ²³ Постановления Правительства РФ от 30.12.2013г. №1314 «Об утверждении Правил подключения (технологического присоединения) объектов капитального строительства к сетям газораспределения» плата за технологическое присоединение устанавливается исходя из стоимости мероприятий по технологическому присоединению, определенной по индивидуальному проекту после его разработки и экспертизы, в случаях, если мероприятия по технологическому присоединению предусматривают прокладку газопровода методом горизонтально направленного бурения.

2) Водоснабжение и водоотведение:
2.1. Возможность подключения Объекта к централизованной системе холодного водоснабжения и водоотведения на границе земельного участка отсутствует.
Для создания возможности подключения объекта на границе земельного участка требуется выполнить строительство участка:
 - водопроводной сети;
 - канализационной сети
от точки подключения на границе действующих сетей до границы земельного участка.
2.2. Подключение к действующим сетям:

возможная точка подключения на границе действующих водопроводных сетей	водопроводная сеть Д 160 по ул. Родзевича-Белевича
возможная точка подключения на границе действующих канализационных сетей:	канализационный коллектор Д 250 мм по ул. Родзевича-Белевича

2.3. Подключение на границе земельного участка

Холодное водоснабжение: возможная точка подключения; максимальная нагрузка в возможной точке подключения	- водопроводная сеть на границе земельного участка в соответствии с п. 2.1 данных технических условий; - наибольший суточный расход 8,0 м³ (наибольший часовой ориентировочно 1,0 м³)
Водоотведение: возможная точка подключения; максимальная нагрузка в возможной точке подключения	- канализационная сеть на границе земельного участка в соответствии с п. 2.1 данных технических условий; - наибольший суточный расход 8,0 м³ (наибольший часовой ориентировочно 1,0 м³)

2.4. Плата за подключение:
 В связи с тем, что величины подключаемых (присоединяемых) нагрузок холодного водоснабжения и водоотведения объекта (ориентировочно 1,0 м³ в час) меньше предельного уровня нагрузки, установленного пунктом 85 Основ ценообразования в сфере водоснабжения и водоотведения, утвержденных постановлением Правительства РФ от 13.05.2013г. №406, (10 м³/в час), при отсутствии в настоящее время инвестиционной программы МПП ВХ «Орелводоканал» и тарифов на подключение (технологическое присоединение) определение платы за подключение (технологическое присоединение) в настоящее время невозможно.
 До утверждения инвестиционной программы МПП ВХ «Орелводоканал» и соответствующих тарифов на подключение (технологическое присоединение) обязательства по созданию необходимых для подключения объектов централизованной системы водоотведения и холодного водоснабжения должны быть исполнены застройщиком (правообладателем земельного участка) самостоятельно без внесения платы за подключение.

2.5. Сроки подключения объекта.
 Сроки подключения могут быть определены после определения источника и сроков финансирования проектно-изыскательских и строительно-монтажных работ по созданию возможности подключения на границе земельного участка в соответствии с настоящими техническими условиями подключения (инвестиционная программа МПП ВХ «Орелводоканал» на 2015 год и на последующие годы отсутствует, включение работ по созданию возможности подключения в такую инвестиционную программу невозможно).

2.6. Срок действия технических условий до 17.11.2018г.

Примечание.
 В соответствии с п. 16 Правил определения и предоставления технических условий подключения объекта капитального строительства к сетям инженерно-технического обеспечения, утвержденных постановлением Правительства РФ от 13.02.2006г. №83, обязательства МПП ВХ «Орелводоканал» по обеспечению подключения объекта к сетям холодного водоснабжения и водоотведения в соответствии с настоящими техническими условиями прекращаются в случае, если в течение одного года с даты получения технических условий правообладатель земельного участка не обратится с заявлением о подключении объекта к сетям холодного водоснабжения и водоотведения.
 Для осуществления подключения объекта к централизованной системе холодного водоснабжения и к централизованной системе водоотведения правообладателю земельного участка необходимо заключить с МПП ВХ «Орелводоканал» договор о подключении и получить условия подключения в порядке, установленном разделом IV Правил холодного водоснабжения и водоотведения, утвержденных постановлением Правительства РФ от 29.07.2013г №644.

3) Теплоснабжение: использование газа
 В соответствии с письмом филиала ОАО «МРСК Центра» - «Орелэнерго» от 17.01.2014г. №МРСК-ОР/18-1/104 электроснабжение объекта возможно осуществить от ВЛ-10кВ №28, ПС-110/10кВ «Володарская», при условии реконструкции ВЛ-10кВ №28 с заменой провода АС-35 на провод большего сечения. Данная реконструкция не предусмотрена инвестиционной программой филиала ОАО «МРСК-Центра» - «Орелэнерго» 2014-2018 годов.

7. Срок аренды: 54 (пятьдесят четыре) месяца.
8. Начальная цена предмета аукциона (начальный размер ежегодной арендной платы за земельный участок): составляет 1 300 000 (один миллион триста тысяч) рублей 00 копеек (НДС не облагается).

9. Шаг аукциона: шаг аукциона – в размере 39 000 (тридцать девять тысяч) рублей 00 копеек.
10. Размер задатка: 260 000 (двести шестьдесят тысяч) рублей 00 копеек.

Реквизиты для перечисления задатка:
 Получатель: УФК по Орловской области (УМИЗ л/с 05543012010)
 ИНН 5701000921 КПП 575301001
 Расчетный счет: № 40302810300003000057
 В отделение Орел
 БИК 045402001
 ОКТМО 54701000

Внесенный задаток возвращается в соответствии с реквизитами, указанными в заявке:
 - заявителю, не допущенному к участию в аукционе - в течение 3 рабочих дней со дня оформления протокола приема заявок;
 - заявителю, отозвавшему заявку - в течение 3-х рабочих дней со дня поступления уведомления об отзыве заявки (в случае отзыва заявки позднее дня окончания срока приема заявок задаток возвращается в порядке, установленном для участников аукциона);

- лицам, участвовавшим в аукционе, но не победившим в нем - в течение 3 рабочих дней со дня подписания протокола о результатах аукциона;
 - заявителю, подавшим заявки на участие в аукционе в течение 3 дней со дня принятия решения об отказе в проведении аукциона; в иных случаях, в порядке, установленном законодательством.

Задаток, внесенный лицом, признанным победителем аукциона, задаток, внесенный иным лицом, с которым договор аренды земельного участка заключается в соответствии с пунктом 13, 14 или 20 статьи 39.12 Земельного кодекса РФ, засчитывается в счет арендной платы за него. Задатки, внесенные этими лицами, не заключившими в установленном настоящей статьей порядке договор аренды земельного участка вследствие уклонения от заключения указанного договора, не возвращаются.

11. Прием заявок:
 Претендентам для участия в аукционе необходимо представить документы:

- 1) заявка на участие в аукционе по установленной в извещении о проведении аукциона форме с указанием банковских реквизитов счета для возврата задатка;
- 2) копии документов, удостоверяющих личность заявителя (для граждан);
- 3) надлежащим образом заверенный перевод на русский язык документов о государственной регистрации юридического лица в соответствии с законодательством иностранного государства в случае, если заявителем является иностранное юридическое лицо;
- 4) документы, подтверждающие внесение задатка на указанный в пункте 10 настоящего извещения счет.

Один претендент имеет право подать только одну заявку на участие в аукционе.
 При подаче заявки физическое лицо предъявляет документ, удостоверяющий личность. В случае подачи заявки представителем претендента предъявляется доверенность.

Заявки на участие в аукционе принимаются с 22 января 2016г. в рабочие дни с 9 до 18 часов (перерыв с 13.00 до 14.00). Прием заявок осуществляется по адресу: г. Орел, Пролетарская гора, 1, каб. 209.
 Окончание приема заявок: 18 часов 00 минут 18 февраля 2016 года.

12. Определение участников аукциона – 19 февраля 2016 года в 16 часов 00 минут по адресу: г.Орел, Пролетарская гора, 1, каб. 507.

К участию в аукционе допускаются заявители, своевременно подавшие заявку, представившие надлежащим образом оформленные документы и обеспечившие своевременное поступление задатка. Заявитель не допускается к участию в аукционе при наличии сведений о заявителе, об учредителях (участниках), о членах коллегиальных исполнительных органов заявителя, лицах, исполняющих функции единоличного исполнительного органа заявителя, являющегося юридическим лицом, в предусмотренном статье 39.12. Земельного кодекса РФ реестре недобросовестных участников аукциона, ведение которого осуществляется уполномоченным Правительством Российской Федерации федеральным органом исполнительной власти.

Со всеми имеющимися документами в отношении выставяемого на аукцион земельного участка можно ознакомиться в Управлении муниципального имущества и землепользования администрации города Орла по адресу: г. Орел, Пролетарская гора, 1, каб. 209. Телефон 43-70-86.

Решение об отказе в проведении аукциона может быть принято организатором в случае выявления обстоятельств, предусмотренных пунктом 8 статьи 39.11, в любое время, но не позднее, чем за три дня до наступления даты его проведения.

Извещение об отказе в проведении аукциона размещается на официальном сайте организатора аукциона в течение трех дней со дня принятия решения об отказе в проведении аукциона обязан известить участников аукциона об отказе в проведении аукциона и вернуть его участникам внесенные задатки.

Предложения о цене предмета торгов заявляются открыто в ходе проведения аукциона.
 Победителем аукциона признается участник аукциона, предложивший наибольший размер ежегодной арендной платы за земельный участок.

Итоги аукциона подводятся непосредственно по окончании торгов на месте проведения аукциона.
 Договор аренды земельного участка подлежит заключению в срок не ранее чем через 10 дней со дня размещения информации о результатах аукциона на официальном сайте Российской Федерации в сети «Интернет».

Договор аренды земельного участка с победителем аукциона, договор аренды земельного участка с единственным принявшим участие в аукционе его участником, с единственным признанным участником аукциона, с участником аукциона, который сделал предпоследнее предложение о цене предмета аукциона подписывается в порядке и сроки, установленные статьей 39.12 Земельного кодекса РФ.

В случае, если аукцион признан несостоявшимся и только один заявитель признан участником аукциона, уполномоченный орган в течение десяти дней со дня подписания протокола рассмотрения заявок на участие в аукционе обязан направить заявителю три экземпляра подписанного проекта договора аренды земельного участка. При этом размер ежегодной арендной платы по договору аренды земельного участка определяется в размере, равном начальной цене предмета аукциона.

В случае, если по окончании срока подачи заявок на участие в аукционе подана только одна заявка на участие в аукционе или не подано ни одной заявки на участие в аукционе, аукцион признается несостоявшимся. Если единственная заявка на участие в аукционе и заявитель, подавший указанную заявку, соответствуют всем требованиям и указанным в извещении о проведении аукциона условиям аукциона, уполномоченный орган в течение десяти дней со дня рассмотрения указанной заявки обязан направить заявителю три экземпляра подписанного проекта договора аренды земельного участка. При этом размер ежегодной арендной платы по договору аренды земельного участка определяется в размере, равном начальной цене предмета аукциона.

Уполномоченный орган направляет победителю аукциона или единственному принявшему участие в аукционе его участнику три экземпляра подписанного проекта договора аренды земельного участка в десятидневный срок со дня составления протокола о результатах аукциона. При этом размер ежегодной арендной платы по договору аренды земельного участка определяется в размере, предложенном победителем аукциона, или в случае заключения указанного договора с единственным принявшим участие в аукционе его участником устанавливается в размере, равном начальной цене предмета аукциона.

Если договор аренды земельного участка в течение тридцати дней со дня направления победителю аукциона проекта указанного договора не был им подписан и представлен в уполномоченный орган, организатор аукциона предлагает заключить указанный договор иному участнику аукциона, который сделал предпоследнее предложение о цене предмета аукциона, по цене, предложенной победителем аукциона.

В случае, если в течение тридцати дней со дня направления участнику аукциона, который сделал предпоследнее предложение о цене предмета аукциона, проекта договора аренды земельного участка, этот участник не представил в уполномоченный орган подписанный им договор, организатор аукциона вправе объявить о проведении повторного аукциона или распорядиться земельным участком иным образом в соответствии с Земельным кодексом РФ.

В случае, если победитель аукциона или иное лицо, с которым договор купли-продажи или договор аренды земельного участка заключается в соответствии с пунктом 13, 14 или 20 статьи 39.12 Земельного кодекса РФ, в течение тридцати дней со дня направления им уполномоченным органом проекта указанного договора, не подписали и не представили в уполномоченный орган указанные договоры, уполномоченный орган в течение пяти рабочих дней со дня истечения этого срока направляет сведения, предусмотренные подпунктами 1 - 3 пункта 29 статьи 39.12 Земельного кодекса РФ, в уполномоченный Правительством Российской Федерации федеральный орган исполнительной власти для включения их в реестр недобросовестных участников аукциона.

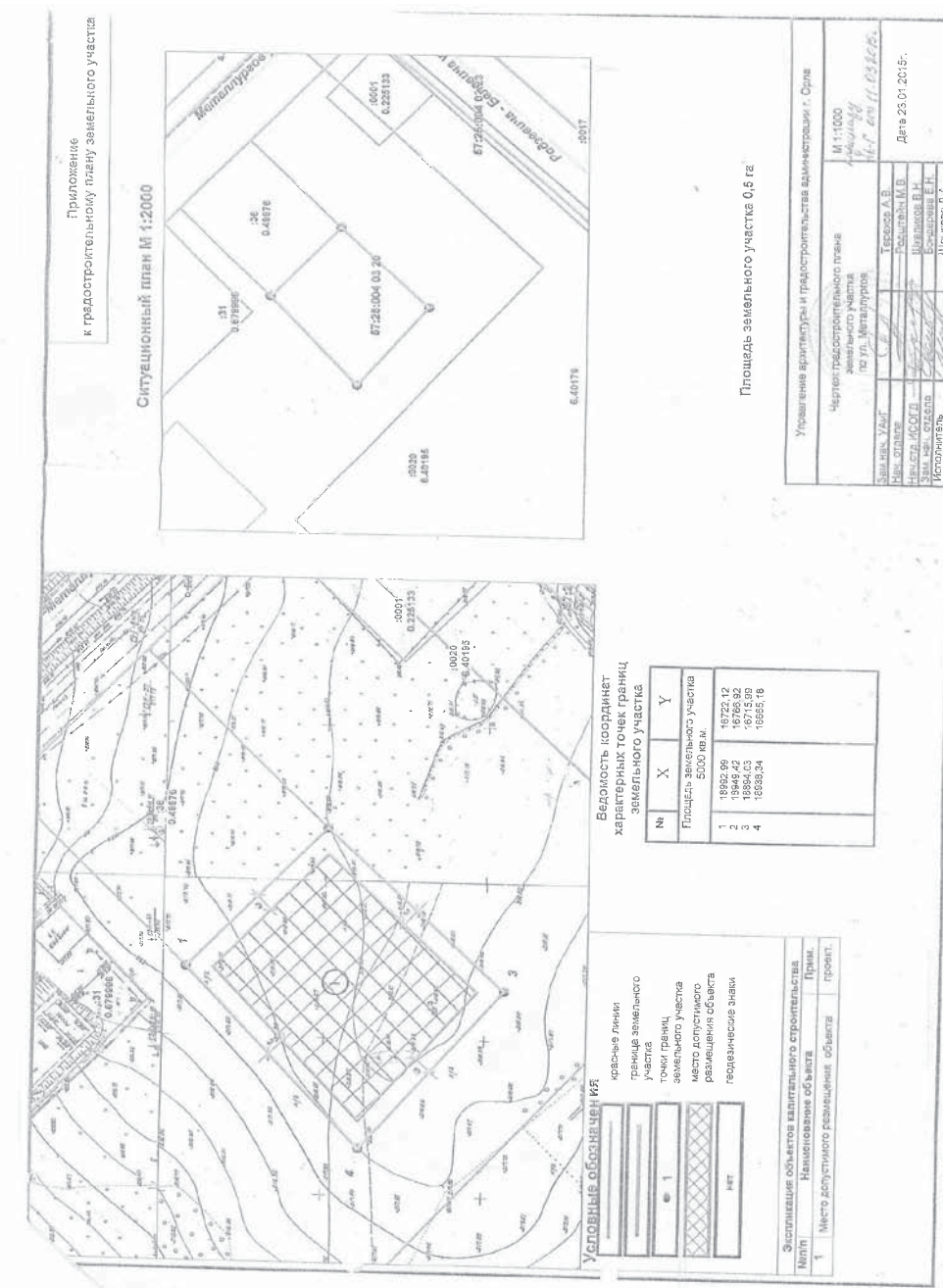

Управление архитектуры и градостроительства администрации г. Орла	
Чертеж градостроительного плана земельного участка	
М:1:1000	
Дата: 25.01.2015г.	
Исполнитель:	Шелева Л.А.
Проверил:	Шелева Л.А.
Утвердил:	Шелева Л.А.
Дата:	25.01.2015г.

**Управление муниципального имущества и землепользования
Администрации города Орла
ЗАЯВКА НА УЧАСТИЕ В АУКЦИОНЕ
на право заключения договора аренды земельного участка, назначенного на _____ 2016г.**

« _____ » _____ 2016 г. _____ город Орел
(полное наименование юридического лица, ОГРН, ИНН, ФИО, паспортные данные физического лица, подавшего заявку) _____ (далее)

Претендент _____
в лице _____
(фамилия, имя, отчество, должность)

действующего на основании _____
ознакомившись с извещением о проведении аукциона, опубликованным в газете «Орловская городская газета» от _____ 2016г. № _____ и размещенным на сайте www.torgi.gov.ru, на официальном сайте администрации города Орла: www.orel-adm.ru., принимая решение об участии в аукционе на право заключения договора аренды земельного участка с кадастровым номером 57:25:0040320:46 местоположением: Орловская область, г.Орел, ул.Металлургов, площадью 5000 кв.м с видом разрешенного использования: комплексы для занятия физкультурой и спортом с местами для зрителей, обязуюсь:

- 1) соблюдать порядок проведения аукциона, определенный действующим законодательством;
 - 2) в случае признания победителем аукциона:
 - подписать протокол о результатах торгов в день проведения аукциона;
 - заключить с организатором аукциона договор аренды земельного участка по цене, сложившейся в результате аукциона, в порядке и сроки, установленные действующим законодательством, на условиях опубликованного проекта договора;
 - исполнить условия использования земельного участка, содержащиеся в информационном сообщении о проведении аукциона.
- Согласен с тем, что в случае признания победителем аукциона и уклонения от подписания протокола о результатах торгов, договора аренды земельного участка, исполнения условий обременения утрачиваю внесенный задаток.
- С порядком проведения аукциона и всей интересующей документацией в отношении выставляемого на торги земельного участка ознакомлен.

Место нахождения (место регистрации) претендента: _____
Адрес для направления корреспонденции и уведомлений: _____ Телефон, факс, электронная почта _____
Банковские реквизиты (для возврата задатка) Претендента: _____

Приложения: _____

Подпись Претендента (его полномочного представителя) _____
(фамилия, инициалы, краткая подпись)
« _____ » _____ 2016 г.

Заявка принята Продавцом
Час _____ мин. _____ « _____ » _____ 2016г. За № _____
Подпись уполномоченного лица Продавца _____

**ДОГОВОР
АРЕНДЫ ЗЕМЛИ
г. Орел**

« _____ » _____ г. № _____
Управление муниципального имущества и землепользования Администрации города Орла, зарегистрировано в Едином государственном реестре юридических лиц Инспекцией Министерства Российской Федерации по налогам и сборам по Советскому району г.Орла 11.10.2002г. за основным государственным номером 1025700826502, ИНН 5701000921, именуемое в дальнейшем «Арендодатель», в лице начальника Управления муниципального имущества и землепользования Администрации г.Орла Лобова Максима Александровича, действующего на основании Положения рег. №380-П Серия С от 11.05.2001г., с одной стороны,

1) /для юридических лиц / _____
(полное наименование организации, предприятия, учреждения)
зарегистрировано _____
и внесено в Единый государственный реестр юридических лиц _____
за основным государственным номером _____, ИНН _____,
именуемое в дальнейшем «Арендатор», в лице _____
(должность, Ф.И.О.)
действующего на основании _____

2) /для индивидуальных предпринимателей/
_____ (полное наименование предпринимателя, паспортные данные, место, год рождения)
зарегистрирован _____ и внесен в Единый государственный реестр индивидуальных предпринимателей _____
за основным государственным номером _____, ИНН _____,

3) /для физических лиц/ _____ (Ф.И.О., паспортные данные, место, год рождения)
проживающий (ая) _____ (адрес постоянного места жительства)
именуемый (ая, ое) в дальнейшем «Арендатор» с другой стороны,

на основании протокола о результатах аукциона от « _____ » _____ 20 г. № _____, заключили договор о нижеследующем.

I. ПРЕДМЕТ И ЦЕЛЬ АРЕНДЫ

- 1.1. Арендодатель сдает, а Арендатор принимает во временное пользование земельный участок с кадастровым номером 57:25:0040320:46, площадью 5000 кв.м., расположенный по адресу: Орловская область, г. Орел, ул.Металлургов, из земель населенных пунктов.
 - 1.2. Разрешенное использование: комплексы для занятия физкультурой и спортом с местами для зрителей.
 - 1.3. Установленные сервитуты: нет.
- Особенности использования земельного участка:
- ограничения использования: нет.

II. СРОК ДЕЙСТВИЯ ДОГОВОРА И ЗЕМЕЛЬНЫЕ ПЛАТЕЖИ

- 2.1. Настоящий Договор заключается на 54 (пятьдесят четыре) месяца.
С _____ по _____
- 2.2. Арендные платежи начинают исчисляться с _____
- 2.3. Годовая арендная плата при подписании договора составляет: _____

_____ включая задаток в сумме 260 000 (двести шестьдесят тысяч) рублей 00 копеек.
Платежи по настоящему договору вносятся Арендатором:
УФК по Орловской области (УМИЗ)
ИНН 5701000921 КПП 575301001
Расчетный счет: 40101810100000010001
В отделении Орел
БИК 045402001
КБК арендной платы за землю 16311105012040000120
ОКТМО 54701000001

- 2.4. Днем оплаты считается день поступления средств на расчетный счет получателя.
- 2.5. Арендная плата за использование земельного участка вносится ежеквартально равными частями не позднее 15 числа третьего месяца текущего квартала.
В платежном документе на перечисление арендной платы указываются назначение платежа, дата и номер договора аренды, период, за который она вносится.
- 2.6. Арендная плата пересматривается не чаще одного раза в год путем увеличения ее размера на уровень индекса потребительские цен (инфляции) по данным территориального органа Федеральной службы государственной статистики по Орловской области.
- 2.7. Перерасчет арендной платы производится в одностороннем порядке Арендодателем, который письменно уведомляет Арендатора, но не чаще одного раза в год. Арендатор уведомляется об изменении арендной платы не менее чем за месяц до наступления срока платежа. Данное уведомление является неотъемлемой частью договора. Момент получения Арендатором уведомления определяется в любом случае не позднее 5 дней с даты его отправки заказным письмом. Настоящее условие является заблаговременным согласием Арендатора с изменением арендной платы в соответствии с пунктом 2.6 договора.
- 2.8. Договор считается заключенным с момента его подписания сторонами и государственной регистрации в Управлении Федеральной службы государственной регистрации, кадастра и картографии по Орловской области и действует до окончания срока аренды земельного участка или досрочного его расторжения на основании действующего законодательства или условий договора.

Стороны устанавливают, что в соответствии со статьей 425 (2) ГК РФ условия настоящего Договора распространяются на отношения, возникшие с начала срока, указанного в п.2.2. настоящего Договора.

- 2.9. Договор является одновременно актом приема - передачи земельного участка.
- 2.10. Неиспользование Участка после заключения Договора аренды не является основанием для возврата арендной платы Арендатору.

III. ОСОБЫЕ УСЛОВИЯ ДОГОВОРА

3.1. Нет.

IV. ПРАВА И ОБЯЗАННОСТИ АРЕНДОДАТЕЛЯ

- 4.1. Арендодатель имеет право:
 - досрочно расторгнуть Договор в порядке и случаях, предусмотренных действующим законодательством и настоящим Договором;
 - приостанавливать работы, ведущиеся Арендатором с нарушениями условий договора;
 - изъять земельный участок для государственных и муниципальных нужд, в порядке и с гарантиями установленными законодательством Российской Федерации;
 - осуществлять контроль за использованием и охраной земель Арендатором;
 - обращаться в суд по вопросам нарушения Арендатором условий договора аренды.
 - 4.2. Арендодатель обязан:
 - выполнять в полном объеме все условия Договора;
 - передать Арендатору земельный участок в срок;
 - своевременно производить перерасчет арендной платы и своевременно информировать об этом Арендатора.
- Арендодатель не вправе вмешиваться в хозяйственную деятельность Арендатора.

V. ПРАВА И ОБЯЗАННОСТИ АРЕНДАТОРА

- 5.1. Арендатор имеет право:
 - использовать Участок в соответствии с целью и условиями его предоставления и принадлежностью к землям населенных пунктов;
- 5.2. Арендатор обязан:
 - использовать земельный участок в соответствии с целевым назначением и разрешенным использованием;
 - приступать к использованию земельного участка после установления границ этого участка в натуре (на местности) и получении документов, удостоверяющих право аренды;
 - строительство объекта недвижимости осуществить до окончания срока действия договора;
 - выполнять все условия, установленные при предварительном согласовании места размещения объекта;
 - не допускать действий, приводящих к ухудшению качественных характеристик участка, экологической обстановки на арендуемой территории, а также загрязнению прилегающих земель;
 - выполнять в соответствии с требованиями эксплуатационных служб условия эксплуатации городских подземных и наземных инженерных коммуникаций, сооружений, дорог и т.п., а также обеспечить безвозмездный и беспрепятственный допуск к их ремонту и обслуживанию;
 - в случае реорганизации предприятия, учреждения, организации его правопреемник должен направить Арендодателю письменное уведомление об этом с заявкой на оформление новых документов, удостоверяющих право на Участок, или заявить об отказе от него;
 - в случае изменения адреса или иных реквизитов Арендатора в недельный срок направить Арендодателю уведомление об этом. При не сообщении об этом все извещения, повестки, уведомления и другие документы, посланные по адресу, указанному в настоящем Договоре, считаются врученными арендатору;
 - не нарушать права других землепользователей, а также порядок пользования водными и другими природными объектами;
 - своевременно и полностью выплачивать Арендодателю установленную Договором и последующими изменениями и дополнениями к нему арендную плату за пользование Участком;
 - уточнять у Арендодателя размер арендной платы;
 - произвести государственную регистрацию настоящего Договора и всех последующих изменений к нему за счет собственных средств в Управлении Федеральной службы государственной регистрации, кадастра и картографии по Орловской области
 - в случае возникновения надобности в земельных участках для государственных и муниципальных нужд уступить государству или муниципальному образованию земельный участок или часть его при условии гарантий прав Арендатора, установленных законом;
 - обеспечить Арендодателю доступ на земельный участок по его требованию;

VI. ОТВЕТСТВЕННОСТЬ СТОРОН

6.1. За нарушение условий Договора стороны несут ответственность, предусмотренную законодательством РФ.

6.2. За нарушение срока внесения арендной платы по договору устанавливается неустойка в размере 1/300 ставки рефинансирования Центрального Банка Российской Федерации, действующей на день исполнения обязательств, от размера задолженности по арендной плате за каждый день просрочки

VII. РАССМОТРЕНИЕ СПОРОВ

7.1. Споры, возникающие при исполнении договора, разрешаются по соглашению между сторонами. При невозможности достижения соглашения между сторонами, возникшие споры разрешаются в суде (арбитражном суде) в соответствии с законодательством Российской Федерации в городе Орле.

7.2. Взаимоотношения сторон, не урегулированные настоящим Договором, регламентируются действующим Законодательством РФ.

VIII. ИЗМЕНЕНИЕ, ПРЕКРАЩЕНИЕ ДОГОВОРА АРЕНДЫ

8.1. Изменения, дополнения к условиям Договора аренды будут действительны только тогда, когда они сделаны в письменной форме и подписаны уполномоченными представителями договаривающихся Сторон:

8.2. Договор считается прекращенным по истечении тридцати дней с момента направления одной из сторон другой стороне предупреждения об отказе от договора. Предупреждение направляется в письменной форме заказным письмом по адресу стороны, указанному в разделе «ЮРИДИЧЕСКИЕ АДРЕСА СТОРОН» настоящего договора. Указанное условие устанавливает внесудебный порядок расторжения договора. Арендатор обязан освободить земельный участок.

Арендодатель вправе отказаться от договора:

а) если Арендатор использует земельный участок не по целевому назначению и (или) не в соответствии с разрешенным использованием;

б) с нарушением условий настоящего Договора.

в) если Арендатор использует земельный участок способами, приводящими к значительному ухудшению экологической обстановки, существенному снижению плодородия земли;

г) если Арендатор не внес арендной платы в течение двух месяцев подряд или внес ее не в полном объеме.

д) в случае существенного изменения обстоятельств;

е) в случае, если Арендатор сдал в субаренду или иным образом передал арендуемый земельный участок полностью или частично третьим лицам без письменного согласия Арендодателя.

ж) в случаях предусмотренных законодательством Российской Федерации.

8.3. При истечении срока аренды по настоящему Договору он считается прекращенным по взаимному соглашению сторон, достигнутому при заключении настоящего Договора. Настоящее условие является заблаговременным соглашением сторон против возобновления договора на неопределенный срок по окончании срока аренды, установленного в пункте 2.1 договора.

IX. ДОПОЛНИТЕЛЬНЫЕ УСЛОВИЯ ДОГОВОРА

9.1. Арендодатель подтверждает, что на день вступления данного Договора в силу отсутствовали основания или обязательства, которые могли бы послужить причиной для расторжения Договора аренды земли или повлечь дополнительные расходы для Арендатора.

9.2. Каждая из сторон подтверждает, что она получила все необходимые разрешения для вступления в настоящий Договор аренды земли, и что лица, подписавшие его, на это уполномочены.

Договор составлен на _____ листах и подписан в _____ экзemplярах.

9.3. Сдача земельного участка в аренду не влечет передачу права собственности на него.

9.4. Арендатор земельного участка имеет право передавать арендованный земельный участок в субаренду только после письменного согласия Арендодателя. При этом устанавливается дополнительная плата за каждого субарендатора.

При досрочном расторжении настоящего договора договор субаренды прекращает свое действие.

Приложения к Договору:

ЮРИДИЧЕСКИЕ АДРЕСА СТОРОН

Арендодатель: Управление муниципального имущества и землепользования Администрации города Орла
302000, г. Орел, Пролетарская гора, 1, ИНН 5701000921

Арендатор: _____
(наименование юридического лица или

_____ фамилия, имя, отчество гражданина, его паспортные данные -

серия, номер, дата выдачи, кем выдан).

Юридический адрес _____

Телефон: _____

ИНН _____

Расчетный счет _____

к/с _____

БИК _____

ОКПО _____

Подписи сторон

От Арендодателя _____

Начальник управления
М.А. Лобов

(подпись)

М.П.

От Арендатора _____

(подпись)

М.П.

Получил _____ (должность)

(фамилия, имя, отчество)

(подпись)

**РОССИЙСКАЯ ФЕДЕРАЦИЯ
ОРЛОВСКАЯ ОБЛАСТЬ
МУНИЦИПАЛЬНОЕ ОБРАЗОВАНИЕ «ГОРОД ОРЁЛ»
МЭР ГОРОДА ОРЛА
ПОСТАНОВЛЕНИЕ
г.Орёл**

От 15.01.2016 г. № 5-П

О назначении публичных слушаний в городе Орле по вопросу о предоставлении разрешения на условно разрешенный вид использования земельного участка с кадастровым номером 57:25:0021310:447 по ул. Выставочной, 9а

Рассмотрев материалы по вопросу о предоставлении разрешения на условно разрешенный вид использования земельного участка с кадастровым номером 57:25:0021310:447 по ул. Выставочной, 9а, представленные администрацией города Орла, руководствуясь частью 2 статьи 39 Градостроительного кодекса Российской Федерации, Федеральным законом от 06 октября 2003 № 131-ФЗ «Об общих принципах организации местного самоуправления в Российской Федерации», Уставом города Орла, Положением о порядке проведения публичных слушаний по вопросам градостроительной деятельности в городе Орле», принятым решением Орловского городского Совета народных депутатов от 30 ноября 2006 № 9/161-ГС,

ПОСТАНОВЛЯЮ:

1. Назначить публичные слушания в городе Орле по вопросу о предоставлении разрешения на условно разрешенный вид использования земельного участка - индивидуальный жилой дом (код 1.110) площадью 1154 кв. м, с кадастровым номером 57:25:0021310:447 по ул. Выставочной, 9а.

2. Определить дату публичных слушаний на 26 января 2016 года в 16 час. 00 мин. в малом зале администрации Заводского района города Орла по адресу: город Орел, ул. 1-я Посадская, 14.

3. Участники публичных слушаний по данному вопросу могут представить в комиссию по землепользованию и застройке города Орла свои предложения и замечания для включения их в протокол публичных слушаний по адресу: город Орел, Пролетарская гора, 1, Управление строительства администрации города Орла, кабинет № 343, телефон 47-51-96, в рабочие дни с 9.00 до 18.00 час.

4. Опубликовать настоящее постановление в средствах массовой информации и разместить на официальном сайте администрации города Орла в сети Интернет.

5. Контроль за исполнением настоящего постановления возложить на главу администрации города Орла А.И. Усикова.

Мэр города Орла _____ В.Ф. Новиков

**РОССИЙСКАЯ ФЕДЕРАЦИЯ
ОРЛОВСКАЯ ОБЛАСТЬ
МУНИЦИПАЛЬНОЕ ОБРАЗОВАНИЕ «ГОРОД ОРЁЛ»
МЭР ГОРОДА ОРЛА
ПОСТАНОВЛЕНИЕ**

От 20.01.2016 г. № 6-П

г.Орёл

О назначении публичных слушаний в городе Орле по вопросу предоставления разрешения на отклонение от предельных параметров разрешенного строительства, реконструкции объекта капитального строительства на земельном участке с кадастровым номером 57:25:0030956:42 по ул. Калужской, 21

Рассмотрев материалы по вопросу предоставления разрешения на отклонение от предельных параметров разрешенного строительства, реконструкции объекта капитального строительства на земельном участке с кадастровым номером 57:25:0030956:42 по ул. Калужской, 21, представленные администрацией города Орла, руководствуясь частью 4 статьи 40 Градостроительного кодекса Российской Федерации, Федеральным законом от 06 октября 2003 № 131-ФЗ «Об общих принципах организации местного самоуправления в Российской Федерации», Уставом города Орла, Положением о порядке проведения публичных слушаний по вопросам градостроительной деятельности в городе Орле», принятым решением Орловского городского Совета народных депутатов от 30 ноября 2006 № 9/161-ГС,

ПОСТАНОВЛЯЮ:

1. Назначить публичные слушания в городе Орле по вопросу предоставления разрешения на отклонение от предельных параметров разрешенного строительства, реконструкции объекта капитального строительства- индивидуальный жилой дом на земельном участке с кадастровым номером 57:25:0030956:42 площадью 500 кв. м по ул. Калужской, 21, в части:

- минимальных отступов от границ земельного участка с северо-западной стороны на расстоянии 2,6 м, с юго-западной стороны на расстоянии 0 м, с северо-восточной стороны на расстоянии 0 м;

- максимального процента застройки земельного участка - 44,9%;

- коэффициента строительного использования земельного участка - 0,58.

2. Определить дату публичных слушаний на 03 февраля 2016 года в 16 час. 30 мин. в малом зале администрации Железнодорожного района города Орла по пер. Трамвайному, 1.

3. Участники публичных слушаний по данному вопросу могут представить в комиссию по землепользованию и застройке города Орла свои предложения и замечания для включения их в протокол публичных слушаний по адресу: город Орел, Пролетарская гора, 1, Управление строительства администрации города Орла, кабинет № 343, телефон 47-51-96, в рабочие дни с 9.00 до 18.00 часов.

4. Опубликовать настоящее постановление в средствах массовой информации и разместить на официальном сайте администрации города Орла в сети Интернет.

5. Контроль за исполнением настоящего постановления возложить на главу администрации города Орла А.И. Усикова.

Мэр города Орла _____ В.Ф. Новиков

**РОССИЙСКАЯ ФЕДЕРАЦИЯ
ОРЛОВСКАЯ ОБЛАСТЬ
МУНИЦИПАЛЬНОЕ ОБРАЗОВАНИЕ «ГОРОД ОРЁЛ»
МЭР ГОРОДА ОРЛА
ПОСТАНОВЛЕНИЕ**

От 20.01.2016 г.

г.Орёл

№ 7-П

О назначении публичных слушаний в городе Орле по вопросу предоставления разрешений на условно разрешенный вид использования земельного участка и на отклонение от предельных параметров разрешенного строительства, реконструкции объекта капитального строительства на земельном участке с кадастровым номером 57:25:0030717:2 по ул. Старо-Московской, 26

Рассмотрев материалы по вопросу предоставления разрешений на условно разрешенный вид использования земельного участка и на отклонение от предельных параметров разрешенного строительства, реконструкции объекта капитального строительства на земельном участке с кадастровым номером 57:25:0030717:2 по ул. Старо-Московской, 26, представленные администрацией города Орла, руководствуясь частью 2 статьи 39 и частью 4 статьи 40 Градостроительного кодекса Российской Федерации, Федеральным законом от 06 октября 2003 № 131-ФЗ «Об общих принципах организации местного самоуправления в Российской Федерации», Уставом города Орла, Положением о порядке проведения публичных слушаний по вопросам градостроительной деятельности в городе Орле», принятым решением Орловского городского Совета народных депутатов от 30 ноября 2006 № 9/161-ГС,

ПОСТАНОВЛЯЮ:

1. Назначить публичные слушания в городе Орле по вопросам:

1.1. Предоставление разрешения на условно разрешенный вид использования земельного участка - индивидуальный жилой дом (код 1.110) площадью 735 кв. м, кадастровый номер 57:25:0030717:2, расположенного по адресу: город Орёл, ул. Старо-Московская, 26.

1.2. Предоставление разрешения на отклонение от предельных параметров разрешенного строительства, реконструкции объекта капитального строительства - индивидуальный жилой дом, в части:

- минимального отступа от границы земельного участка с северо-восточной стороны на расстоянии 0 м;

- минимального отступа от границы красной линии - 2,0 м;

- ширины участка по уличному фронту (по ул. Старо-Московской) - 15,57 м;

- процента застройки земельного участка - 39,8%.

2. Определить дату публичных слушаний на 03 февраля 2016 года в 16 час. 00 мин. в малом зале администрации Железнодорожного района города Орла по пер. Трамвайному, 1.

3. Участники публичных слушаний по данному вопросу могут представить в комиссию по землепользованию и застройке города Орла свои предложения и замечания для включения их в протокол публичных слушаний по адресу: город Орел, Пролетарская гора, 1, Управление строительства администрации города Орла, кабинет № 343, телефон 47-51-96, в рабочие дни с 9.00 до 18.00 часов..

4. Опубликовать настоящее постановление в средствах массовой информации и разместить на официальном сайте администрации города Орла в сети Интернет.

5. Контроль за исполнением настоящего постановления возложить на главу администрации города Орла А.И. Усикова.

Мэр города Орла _____ В.Ф. Новиков

**РОССИЙСКАЯ ФЕДЕРАЦИЯ
ОРЛОВСКАЯ ОБЛАСТЬ
МУНИЦИПАЛЬНОЕ ОБРАЗОВАНИЕ «ГОРОД ОРЁЛ»
МЭР ГОРОДА ОРЛА
ПОСТАНОВЛЕНИЕ**

От 20.01.2016 г.

г.Орёл

№ 8 - П

О назначении публичных слушаний в городе Орле по вопросу предоставления разрешения на отклонение от предельных параметров разрешенного строительства, реконструкции объекта капитального строительства на земельном участке с кадастровым номером 57:25:0030938:11 по ул. Мичурина, 60.

Рассмотрев материалы по вопросу предоставления разрешения на отклонение от предельных параметров разрешенного строительства, реконструкции объекта капитального строительства на земельном участке с кадастровым номером 57:25:0030938:11 по ул. Мичурина, 60, представленные администрацией города Орла, руководствуясь частью 4 статьи 40 Градостроительного кодекса Российской Федерации, Федеральным законом от 06 октября 2003 № 131-ФЗ «Об общих принципах организации местного самоуправления в Российской Федерации», Уставом города Орла, Положением о порядке проведения публичных слушаний по вопросам градостроительной деятельности в городе Орле», принятым решением Орловского городского Совета народных депутатов от 30 ноября 2006 № 9/161-ГС,

ПОСТАНОВЛЯЮ:

1. Назначить публичные слушания в городе Орле по вопросу предоставления разрешения на отклонение от предельных параметров разрешенного строительства, реконструкции объекта капитального строительства- индивидуальный жилой дом на земельном участке с кадастровым номером 57:25:0030938:11 площадью 552 кв. м по ул. Мичурина, 60, в части минимальных отступов от границ земельного участка с северо-восточной стороны на расстоянии 2,7 м.

2. Определить дату публичных слушаний на 01 февраля 2016 года в 16 час. 00 мин. в малом зале администрации Железнодорожного района города Орла по пер. Трамвайному, 1.

3. Участники публичных слушаний по данному вопросу могут представить в комиссию по землепользованию и застройке города Орла свои предложения и замечания для включения их в протокол публичных слушаний по адресу: город Орел, Пролетарская гора, 1, Управление строительства администрации города Орла, кабинет № 343, телефон 47-51-96, в рабочие дни с 9.00 до 18.00 часов.

4. Опубликовать настоящее постановление в средствах массовой информации и разместить на официальном сайте администрации города Орла в сети Интернет.

5. Контроль за исполнением настоящего постановления возложить на главу администрации города Орла А.И. Усикова.

Мэр города Орла _____ В.Ф. Новиков

**РОССИЙСКАЯ ФЕДЕРАЦИЯ
ОРЛОВСКАЯ ОБЛАСТЬ
МУНИЦИПАЛЬНОЕ ОБРАЗОВАНИЕ «ГОРОД ОРЁЛ»
МЭР ГОРОДА ОРЛА
ПОСТАНОВЛЕНИЕ**

От 20.01.2016 г.

г.Орёл

№ 9-П

О назначении публичных слушаний в городе Орле по вопросу предоставления разрешения на отклонение от предельных параметров разрешенного строительства, реконструкции объекта капитального строительства на земельном участке с кадастровым номером 57:25:0020542:17 по ул. Маяковского, 143

Рассмотрев материалы по вопросу предоставления разрешения на отклонение от предельных параметров разрешенного строительства, реконструкции объекта капитального строительства на земельном участке с кадастровым номером 57:25:0020542:17 по ул. Маяковского, 143, представленные администрацией города Орла, руководствуясь частью 4 статьи 40 Градостроительного кодекса Российской Федерации, Федеральным законом от 06 октября 2003 № 131-ФЗ «Об общих принципах организации местного самоуправления в Российской Федерации», Уставом города Орла, Положением о порядке проведения публичных слушаний по вопросам градостроительной деятельности в городе Орле», принятым решением Орловского городского Совета народных депутатов от 30 ноября 2006 № 9/161-ГС,

ПОСТАНОВЛЯЮ:

1. Назначить публичные слушания в городе Орле по вопросу предоставления разрешения на отклонение от предельных параметров разрешенного строительства, реконструкции объекта капитального строительства - индивидуальный жилой дом на земельном участке с кадастровым номером 57:25:0020542:17 площадью 597 кв. м по ул. Маяковского, 143, в части минимального отступа от границ земельного участка с юго-восточной стороны на расстоянии 0 м.

2. Определить дату публичных слушаний на 02 февраля 2016 года в 16 час. 30 мин. в малом зале администрации Заводского района города Орла по ул. 1-я Посадская, 14.

3. Участники публичных слушаний по данному вопросу могут представить в комиссию по землепользованию и застройке города Орла свои предложения и замечания для включения их в протокол публичных слушаний по адресу: город Орел, Пролетарская гора, 1, Управление строительства администрации города Орла, кабинет № 343, телефон. 47-51-96, в рабочие дни с 9.00 до 18.00 часов.

4. Опубликовать настоящее постановление в средствах массовой информации и разместить на официальном сайте администрации города Орла в сети Интернет.

5. Контроль за исполнением настоящего постановления возложить на главу администрации города Орла А.И. Усикова.

Мэр города Орла _____ В.Ф. Новиков

**РОССИЙСКАЯ ФЕДЕРАЦИЯ
ОРЛОВСКАЯ ОБЛАСТЬ
МУНИЦИПАЛЬНОЕ ОБРАЗОВАНИЕ «ГОРОД ОРЁЛ»
МЭР ГОРОДА ОРЛА
ПОСТАНОВЛЕНИЕ**

От 20.01.2016 г.

г. Орёл

№ 10-П

О назначении публичных слушаний в городе Орле по вопросу предоставления разрешения на отклонение от предельных параметров разрешенного строительства, реконструкции объекта капитального строительства на земельном участке с кадастровым номером 57:25:0021541:5 по ул. Заречной, 30

Рассмотрев материалы по вопросу предоставления разрешения на отклонение от предельных параметров разрешенного строительства, реконструкции объекта капитального строительства на земельном участке с кадастровым номером 57:25:0021541:5 по ул. Заречной, 30, предельные администрации города Орла, руководствуясь частью 4 статьи 40 Градостроительного кодекса Российской Федерации, Федерального закона от 06 октября 2003 № 131-ФЗ «Об общих принципах организации местного самоуправления в Российской Федерации», Уставом города Орла, Положением о порядке проведения публичных слушаний по вопросам градостроительной деятельности в городе Орле», принятым решением Орловского городского Совета народных депутатов от 30 ноября 2006 № 9/161-ГС,

ПОСТАНОВЛЕНИЕ:

1. Назначить публичные слушания в городе Орле по вопросу предоставления разрешения на отклонение от предельных параметров разрешенного строительства, реконструкции объекта капитального строительства - индивидуальный жилой дом на земельном участке с кадастровым номером 57:25:0021541:5 площадью 599 кв. м по ул. Заречной, 30, в части минимальных отступов от границ земельного участка:
 - с северо-западной стороны на расстоянии 0 м;
 - с юго-западной стороны на расстоянии 1,5 м.
2. Определить дату публичных слушаний на 02 февраля 2016 года в 16 час. 00 мин. в малом зале администрации Заводского района города Орла по ул. 1-я Посадская, 14.
3. Участники публичных слушаний по данному вопросу могут представить в комиссию по землепользованию и застройке города Орла свои предложения и замечания для включения их в протокол публичных слушаний по адресу: город Орел, Пролетарская гора, 1, Управление строительства администрации города Орла, кабинет № 343, телефон 47-51-96, в рабочие дни с 9.00 до 18.00 часов.
4. Опубликовать настоящее постановление в средствах массовой информации и разместить на официальном сайте администрации города Орла в сети Интернет.
5. Контроль за исполнением настоящего постановления возложить на главу администрации города Орла А.И. Усикова.

В.Ф. Новиков

ИЗВЕЩЕНИЕ О ПРОВЕДЕНИИ АУКЦИОНА

Управление муниципального имущества и землепользования администрации города Орла извещает о проведении 17 февраля 2016 года в 12 часов 00 мин. по адресу: город Орел, ул. Пролетарская гора, д.1, 3-й этаж (малый зал администрации города Орла) аукциона на право заключения договоров аренды муниципального недвижимого имущества.

Аукцион является открытым по составу участников и по форме подачи предложений по цене предмета торгов.

Сведения об организаторе аукциона:

Управление муниципального имущества и землепользования администрации города Орла
 Место нахождения: город Орел, ул. Пролетарская гора, д.1
 Почтовый адрес: 302000, город Орел, ул. Пролетарская гора, д.1
 Адрес электронной почты: eliseev@orel-adm.ru
 Контактный телефон: (4862) 47-54-59

Предметом аукциона является заключение договоров аренды муниципального недвижимого имущества, включенного в специальный реестр свободных нежилых муниципальных помещений, торги на право аренды которых в течение последних двенадцати месяцев трижды были признаны несостоявшимися по причине отсутствия заявок, а также из нежилых муниципальных помещений, включенных в Прогнозный план (программу) приватизации муниципального имущества города Орла, торги по продаже которых в течение последних двенадцати месяцев были признаны несостоявшимися по причине отсутствия заявок, утвержденный постановлением Администрации города Орла от 16 октября 2015 года №4643.

№ лота	Наименование, адрес нежилого помещения	Площадь, м²	Срок аренды	Целевое назначение использования объекта недвижимости	Начальная цена договора (размер годовой арендной платы), руб., без учета НДС. ¹	Шаг аукциона, руб.	Размер задатка, руб.	Примечание
1	Здание одноэтажное, назначение: нежилое, 1 этажный, инв. №54:401:001:017094170:0003, лит. В, расположенное по адресу: Орловская область, г. Орёл, ул. 1-я Пушкинская, 52*	82,9	5 лет	Универсальное	111168,90	5558,45	22233,78	В соответствии с п.2.9 Положения «О порядке предоставления в аренду муниципального имущества города Орла, утвержденного решением Орловского городского Совета народных депутатов от 16.12.2010г. №72/1163, в случае если победителем (либо единственным участником) торгов на право заключения договора аренды муниципального имущества из реестра в установленном порядке признан субъект малого или среднего предпринимательства, ему с даты заключения договора аренды с предварительного согласия антимонопольного органа решением Орловского городского Совета народных депутатов по представлению Главы администрации города Орла предоставляется муниципальная преференция по арендной плате сроком на 5 лет. Соответствующее ходатайство в антимонопольный орган и проект решения Орловского городского Совета народных депутатов, вносимые Главой администрации города Орла, готовит Управление муниципального имущества и землепользования администрации города Орла. Преференция устанавливается в рублях в следующих размерах: - 90% от суммы годовой арендной платы за объект в первый год действия договора аренды; - 85% от суммы годовой арендной платы за объект во второй год действия договора аренды; - 75% от суммы годовой арендной платы за объект в третий год действия договора аренды; - 50% от суммы годовой арендной платы за объект в четвертый год действия договора аренды; - 40% от суммы годовой арендной платы за объект в пятый год действия договора аренды.
2	Здание одноэтажное, назначение: нежилое, 1 этажный, инв. №54:401:001:017094170:0004, лит. Г, расположенное по адресу: Орловская область, г. Орёл, ул. 1-я Пушкинская, 52*	42,1	5 лет	Универсальное	56456,10	2822,81	11291,22	
3	Гараж каменный, назначение: нежилое, 1 этажный, инв. №54:401:001:017094170:0006, лит. Е, расположенное по адресу: Орловская область, г. Орёл, ул. 1-я Пушкинская, 52*	62,8	5 лет	Универсальное	84214,80	4210,74	16842,96	
4	Помещение: нежилое помещение, назначение: нежилое, этаж подвал, расположенное по адресу: Орловская область, г. Орёл, ул. 7 ноября, 28, лит. А, пом. 28	86,1	5 лет	Универсальное	152438,33	7621,92	30487,67	
5	Помещение: нежилое помещение, назначение: нежилое, этаж подвал, расположенное по адресу: Орловская область, г. Орёл, ул. Комсомольская, 196, пом. 70	24,4	5 лет	Универсальное	38064,00	1903,20	7612,80	
6	Помещение: нежилое помещение, назначение: нежилое, этаж подвал, расположенное по адресу: Орловская область, г. Орёл, ул. Максима Горького, 65, лит. А, пом. 65	267,8	5 лет	Универсальное	406263,31	20313,17	81252,66	
7	Помещение: нежилое помещение, назначение: нежилое, этаж 1, расположенное по адресу: Орловская область, г. Орёл, ул. Маринченко, 7, лит. А, пом. 76	911,3	5 лет	Универсальное	1305242,81	65262,14	261048,56	
8	Помещение №71, назначение: нежилое, подвал, лит. А, расположенное по адресу: Орловская область, г. Орёл, ул. Октябрьская, 48, пом. 71	103,4	5 лет	Универсальное	201803,71	10090,19	40360,74	
9	Подвальное помещение №81, литер. З, расположенное по адресу: Орловская область, г. Орёл, пер. Почтовый, 6	522,6	5 лет	Универсальное	937795,25	46889,76	187559,05	
10	Помещение: нежилое помещение, назначение: нежилое, этаж 1, расположенное по адресу: Орловская область, г. Орёл, ул. Салтыкова Щедрина, 19/21, пом. 50*	46,0	5 лет	Универсальное	77412,48	3870,62	15482,50	
11	Помещение: нежилое помещение, назначение: нежилое, этаж подвал, расположенное по адресу: Орловская область, г. Орёл, ул. Сурина Шаумяна, 15а, лит. А, пом. 43	84,1	5 лет	Универсальное	146182,62	7309,13	29236,52	
12	Помещение: встроенное помещение, назначение: нежилое, этаж подвал, расположенное по адресу: Орловская область, г. Орёл, ул. Силикатная, 24а, лит. А1, пом. 62	231,4	5 лет	Универсальное	421657,08	21082,85	84331,42	
13	Помещение: нежилое помещение, назначение: нежилое, этаж подвал, расположенное по адресу: г. Орёл, ул. Цветаева, 42, лит. А, пом. 71	347,1	5 лет	Универсальное	591833,27	29591,66	118366,65	

¹ Начальная цена договора (размер годовой арендной платы) устанавливается на основании отчета об оценке объектов, произведенной независимым оценщиком. С отчетами об определении рыночной стоимости арендной платы можно ознакомиться у организатора аукциона.

* Помещения, помеченные звездочкой (*) являются объектами культурного наследия. В соответствии требованиями Федерального закона от 25.06.2002 N 73-ФЗ «Об объектах культурного наследия (памятниках истории и культуры) народов Российской Федерации» на данные объекты арендатор заключает охранные обязательства при заключении договора аренды. При этом охранные обязательства являются обязательным условием заключения договора аренды.

Шаг аукциона (величина повышения начальной цены договора) устанавливается в размере пяти процентов начальной (минимальной) цены договора (цены лота).

Победителем аукциона признается лицо, предложившее наиболее высокую цену договора (размер годовой арендной платы), либо действующий правообладатель, если он заявил о своем желании заключить договор по объявленной аукционистом наиболее высокой цене договора.

В аукционе могут принять участие юридические и физические лица, своевременно подавшие заявку и представившие надлежащим образом оформленные документы в соответствии с перечнем, объявленным в настоящем извещении, внесшие задатки на счет организатора аукциона в установленные сроки.

Подача заявки на участие в аукционе является акцептом оферты в соответствии со статьей 438 Гражданского кодекса Российской Федерации.

Заявитель вправе подать только одну заявку в отношении каждого предмета аукциона (лота). Организатор вправе принять решение об отказе в проведении аукциона в любое время, но не позднее, чем за 5 дней до даты окончания срока подачи заявок на участие в аукционе.

Информация о проведении аукциона размещена на официальном сайте Российской Федерации в сети «Интернет» для размещения информации о проведении торгов, определенном Правительством Российской Федерации (официальный сайт торгов) по адресу: www.torgi.gov.ru.

Документация об аукционе предоставляется бесплатно по адресу: город Орел, ул. Пролетарская гора, д.1, каб. 500а в рабочие дни с 09:00 по 18:00 (перерыв с 13:00 по 14:00) со дня размещения извещения о проведении аукциона на официальном сайте торгов. Кроме того, с документацией об аукционе можно ознакомиться на официальном сайте торгов по адресу: www.torgi.gov.ru. Контактный телефон по вопросам выдачи документации об аукционе: (4862) 47-54-59.

Заявки на участие в аукционе с прилагаемыми к ним документами принимаются организатором аукциона по рабочим дням с 09:00 по 18:00 (перерыв с 13:00 по 14:00), начиная с 22 января 2016 года по адресу: город Орел, ул. Пролетарская гора, д. 1, каб. № 500а. Окончание срока подачи заявок на участие в аукционе: 11 февраля 2016 года в 16:00.

Участие в аукционе оформляется заявкой (бланк заявки установленной формы представлен в Приложении №2 к документации об аукционе и размещен на официальном сайте торгов), которая должна содержать сведения и документы о заявителе, подавшем такую заявку:

- а) фирменное наименование (наименование), сведения об организационно-правовой форме, о месте нахождения, почтовый адрес (для юридического лица), фамилия, имя, отчество, паспортные данные, сведения о месте жительства (для физического лица), номер контактного телефона;
 - б) полученную не ранее чем за шесть месяцев до даты размещения на официальном сайте торгов извещения о проведении аукциона выписку из единого государственного реестра юридических лиц или нотариально заверенную копию такой выписки (для юридических лиц), полученную не ранее чем за шесть месяцев до даты размещения на официальном сайте торгов извещения о проведении аукциона выписку из единого государственного реестра индивидуальных предпринимателей или нотариально заверенную копию такой выписки (для индивидуальных предпринимателей), копии документов, удостоверяющих личность (для иных физических лиц), надлежащим образом заверенный перевод на русский язык документов о государственной регистрации юридического лица или физического лица в качестве индивидуального предпринимателя в соответствии с законодательством соответствующего государства (для иностранных лиц), почтенные не ранее чем за шесть месяцев до даты размещения на официальном сайте торгов извещения о проведении аукциона;
 - в) документ, подтверждающий полномочия лица на осуществление действий от имени заявителя - юридического лица (копия решения о назначении или об избрании либо приказа о назначении физического лица на должность, в соответствии с которым такое физическое лицо обладает правом действовать от имени заявителя без доверенности (далее - руководитель). В случае если от имени заявителя действует иное лицо, заявка на участие в аукционе должна содержать также доверенность на осуществление действий от имени заявителя, заверенную печатью заявителя и подписанную руководителем заявителя (для юридических лиц) или уполномоченным этим руководителем лицом, либо нотариально заверенную копию такой доверенности. В случае если указанная доверенность подписана лицом, уполномоченным руководителем заявителя, заявка на участие в аукционе должна содержать также документ, подтверждающий полномочия такого лица;
 - г) копии учредительных документов заявителя (для юридических лиц);
 - д) решение об одобрении или о совершении крупной сделки либо копия такого решения в случае, если требование о необходимости наличия такого решения для совершения крупной сделки установлено законодательством Российской Федерации, учредительными документами юридического лица и если для заявителя заключение договора, внесение задатка или обеспечение исполнения договора являются крупной сделкой;
 - е) заявление об отсутствии решения о ликвидации заявителя - юридического лица, об отсутствии решения арбитражного суда о признании заявителя - юридического лица, индивидуального предпринимателя банкротом и об открытии конкурсного производства, об отсутствии решения о приостановлении деятельности заявителя в порядке, предусмотренном Кодексом Российской Федерации об административных правонарушениях (см. Приложение №3 к документации об аукционе);
 - ж) документы или копии документов, подтверждающие внесение задатка, а также информацию о банковских реквизитах, по которым может быть возвращен задаток на участие в аукционе (кроме юр. лиц).
- Бланк заявки на участие в аукционе должен быть размещен на 1 листе формата А4 (распечатан с 2-х сторон). Заполняется и подается организатору торгов в 2 экземплярах.
- Копии документов заверяются следующим образом. При заверении соответствия копии документа подлиннику ниже реквизита «подпись» проставляют заверительную надпись: «Верно»; должность лица, заверившего копию; личную подпись; расшифровку подписи (инициалы, фамилию); дату заверения. Допускается копия документа заверять печатью, определяемой по усмотрению организации.
- Задатки за участие в аукционе, в размере 20% начальной цены договора (начального размера годовой арендной платы) вносятся претендентами по следующим реквизитам:
- Реквизиты счета для перечисления задатка:**
 Получатель: ИНН 5701000921, КПП 575301001
 УФК по Орловской области (УМИЗ/л/с 05543012010)
 Расчетный счет: 40302810300003000057 Отделение Орел, БИК 045402001, КБК 16311105034040000120
- Назначение платежа:** Задаток за участие в аукционе на право заключения договоров аренды (указать наименование заявляемого объекта, номер лота).

Субъекты малого или среднего предпринимательства, претендующие на предоставление муниципальной преференции в соответствии с пунктом 2.9 Положения «О порядке предоставления в аренду муниципального имущества города Орла», утвержденного решением Орловского городского Совета народных депутатов от 16 декабря 2010 года №72/1163, предоставляют в Управление муниципального имущества и землепользования администрации города Орла документы, перечисленные в пунктах 2 - 6 части 1 статьи 20 Федерального закона от 26 июля 2006 года № 135 «О защите конкуренции», в течение 30 календарных дней с момента подписания договора аренды обеими сторонами.

ИЗВЕЩЕНИЕ № 0-162 О ПРОВЕДЕНИИ СОБРАНИЯ О СОГЛАСОВАНИИ МЕСТОПОЛОЖЕНИЯ ГРАНИЦЫ ЗЕМЕЛЬНОГО УЧАСТКА

Кадастровый инженер Шкапоид Ирина Андреевна (г. Орел, Ленина 1, пом.12, тел. 484-284, e-mail:484284@mail.ru, № квалификационного аттестата: 5714171) выполняет кадастровые работы по уточнению местоположения границ в отношении земельных участков.

Адрес: Орловский р-н, г. Орел, СТ Кораблики с кадастровым номером 57:25:0031124:297. Заказчиком кадастровых работ является: Малышенко Людмила Степановна, проживающий(ая) по адресу: Орловская обл., г. Орел, ул. Маринченко, д.3, кв.55, тел. 9308616777. Адреса смежных земельных участков: Орловская область, г Орёл, район леса «Андриабуж», СНТ «Кораблики», участок №47 в кадастровом квартале: 57:25:0031124; Орловская область, г Орёл, район леса «Андриабуж», СНТ «Кораблики», участок №51 в кадастровом квартале: 57:25:0031124; Орловская область, г Орёл, район леса «Андриабуж», СНТ «Кораблики», земли общего пользования в кадастровом квартале: 57:25:0031124.

Собрание заинтересованных лиц по поводу согласования местоположения границы состоит по адресу: г. Орел, Ленина, 1, пом.12 24 февраля 2016 г. В 9 часов 00 минут. С проектами межевых планов земельных участков можно ознакомиться по адресу: г. Орел, Ленина, 1, пом.12. Возражения по проекту межевого плана и требования о проведении согласования местоположения границ земельных участков на местности принимаются в течении 30 дней с момента опубликования данного извещения по адресу: г. Орел, Ленина, 1, пом.12. При себе необходимо иметь документ удостоверяющий личность, а также документы о правах на земельный участок. Реклама

ИЗВЕЩЕНИЕ № 0-164 О ПРОВЕДЕНИИ СОБРАНИЯ О СОГЛАСОВАНИИ МЕСТОПОЛОЖЕНИЯ ГРАНИЦЫ ЗЕМЕЛЬНОГО УЧАСТКА

Кадастровый инженер Тебякина Ольга Юрьевна (г. Орел, ул. Ленина, д.1, пом.12, тел. 484-284, e-mail:484284@mail.ru, № квалификационного аттестата: 5714180) выполняет кадастровые работы по уточнению местоположения границ в отношении земельных участков.

Адрес: Орловская область, г Орел, СТ «Малютка», уч.№141 с кадастровым номером 57:25:0031109:122. Заказчиком кадастровых работ является: Афонина Тамара Ивановна, проживающий(ая) по адресу: Орловская обл., г. Орел, ул. Игнатовая, д.31, кв.77, тел. 9051662429, 9092305484. Адреса смежных земельных участков: Орловская область, г Орел, СТ «Малютка» в кадастровом квартале: 57:25:0031109; Орловская область, г Орел, СТ «Малютка», земли общего пользования в кадастровом квартале: 57:25:0031109;

Собрание заинтересованных лиц по поводу согласования местоположения границы состоит по адресу: г. Орел, ул. Ленина, д.1, пом.12 24 февраля 2016 г. В 9 часов 00 минут. С проектами межевых планов земельных участков можно ознакомиться по адресу: г. Орел, ул. Ленина, д.1, пом.12. Возражения по проекту межевого плана и требования о проведении согласования местоположения границ земельных участков на местности принимаются в течении 30 дней с момента опубликования данного извещения по адресу: г. Орел, ул. Ленина, д.1, пом.12. При себе необходимо иметь документ удостоверяющий личность, а также документы о правах на земельный участок. Реклама

ИЗВЕЩЕНИЕ № 0-165 О ПРОВЕДЕНИИ СОБРАНИЯ О СОГЛАСОВАНИИ МЕСТОПОЛОЖЕНИЯ ГРАНИЦЫ ЗЕМЕЛЬНОГО УЧАСТКА

Кадастровый инженер Тебякина Ольга Юрьевна (г. Орел, ул. Ленина, д.1, пом.12, тел. 484-284, e-mail:484284@mail.ru, № квалификационного аттестата: 5714180) выполняет кадастровые работы по уточнению местоположения границ в отношении земельных участков.

Адрес: Орловская область, г Орел, ул 1-я Курская, 256а, СПО «Восход», участок №627 с кадастровым номером 57:25:0031050:193. Заказчиком кадастровых работ является: Извекова Ирина Анатольевна, проживающий(ая) по адресу: Орловская обл., Орловский р-н, д. Снецкая Лука, ул. Дорожная, д.13, тел. 9536233111, 9208042915. Адреса смежных земельных участков: Орловская область, г Орел, ул 1-я Курская, 256а, СПО «Восход», участок №628 в кадастровом квартале: 57:25:0031050; Орловская область, г Орел, ул 1-я Курская, 256а, СПО «Восход», участок №618 в кадастровом квартале: 57:25:0031050; Орловская область, г Орел, ул 1-я Курская, 256а, СПО «Восход», участок №570 в кадастровом квартале: 57:25:0031050; Орловская область, г Орел, ул 1-я Курская, 256а, СПО «Восход», участок №579 в кадастровом квартале: 57:25:0031050; Орловская область, г Орел, ул 1-я Курская, 256а, СПО «Восход», земли общего пользования в кадастровом квартале: 57:25:0031050;

Собрание заинтересованных лиц по поводу согласования местоположения границы состоит по адресу: г. Орел, ул. Ленина, д.1, пом.12 24 февраля 2016 г. В 9 часов 00 минут. С проектами межевых планов земельных участков можно ознакомиться по адресу: г. Орел, ул. Ленина, д.1, пом.12. Возражения по проекту межевого плана и требования о проведении согласования местоположения границ земельных участков на местности принимаются в течении 30 дней с момента опубликования данного извещения по адресу: г. Орел, ул. Ленина, д.1, пом.12. При себе необходимо иметь документ удостоверяющий личность, а также документы о правах на земельный участок. Реклама

Учредители: администрация города Орла, Орловский городской Совет народных депутатов. Издатель: МАУ города Орла «Городское информационно-издательское агентство». Директор и главный редактор Е. И. ГЛАЗКОВА. Адрес издателя и редакции: 302016, г. Орёл, пер. Карачевский, 23. **Телефоны:** +7 (4862) 59-10-08 (редактор), 59-06-90 (журналисты), 59-10-23 (отдел рекламы), 59-09-91 (факс), 71-41-04 (бухгалтерия). **E-mail:** orel-gazeta@mail.ru

Редакция не всегда разделяет мнение авторов публикуемых материалов. Коммерческая информация публикуется с пометкой «На правах рекламы» или «Реклама». Цена свободная. Выходит по пятницам. Индекс издания — 53223

Отпечатана в АО «Типография «Труд» (302000, г. Орёл, ул. Ленина, 1), Заказ № 120. Тираж 3500 экз. Офсетная печать. Подписано в печать 21.12.2015 г.: по графику — 17,00, фактически — 17,00.

Газета зарегистрирована управлением Федеральной службы по надзору в сфере связи, информационных технологий и массовых коммуникаций по Орловской области. Свидетельство серии ПИ № ТУ 57-00114 от 31 августа 2010 года.