

## «Созвездие» Орла

С 12 по 16 августа в Орле в третий раз прошел Международный фестиваль актеров кино «Созвездие»

ФОТО ПРЕСС-СЛУЖБЫ ГУБЕРНАТОРА ОБЛАСТИ



**В** жюри, которое уже много лет возглавляет легендарный российский актер, наш земляк Валерий Баринов, в этом году вошли звезды российского кино Людмила Чурсина, Сергей Никоненко, Михаил Мамаев, Екатерина Вуличенко, Игорь Петренко и другие.

В конкурсной программе кинофестиваля приняли участие 11 фильмов, более 30 номинантов.

В итоге предпочтения жюри распределились следующим образом:

«Лучшая главная женская роль» – Ольга Озоллапина (фильм «14+», режиссер Андрей Зайцев);

«Лучшая главная мужская роль» – Андрей Мерзликин (фильм «Зеленая карета», режиссер Олег Асадулин);

«Лучшая женская роль второго плана» – народная артистка России Ольга Остроумова (фильм «Подлец», режиссер Михаил Левитин-мл.);

«Лучшая мужская роль второго плана» – Дмитрий Марьянов (фильм «Норвег», режиссер Алена Званцова);

«Лучшая эпизодическая женская роль» – заслуженная артистка России Агриппина Стеклова (фильм «Наследники», режиссер Владимир Хотиненко);

«Лучшая эпизодическая мужская роль» – заслуженный артист России

Сергей Качанов (фильм «Наследники», режиссер Владимир Хотиненко);

«Лучший женский дебют» – Мария Коровина (фильм «Охрана», режиссер Александр Прошкин);

«Лучший мужской дебют» – Глеб Калюжный (фильм «14+», режиссер Андрей Зайцев).

В этом году программа фестиваля, работавшего под патронажем правительства области и посвященного Году российского кино, а также 450-летию города Орла, была значительно расширена. Творческие вечера известных артистов, встречи, благотворительные акции проходили не только в Орле, но и в Ливнах, Мценске, Болхове.

## КОРОТКО | РЕГИОН

**З**а первое полугодие года в бюджет Орловской области поступило 12,3 млрд рублей доходов.

Это на 149 млн рублей больше, чем было за то же время прошлого года.

Расходы областного бюджета за шесть месяцев исполнены на 14,8 млрд рублей. Расходы по сравнению с тем же периодом прошлого года увеличились на 2,3 млрд рублей (+16%). Дефицит бюджета сложился на уровне 2,5 млрд рублей.

**П**ервый вице-губернатор Орловской области Александр Бударин официально сообщил, что памятник Ивану Грозному будет установлен около театра «Свободное пространство».

Вице-губернатор сослался на опрос 400 человек, который провел Орловский филиал РАНХиГС. Более 75 процентов опрошенных высказались за установку памятника царю около Орловского ТЮЗа.

**Ф**едеральный центр выделит Орловской области девять автомобилей скорой помощи.

10 августа Премьер-министр России Дмитрий Медведев подписал распоряжение о выделении 3 млрд рублей на закупку новых автомобилей скорой помощи для регионов страны.

Орловской области планируется выделить девять новых машин.

**В**ноябре в Орловской области введут в эксплуатацию 22 объекта сети цифрового эфирного телерадиовещания.

Строительство цифровой сети ведется по федеральной программе «Развитие телерадиовещания в Российской Федерации на 2009–2018 годы».

По этой программе в Орловской области введены в эксплуатацию семь объектов. Нынешний этап предусматривает строительство 11 объектов, которые обещают сдать до конца сентября.

**В** Орловской области примут поправки в региональный закон «О транспортном налоге».

Изменения предусматривают снижение на 50% ставки транспортного налога для многодетных семей с пятью и более детьми, где одному из родителей принадлежит легковой автомобиль с мощностью двигателя не более 150 лошадиных сил.

Под эти условия попадают 149 семей. Поправки вступят в силу с 1 января 2017 года.

# В бюджет вернулся профицит

В администрации Орла подвели итоги финансовой деятельности за полугодие



**О**сновные параметры исполненного бюджета областного центра за первые шесть месяцев этого года представил 16 августа на рабочем совещании в администрации Орла заместитель главы администрации города — начальник финансово-экономического управления Артем Митасов.

По его информации, за полугодие бюджет города исполнен по доходам в сумме 2,713 млрд рублей, или на 45,7% к годовому плану. Прирост к объему полученных доходов составил 293 млн рублей, или 12,1%.

Исполнение городского бюджета по расходам составило 2,668 млрд рублей, или 42,7% от годового плана. По сравнению с аналогичным периодом

прошлого года они увеличились на 203 млн рублей, или на 8,2%.

В кои веки в обиход снова ворвалось слово «профицит». Превышение доходов над расходами составило 45 млн рублей и сложилось за счет остатков безвозмездных поступлений из областного бюджета. В целом налоговые и неналоговые доходы за первые шесть месяцев года составили 1,07 млрд рублей, безвозмездные поступления — 1,7 млрд рублей.

При этом следует отметить, что поступления налоговых и неналоговых доходов снизились по сравнению с аналогичным периодом прошлого года на 10%, или на 119,8 млн рублей, за счет уменьшения поступлений по земельному налогу, доходов от реализации имущества и продажи земельных

участков. Вместе с тем объем полученных межбюджетных трансфертов по сравнению с первым полугодием 2015 года увеличился на 33,5%.

Расходная часть бюджета сохраняет свою социальную направленность. На эту сферу израсходовано 1,8 млрд рублей, что составляет 68,3% общего объема расходов. На образование направлено 1,6 млрд рублей, это на 25 млн рублей больше, чем за первое полугодие прошлого года. Ведомственная целевая программа «Молодежь города Орла» профинансирована на 300 тыс. рублей.

Бюджетные инвестиции в объекты капитального строительства отрасли составили 151 млн рублей. Они направлены на строительство детских садов по ул. Машкаркина, ул. Емлюти-

на, в микрорайоне «Ботаника», школ в микрорайонах «Ботаника» и «Зареченский».

Расходы на культуру превысили 67 млн рублей, на физкультуру и спорт — 4,3 млн. В социальную политику вложено 135 млн рублей.

На ремонт дорог израсходовано 341 млн рублей, что на 142 млн больше, чем за аналогичный период прошлого года. Бюджет тратился также на жилищно-коммунальное хозяйство (181 млн рублей), субсидии транспортникам, осуществляющим перевозку пассажиров (32 млн) и т.д.

В то же время на бюджете висит муниципальный долг — 1,17 млрд рублей, расходы на его обслуживание — 83,5 млн рублей.

Борис ФЁДОРОВ

## К новому учебному году

В Орле приемку школ завершат до 23 августа

Приемка школ и учреждений дополнительного образования в Орле завершится 23 августа, сообщает администрация города.

Всего в городе к новому учебному году готовятся 139 образовательных учреждений. Из них — 42 школы, 79 детсадов, 18 учреждений дополнительного образования.

В общей сложности на ремонт 48 детских образовательных учреждений выделено 16,4 млн бюджетных рублей. По информации городских властей, на данный момент полностью ремонт закончен в 44 из них.



# Опережая график

Как известно, подготовка к очередному отопительному сезону начинается сразу же после окончания предыдущего. И предстоящий сезон 2016-2017 годов – не исключение.

**В** этом году некоторые коррективы внесла подготовка к празднованию 450-летнего юбилея города, что, впрочем, не повлияло на общий ход работ.

О подготовке к зимнему периоду «Орловской городской» рассказал заместитель начальника управления городского хозяйства и транспорта администрации Орла Николай Галка.

В целом на подготовку к предстоящему отопительному сезону запланировано израсходовать 698,7 млн рублей из различных источников финансирования.

Теплоснабжающие организации – ООО «Газпром теплоэнерго Орёл», ПАО «Квадра» – «Орловская генерация» и ООО «ТСК-Орёл» – ремонтируют и при необходимости меняют внутриквартальные тепловые сети. На сегодняшний день заменены трубопроводы теплосетей на улицах 2-й Курской, 60-летия Октября, Московской, 78, Бурова, 36, Ломоносова, 3, Паровозной, 64, Матвеева, 9, 6-й Орловской



дивизии, Кукушкина, 3, на бульваре Победы, 7а, других участках. Стоит отметить, что замена проводится с применением пенополиуретановой изоляции, снижающей потери тепловой энергии.

Заменены котлы в котельных на улицах Автовокзальной, 77, Степана Разина, 11б, Латышских стрелков, 37а, Ливенской, 48. ЗАО «Теплоавтоматика» закончила реконструкцию крышной котельной многоквартирного дома на Ливенской, 21. На Орловской ТЭЦ

отремонтированы все три энергоблока.

В соответствии с графиком к 1 августа должны были подготовиться к отопительному сезону 1285 из имеющихся 1925 многоквартирных жилых домов. Фактически же на сегодня готовы 1797 домов или 93,4%. Проводимые работы включают в себя также замену поврежденных оконных рам и стекол в подъездах, ремонт входных дверей и межпанельных швов, поэтапную установку энергосберегающего оборудования.

Контроль над ходом подготовки к работе в зимних условиях ведет межведомственная комиссия. Управляющие и ресурсоснабжающие организации отчитываются о ходе работ на еженедельных совещаниях в городской администрации.

Кроме того, в городской администрации сформированы четыре рабочих группы для проверки готовности потребителей тепловой энергии в каждом районе Орла.

**Александр СЕМЁНОВ**

## Фонари, светофоры, разметка

На обеспечение безопасности дорожного движения в Орле в текущем году выделено свыше 67 млн рублей

**О**б этом рассказал 16 августа на еженедельном совещании в администрации города начальник управления коммунальным хозяйством Сергей Мерзликин

По его словам, в этом году модернизированы и введены в эксплуатацию 32 пешеходных перехода вблизи учебных учреждений. Они оборудованы световыми средствами регулирования, знаками со светодиодной подсветкой, ограждениями, искусственными дорожными неровностями, дорожной разметкой из термопластика и дополнительной разметкой 1.24.1 «Дети»

До 1 сентября завершится строительство нового светофор-

ного объекта на пересечении Московского шоссе и ул. Тульской. В этом году запланирована установка пешеходных ограждений на перекрестках улиц Раздольной и Толстого, Паровозной и переулка Южного.

Завершены работы по модернизации наружного освещения. Новые фонари появились на улицах Ломоносова, Поселковой; Карачевской на Наугорском, Новосильском и Московском шоссе; в сквере Десантников (909 квартал).

На 64 пешеходных переходах вблизи учебных заведений нанесена разметка из термопластика. Заключен муниципальный контракт о нанесении из этого же материала разметки «Пешеход-

ный переход» на 14 центральных улицах города. По окончании ремонта на остальных дорогах разметка там будет выполнена также в полном объеме. Срок завершения этих работ – до 1 октября.

Всего в юбилейном для Орла году на проведение мероприятий программы содействия обеспечению безопасности дорожного движения было выделено 39,1 млн рублей. Кроме того, в рамках реализации государственной политики по снижению аварийности город получил дополнительно около 28 млн рублей. Подавляющая часть средств поступила из областного Дорожного фонда.

**Борис МУТАФ**

### УВЕДОМЛЕНИЕ

В четверг, 25 августа, в 10.00 в малом зале администрации города Орла (ул. Пролетарская гора, 1) состоится 13-е заседание Орловского городского Совета народных депутатов пятого созыва.

### На Московской построят новый ТЦ

**К**омитет по строительству, перспективному развитию города Орловского горсовета на заседании 18 августа одобрил внесение изменений в генплан и ПЗЗ г. Орла по изменению зонирования территории в границах трех земельных участков по ул. Московской, 177 для размещения торгового комплекса корпорации «ГРИНН».

Как сообщил начальник управления градостроительства, архитектуры и землеустройства Орловской области Юрий Кириенков, представивший проект на заседании комитета, указанная территория из зоны производственных и складских комплексов переводится в зону делового, общественного и коммерческого назначения.

Депутаты напомнили, что рядом с этой территорией находится жилой дом, жители которого опасаются последствий строительства ТЦ. По словам Юрия Кириенкова, вопрос о сносе дома и переселении жильцов за счет корпорации «ГРИНН» на сегодня не решен – стороны не сошлись в финансовом вопросе. Но корпорация пообещала минимизировать жителям неудобства от стройки – установить шумопоглощающие экраны и т. д.

– Разрешение на строительство мы выдадим только в том случае, когда все вопросы с жителями будут решены, – заверил глава областного управления градостроительства.

**Людмила ФЕДОСОВА**

### В Орле состоится фестиваль #ВместеЯрче

**9** сентября в 15.00 в Детском парке состоится Всероссийский фестиваль энергосбережения #ВместеЯрче, сообщает пресс-служба губернатора области.

На площадке «Бульвар современных технологий» свою продукцию представят производители энергосберегающего оборудования.

Откроется зона мастер-классов. Состоится научно-популярное шоу для детей.

## ОФИЦИАЛЬНО

## В Орле утвердили положение о социальных временных квартирах для сирот

Глава администрации Орла Андрей Усиков подписал положение о порядке формирования муниципального специализированного жилищного фонда для обеспечения детей-сирот.

Как следует из документа, формирование такого жилфонда проходит на средства бюджета Орловской области.

Общая площадь жилого помещения, предоставляемого сироте или ребенку, оставшемуся без попечения родителей, по договору социального найма будет составлять 33 квадратных метра. В случае, если в многоквартирном доме не будет квартиры такой площади, допускается предоставление жилого помещения площадью не менее 28 и не более 40 квадратных метров.

Квартиры, выделяемые для сирот, должны быть пригодны для постоянного проживания, отвечать всем санитарным нормам. Жилые помещения специализированного жилищного фонда для детей-сирот не подлежат приватизации, обмену, передаче в аренду или поднаем.

Срок действия договора социального найма с сиротой или ребенком, оставшимся без попечения родителей, составляет пять лет. Он может быть продлен еще на пять лет, если будет установлено, что человек находится в сложной жизненной ситуации. Однако продлеваться договор может не более, чем один раз.

Подробнее с постановлением администрации города Орла № 3487 от 2 августа 2016 года «Об утверждении Положения о порядке формирования муниципального специализированного жилищного фонда города Орла для детей-сирот и детей, оставшихся без попечения родителей, лиц из числа детей-сирот и детей, оставшихся без попечения родителей» можно ознакомиться на сайте администрации города в разделе «Законодательство».



## Муниципальный сектор: прибыли и убытки

Несмотря на предпринимаемые администрацией меры, муниципальные транспортные предприятия — ТТП и ПАТП-1 — в этом году не выйдут на безубыточный уровень работы

Об этом сообщил начальник УМИЗ г. Орла Максим Лобов 16 августа на заседании комитета по экономической политике и развитию предпринимательства Орловского горсовета в ходе обсуждения вопроса о повышении эффективности муниципального сектора экономики.

В частности, согласно прозвучавшим расчетам, в ТТП в этом году несмотря на прирост от повышения

тарифа убыток, предположительно, составит 68,3 млн рублей. В ПАТП-1 убыток прогнозируется в размере 15,8 млн рублей.

Сложным остается финансовое положение МУП «ЖРЭП» (Заказчик) и МПП ВКХ «Орёлводоканал» из-за предельно низких и не повышающихся на протяжении нескольких лет тарифов.

По данным администрации, в 2015 году 11 муниципальных предприятий Орла показали чистую прибыль в разме-

ре 17 млн рублей и пять — убыток в сумме 139 млн рублей. В итоге общий убыток муниципального сектора экономики в прошлом году составил 122 млн рублей против 73 млн рублей в 2014 году.

С прибылью завершили прошлый год предприятия общепита и прочие — 6,1 млн рублей, аптечные предприятия — 5,6 млн рублей, МУП РОУ — 2,9 млн рублей, МПП ВКХ «Орёлводоканал» — 2 млн рублей.

Убыток получили МУП

«Спецавтобаза» — 30,7 млн рублей, МУП «ЖРЭП» (Заказчик) — 1,7 млн рублей, транспортные предприятия (ТТП и ПАТП-1) — 106,3 млн рублей.

В муниципальный сектор входят также семь акционерных обществ со 100% муниципальной долей собственности. В 2015 году шесть из них получили прибыль в сумме 2,76 млн рублей, ОАО «База строительных товаров» показала убыток 16,2 млн рублей.

Людмила ФЕДОСОВА

## Порядок на рекламном рынке

Поступления в бюджет Орла по договорам на установку и эксплуатацию рекламных конструкций на 1 июля 2016 года составили 11,7 млн рублей при годовом плане 18 млн рублей, сообщил 16 августа на заседании профильного комитета Орловского горсовета начальник УМИЗ Орла Максим Лобов.

Он уточнил, что в 2014-2016 гг. торги на право заключения договоров на установку рекламных конструкций не проводились из-за отсутствия схемы размещения таких конструкций на территории города. Поступления в бюджет осуществлялись за счет оплаты по фактическому использованию рекламных мест.

Схема размещения рекламных конструкций утверждена в марте этого года. В апреле было разработано и рассмотрено горсоветом в первом чтении положение о порядке проведения торгов на право заключения договоров на установку рекламы. Доработанный проект положения в июле направлен в горсовет для окончательного утверждения.

Одновременно УМИЗ продолжает работу по расчистке рынка от незаконно установленных рекламных конструкций. В частности, в мае в рамках муниципального контракта были демонтированы 29 незаконных конструкций на стенах жилых домов и зданий в центре города. В июле заключен очередной контракт на демонтаж 21 рекламного щита до 31 августа.

Людмила ВЛАДИМИРОВА

## Муниципальную стипендию будет получать 61 школьник

На муниципальную стипендию за успехи в учебе, творчестве и спорте в наступающем учебном году в Орле претендует 61 школьник.

Эта информация прозвучала на заседании профильного комитета горсовета Орла. Размер ежемесячной городской стипендии составляет две тысячи рублей.

Списки уже утверждены, средства на эти цели в городском бюджете заложены. На предстоящей сессии вопрос будет вынесен на одобрение депутатов.

— В этом году на конкурс на право получать стипендию поступило 76 заявок, победителей отбирала комиссия. Все претенденты являются победителями конкурсов, фестивалей, олимпиад, в том числе всероссийского уровня, — рассказала на заседании комитета замглавы администрации Орла Екатерина Данилевская.

Галина ЗАХАРОВА

# Следующая остановка...

С 9 августа в Орле вступила в действие новая схема пассажирских перевозок



ФОТО ИЗ АРХИВА РЕДАКЦИИ

**О**на вызвала неоднозначную реакцию пассажиров: многие требуют вернуть привычные маршруты, жалуются на невозможность добраться до места следования без пересадок. 16 августа жалобы граждан обсудили депутаты на заседании комитета по экономической политике и развитию предпринимательства Орловского горсовета.

Для «Орловской городской» сложившуюся ситуацию прокомментировал заместитель председателя комитета Тимур Нерушев:

— Вопрос работы общественного транспорта после изменения маршрутной сети был включен в повестку по обращению депутата Евгения Косогова. Во время обсуждения я призвал коллег не спешить с возобновлением старых и введением новых маршрутов, с добавлением транспортных единиц. Это лишь усугубит проблему, приведет к хаосу на дорогах.

По мнению депутата, положительные новшества в организации пассажирских перевозок налицо. Это и введение электронных проездных билетов, и оборудование новых остановочных пунктов со специальной разметкой, и запрет посадки-высадки вне установленных мест. Но в целом, считает депутат, сегодняшние изме-

нения в схемах маршрутов, в количестве транспортных единиц являются ситуативными, которые не способны стратегически улучшить работу общественного транспорта.

— В частности, мои избиратели по-прежнему жалуются, что с трудом могут выехать из переулка Бетонного. Он включен в схему движения маршрута № 28, но водители зачастую игнорируют эту часть пути, что свидетельствует о слабом контроле за их работой, — сказал он.

— Необходимы принципиально новые подходы, заключающиеся в создании концепции развития общественного транспорта в Орле. Детальное обсуждение концепции — тема отдельного большого разговора. А основные ее направления заключаются в развитии муниципальных транспортных предприятий. По центральным городским магистралям должен курсировать электротранспорт и автобусы большой вместимости. Это разгрузит и дороги, и остановочные пространства, приведет к большей мобильности транспорта, обеспечит его рентабельность и тем самым снизит себестоимость. А более компактные маршрутки должны подвозить пассажиров из окраинных районов на пересадочные остановки в центре, — рассуждает Тимур Нерушев.

## Безлимитный проезд

Многие горожане недовольны необходимостью пересадок, тогда как раньше по маршрутам ездили напрямую.

Депутат убежден, что поездки с пересадками перестанут вызывать нарекания, если не будут бить по карману граждан. И помогут в этом электронные проездные билеты. Их стоимость должна быть сорентирована не на количество поездок, а на время пользования — день, неделю, месяц. Это некий аналог безлимитных проездных для льготников. Методики расчета их стоимости хорошо известны.

Концепция, как сообщил депутат Нерушев, уже готовится и будет включена в повестку сентябрьского или октябрьского заседания комитета экономической политики. Затем депутаты представят ее на суд исполнительной власти, перевозчиков и общественности. А пока решено создать специальную комиссию по проработке этих вопросов.

## В сухом остатке

Тему изменений в маршрутной сети Орла продолжил замначальника отдела организации транспортного обслуживания населения и связи Александр Паршиков:

— Новый реестр маршрутов муниципальной маршрутной сети разработан на основе

исследования пассажиропотока, проведенного Институтом транспорта ФГБОУ ВПО «Госунiversитет—УНПК». Проведена оптимизация городской сети, закрыты дублирующие друг друга автобусные и электротранспортные маршруты. Реестр составлен с учетом того, чтобы из каждой точки города можно было добраться до пункта назначения не более чем с одной пересадкой. Все маршруты регулярных перевозок переведены в категорию социально значимых, что позволяет при наличии проездного билета осуществлять пересадки.

До последнего времени транспортная схема включала в себя 49 маршрутов, на которых работали более 400 автобусов. В настоящее время на территории города Орла пролегают 32 городских автобусных маршрута, обслуживаемые 307 единицами транспортных средств.

Со схемой движения транспортных средств по всем городским маршрутам с 9 августа этого года, а также с расписанием их движения можно ознакомиться на официальном сайте администрации города Орла по электронному адресу: [www.orel-adm.ru](http://www.orel-adm.ru) в разделе «Транспорт» (подраздел «Подробнее»). По инициативе администрации для удобства жителей запущен интернет-ресурс «Транспорт онлайн», расположенный по адресу:

[www.bus57.ru](http://www.bus57.ru). Сайт позволяет в режиме реального времени отслеживать движение городского пассажирского транспорта.

## Если целесообразно

В соответствии с муниципальным положением об организации транспортных услуг новые маршруты регулярных перевозок открываются при наличии устойчивого пассажиропотока. Он возникает при строительстве жилых домов, в связи с открытием новых объектов социальной инфраструктуры, изменением транспортной инфраструктуры города и тому подобными обстоятельствами. Инициаторами оптимизации (изменения) маршрутов регулярных перевозок могут выступать органы государственной власти, органы местного самоуправления, перевозчики, организации.

Александр Паршиков сообщил, что ко всем обращениям в администрации относятся внимательно и не отрицают возможности возврата ряда маршрутов и добавления новых — если это целесообразно. Все обращения, касающиеся транспортного обслуживания населения на маршрутах муниципальной маршрутной сети города Орла, принимаются к сведению с целью корректировки существующих схем и расписаний маршрутов в интересах жителей города Орла. По этим вопросам можно обращаться в отдел организации транспортного обслуживания населения и связи управления городского хозяйства и транспорта администрации города Орла по телефонам: **43-36-02, 43-71-14** (понедельник—пятница с 9.00 до 18.00).

**P.S.** В ответ на обращение граждан Александр Паршиков напомнил также, что для беспересадочного транспортного сообщения между остановочным пунктом «Магазин «Звездный» и конечным пунктом «Мегакомплекс «ГРИНН» предусмотрен маршрут № 5 «Мегакомплекс «ГРИНН» — посёлок Булгаково», обслуживаемый 10 единицами транспортных средств.

Александр СЕМЁНОВ



# РЕМОНТ ДОРОГ продолжается

В предпраздничные дни увеличился поток обращений граждан в администрацию Орла с жалобами на то, что плановый ремонт улично-дорожной сети (УДС) завершился, техника и рабочие с дорог убраны. При этом бросаются в глаза большие недоделки: асфальт уложен слишком тонким слоем; уже появились трещины; видны не покрытые асфальтом участки дорожного полотна, особенно вблизи бордюров. «Торопились успеть к юбилею, сделали объекты кое-как и разбежались?» – спрашивали возмущенные жители.



**С**пециально для «Орловской городской» ситуацию разъяснил начальник МКУ «Управление коммунальным хозяйством г. Орла» Сергей Мерзликін:

– Плановый ремонт улично-дорожной сети был не закончен, а временно приостановлен, в основном в центре, в связи с проведением юбилейных торжеств. То, что видели и на что жаловались граждане, – лишь первый выравнивающий слой асфальта, положенный до праздников. Его толщина может составлять от трех до шести сантиметров, по факту же более 70 процентов всего асфальта уложили толщиной не менее пяти сантиметров. Это касается всех основных улиц – Московской, Комсомольской, Наугорского шоссе, которые испытывают интенсивные транспортные нагрузки. Между укладкой первого и второго слоев нужно было поменять бордюры, на 70 процентах объектов рядом с дорогами делаются тротуары – вскрываются старые или прокладываются новые. Незавершенных работ много, поэтому в дни праздников дороги предстали в глазах обывателя оставленными в недоделанном состоянии. Они действительно не сделаны до конца, работы продолжаются.

Уже 7 августа ремонтные работы возобновились как на тротуарной, так и на проезжей части: началась укладка второго слоя асфальта, толщина которого составит еще пять сантиметров. Причем дорожное полотно покрывают с применением более современной технологии – щебеночно-мастичным асфальтобетоном (ЩМА), что значительно увеличит межремонтные сроки эксплуатации и позволит продлить до четырех лет гарантийные сроки. Щебеночно-мастичный асфальтобетон применяется, как правило, на автострадах, он более долговечен, устойчив к образованию колеи, снижает шум.

К примеру, на ул. Октябрьской, на подходе к Дворянскому гнезду, уже уложены два слоя асфальта, бордюры, выровнены канализационные колодцы и решетки. То же самое сделано на ул. Салтыкова-Щедрина, от ул. Тургенева до ул. 7-го Ноября. Второй слой сделан на Молдавской и Половецкой, на Михалицына, Старо-Раздольной (от Болховского шоссе до кольца на Михалицына) и на всех орловских мостах.

К сожалению, необходимо признать: все пять подрядчиков должны были завершить ремонт до августа и все нарушили сроки. В связи с этим они получили досудебные претен-

зии с расчетами процентов, которые будут удерживаться за каждый просроченный день. Реальные сроки окончания ремонта УДС в полном объеме сегодня планируются на сентябрь.

Как сообщил Сергей Мерзликін, он поменял графики очередности сдачи некоторых объектов. Речь идет о тех улицах, на которых расположены школьные и дошкольные учреждения: их нужно сдавать в первую очередь, в том числе с разметкой проезжей части, и сделать это необходимо до 1 сентября. Сейчас очевидно, что к этому сроку подрядчики не успеют выполнить все виды работ на всех объектах. При этом им выгоднее работать на окраинных улицах, где меньше помех в виде транспортного потока. Но это неправильный подход. Подрядчикам объяснили: прежде всего придется сдавать улицы, на которых расположены детские образовательные учреждения.

Сейчас план ремонта УДС выполнен примерно на 70%. В целом заказчик ставит перед подрядчиками задачу – завершить все работы на дорогах в нормальных климатических условиях, не затягивать до дождей и заморозков. Поэтому работа на объектах ведется и в выходные дни.

## Денег добавили

В соответствии с распоряжением Правительства РФ «О распределении межбюджетных трансфертов на решение неотложных задач по приведению в нормативное состояние автомобильных дорог регионального, межмуниципального и местного значения» городу Орлу был выделен межбюджетный трансферт в объеме 150 млн рублей.

В июле 2016 года был проведен электронный аукцион на определение подрядчика для выполнения работ по ремонту улично-дорожной сети. Его победителем признано ООО «МонолитСтрой Тула» с ценой контракта 146,25 млн рублей.

В первоначальный план ремонта УДС входил 31 объект. Благодаря дополнительному федеральному финансированию в план включили еще 21 дорогу (без тротуаров). Фрезерование и покрытие выравнивающим слоем должны выполнить до 1 сентября, а в полном объеме контракт заканчивается до 15 октября, то есть до начала отопительного сезона.

## Перечень объектов улично-дорожной сети города Орла, на которых необходимо провести неотложные ремонтно-восстановительные мероприятия

П/п	Наименование объекта	Участок, требующий ремонтно-восстановительных работ		Категория участка авто-дороги	Работы, необходимые к проведению на участках объекта улично-дорожной сети				
		Адрес	Протяженность (км)		Виды работ	Единицы измерения	Объем	Экспертная стоимость работ (тыс. руб.)	Ориентировочный срок выполнения
1	Автомобильная дорога по пер. Новосильскому	пер. Новосильский	0,1	IV	Фрезерование, выравнивающий слой, покрытие 5 см	кв. м	3 270,0	2 877,6	1 сентября 2016 года
2	Автомобильная дорога по ул. Салтыкова-Щедрина (от дома № 1 до ул. Тургенева)	ул. Салтыкова-Щедрина (от дома № 1 до ул. Тургенева)	0,3	IV	Фрезерование, выравнивающий слой, покрытие 5 см	кв. м	4 000,0	3 520,0	1 сентября 2016 года
3	Автомобильная дорога по ул. Октябрьской (от ул. Тургенева до ул. Полесской и от ул. Пионерской до ул. 60-летия Октября)	ул. Октябрьская (от ул. Тургенева до ул. Полесской и от ул. Пионерской до ул. 60-летия Октября)	1	IV	Фрезерование, выравнивающий слой, покрытие 5 см	кв. м	16 500,0	14 520,0	1 сентября 2016 года
4	Автомобильная дорога по пер. Георгиевскому (от ул. 7-го Ноября до ул. Тургенева)	пер. Георгиевский (от ул. 7-го Ноября до ул. Тургенева)	0,5	IV	Фрезерование, выравнивающий слой, покрытие 5 см	кв. м	2 000,0	1 760,0	1 сентября 2016 года
5	Автомобильная дорога по ул. 1-й Курской (от ул. Пушкина до ул. 5 Августа)	ул. 1-я Курская (от ул. Пушкина до ул. 5 Августа)	0,8	IV	Фрезерование, выравнивающий слой, покрытие 5 см	кв. м	16 874,0	14 849,1	1 сентября 2016 года
6	Автомобильная дорога по ул. Брестской (от ул. 7-го Ноября до ул. М. Горького)	ул. Брестская (от ул. 7-го Ноября до ул. М. Горького)	0,4	IV	Фрезерование, выравнивающий слой, покрытие 5 см	кв. м	7 700,0	6 776,0	1 сентября 2016 года
7	Автомобильная дорога по Старо-Московскому шоссе	Старо-Московское шоссе	0,4	IV	Фрезерование, выравнивающий слой, покрытие 5 см	кв. м	4 305,0	3 788,4	1 сентября 2016 года
8	Автомобильная дорога по ул. 7-го Ноября	ул. 7-го Ноября	1	IV	Фрезерование, выравнивающий слой, покрытие 5 см	кв. м	10 000,0	8 800,0	1 сентября 2016 года
9	Автомобильная дорога по ул. Гуртьева	ул. Гуртьева	0,6	IV	Фрезерование, выравнивающий слой, покрытие 5 см	кв. м	8 000,0	7 040,0	1 сентября 2016 года
10	Автомобильная дорога по ул. Силикатной	ул. Силикатная	1	IV	Фрезерование, выравнивающий слой, покрытие 5 см	кв. м	10 500,0	9 240,0	1 сентября 2016 года
11	Автомобильная дорога по ул. Гагарина (от ул. Розы Люксембург до ул. Правый берег реки Орлика)	ул. Гагарина (от ул. Розы Люксембург до ул. Правый берег реки Орлика)	0,8	IV	Фрезерование, выравнивающий слой, покрытие 5 см	кв. м	11 968,0	10 531,8	1 сентября 2016 года
12	Автомобильная дорога по ул. 2-й Посадской (от ул. Комсомольской до ул. Васильевской)	ул. 2-я Посадская (от ул. Комсомольской до ул. Васильевской)	0,5	IV	Фрезерование, выравнивающий слой, покрытие 5 см	кв. м	6 896,0	4 677,0	1 сентября 2016 года
13	Автомобильная дорога по ул. Лужковской (от ул. Поселковой до ул. Половецкой)	ул. Лужковская (от ул. Поселковой до ул. Половецкой)	1,2	IV	Фрезерование, выравнивающий слой, покрытие 5 см	кв. м	5 800,0	5 104,0	1 сентября 2016 года
14	Автомобильная дорога по ул. Половецкой, ул. Молдавской	ул. Половецкая и ул. Молдавская	2,4	IV	Фрезерование, выравнивающий слой, покрытие 5 см	кв. м	16 000,0	14 080,0	1 сентября 2016 года
15	Автомобильная дорога по пер. Воскресенскому	пер. Воскресенский	0,5	IV	Фрезерование, выравнивающий слой, покрытие 5 см	кв. м	5 472,0	4 815,4	1 сентября 2016 года
16	Автомобильная дорога по ул. Черкасской	ул. Черкасская	1	IV	Фрезерование, выравнивающий слой, покрытие 5 см	кв. м	14 246,0	12 536,5	1 сентября 2016 года
17	Автомобильная дорога по пер. Карачевскому (от ул. Карачевской до ул. Некрасова)	пер. Карачевский (от ул. Карачевской до ул. Некрасова)	0,4	IV	Фрезерование, выравнивающий слой, покрытие 5 см	кв. м	4 000,0	3 520,0	1 сентября 2016 года
18	Автомобильная дорога по ул. Маяковского (от ул. МОПРа до ул. Нормандии-Неман)	ул. Маяковского (от ул. МОПРа до ул. Нормандии-Неман)	0,7	IV	Фрезерование, выравнивающий слой, покрытие 5 см	кв. м	6 979,0	6 141,5	1 сентября 2016 года
19	Автомобильная дорога по ул. Спивака (от Карачевского шоссе до ул. Калинина и от ул. Достоевского до ул. Колхозной)	ул. Спивака (от Карачевского шоссе до ул. Калинина и от ул. Достоевского до ул. Колхозной)	0,9	IV	Фрезерование, выравнивающий слой, покрытие 5 см	кв. м	8 700,0	7 655,1	1 сентября 2016 года
20	Автомобильная дорога по ул. Революции	ул. Революции	0,5	IV	Фрезерование, выравнивающий слой, покрытие 5 см	кв. м	4 230,0	3 807,6	1 сентября 2016 года
21	Автомобильная дорога по ул. Покровской	ул. Покровская	0,4	IV	Фрезерование, выравнивающий слой, покрытие 5 см	кв. м	4 500,0	3 960,0	1 сентября 2016 года

## Спецавтобаза выходит из кризиса

**В**о втором квартале 2016 года практически по всем направлениям деятельности МУП «Спецавтобаза по санитарной очистке г. Орла» отмечается положительная динамика.

Единственными убыточными направлениями были вывоз ТБО из частного сектора и по договорам с организациями (из-за роста тарифов на захоронение ТБО во втором квартале и низкой собираемости платежей от населения).

Информация об этом прозвучала на заседании профильного комитета Орловского горсовета 16 августа, где рассматривался вопрос о мерах по выводу муниципального предприятия из кризиса.

В частности, как сообщил **начальник УМИЗ г. Орла Максим Лобов**, если в первом квартале предприятие получило 12,7 млн рублей убытка, то во втором квартале сработало с прибылью в 2,5 млн рублей.

Для вывода спецавтобазы из кризиса и стабилизации ее финансового положения был предложен ряд мер. Например, сократить с 7 до 2% вознаграждение, которое предприятие уплачивает за услуги генподрядца по содержанию улично-дорожной сети Орла областному ГУП ОО «Дорожная служба» или заключить новый контракт с МКУ «УКХ г. Орла»; пересмотреть или расторгнуть договор лизинга специализированной дорожной техники с «Дорожной службой» (за первое полугодие сумма платежей по нему составила 33,7 млн рублей); погасить дебиторскую задолженность администрации города в размере 25 млн рублей.

**Людмила ФЕДОСОВА**

## Гаражам в парке не место

**В**ладельцы гаражей в парке Победы попытались узаконить самозахват земли.

Депутаты профильного комитета горсовета Орла на заседании 18 августа отказали согласовать гаражному кооперативу изменение границ земельного участка парка Победы в пользу владельцев гаражей.

В горсовет обратился председатель кооператива «Прогресс», который просил узаконить нахождение двух гаражей на территории парка, следует из сообщения пресс-службы горсовета Орла.

При этом администрация Орла настаивает на сносе этих незаконных объектов.

Комитет отказал кооперативу, вопрос на сессии горсовета рассмотрен не будет.

**Галина ЗАХАРОВА**

# Дорога в школу

В канун нового учебного года управление социальной поддержки населения, физической культуры и спорта администрации города Орла проводит благотворительную акцию «Дорога в школу». Ее цель — помочь малообеспеченным семьям города собрать детей в школу.

**19 августа в 11.00** в Орловской государственной филармонии (ул. Ленина, 23) состоится праздник для детей с ограниченными возможностями здоровья и ребятишек, воспитывающихся в приемных семьях, которым совсем скоро предстоит идти в первый класс.

**24 августа в 11.00** в филармонии пройдет еще один праздник — для будущих первоклассников из многодетных малообеспеченных семей города.

Все маленькие участники праздников получают нужные к учебному году подарки, а артисты филармонии поражают мальчишек и девчонок музыкальным спектаклем «Золушка».

Благодаря неравнодушным горожанам ежегодно удается помочь десяткам семей.

Акция «Дорога в школу» продлится до **30 августа**.

Новые канцелярские принадлежности можно принести по адресам:

- ул. Ленина, д. 23, кабинет № 3;
- Пролетарская гора, д. 1, кабинет № 207.

Все пожертвованные горожанами школьные принадлежности будут переданы в малообеспеченные многодетные семьи, а также родителям, воспитывающим приемных детей и детей-инвалидов.



## Орёл присоединится к всероссийской акции «НОЧЬ КИНО»

Всероссийская акция «Ночь кино» пройдет сразу по всей стране — от Калининграда до Камчатки. Организаторы акции «Ночь кино» в Орле — управление культуры и архивного дела и областной центр народного творчества — приглашают орловцев **27 августа** на бесплатные кинопоказы под открытым небом в городской парк культуры и отдыха.

Акция «Ночь кино» стартует в **18.00** на площадке перед кафе «100 дней лета». Начнется она игровой программой с мультгероями. Тут же будет развернута выставка фотографий актеров советского кино.

**С 19 до 20 часов** на главной сцене парка пройдет торжественное открытие акции «Ночь кино-2016» и праздничный концерт.

**В 20.00** на летней веранде «100 дней лета» начнется показ анимационного фильма «Смешарики. Легенда о драконе».

В это же время на главной сцене парка покажут лучший отечественный фильм 2013 года — «Легенда № 17».

**В 22.30** здесь можно будет увидеть военную драму «Батальон».

## Новый сквер

Подведены итоги конкурса «Подарок любимому городу», который был посвящен 450-летию города Орла.

Участниками конкурса стали орловские школы, коллективы которых должны были представить реализованный проект благоустройства пришкольной территории. Всего в конкурсе приняли участие 14 общеобразовательных учреждений города.

Первое место жюри присудило **коллективу педагогов и учащихся лицея № 22**. Они благоустроили небольшой сквер на перекрестке улиц Салтыкова-Щедрина и Брестской. В сквере расположены три скамейки, декоративный светильник, палисадник. Также в декоре участка использованы малые архитектурные формы — гранитная тумба, выкованные из металла книга, роза, перо.

Второе место конкурсная комиссия присудила **коллективу школы № 29 им. Д.Н. Мельникова**. В центре садового участка на территории школы на клумбе была высажена яркая композиция в форме цветка, о юбилее города рассказывает баннер, размещенный рядом.

Третьими стали **ученики и педагоги школы № 25**. Здесь цветочная композиция на газоне перед зданием школы представляет собой надпись «450 лет. Орёл». Также дипломами конкурса награждены: «за оригинальность идеи» — **школа № 23** и за «розы в дизайне парадной клумбы» — **школа № 10**.





# В Орле покажут «ФРАГМЕНТЫ» Жанны Травинской

Для хорошо известной в нашем городе и за пределами Орловского края художницы и общественного деятеля, заслуженного работника культуры РФ Жанны Анатольевны Травинской, стоявшей у истоков зарождения современной орловской художественной керамики, эта выставка – юбилейная, представляющая свыше сотни произведений, созданных ею за более чем полувековой период творчества.



В основе ее искусства – неразрывно сплетенные корни двух славянских культур – русской и украинской.

Название выставки вызвано тем, что представить в нашей экспозиции (по различным причинам) ряд значимых произведений Ж.А.

Травинской, хранящихся во многих других музеях Орла и Орловской области, буквально «разбросанных» по множеству местных организаций, а также находящихся в частных коллекциях, оказалось невозможным.

Ж.А. Травинская – участ-

ница многочисленных областных, зональных, республиканских, всероссийских, зарубежных групповых выставок. Ряд ее персональных выставок состоялся в Барнауле, Дебальцево, Орле.

Ее произведения находятся в музеях Абрамцевского худо-



жественно-промышленного училища, Алтайском музее изобразительных искусств в Барнауле, Бийском краеведческом музее им. В.В. Бианки, Донецком художественном музее, Дебальцевском краеведческом музее, частных собраниях России, Украины, Болгарии, Польши, Чехии, Германии, Франции, Израиля, Ливана, Кореи, США.



**Место проведения:**  
Орловский музей изобразительных искусств (г. Орел, ул. Октябрьская, 29).

**Открытие:** 19 августа в 15.00

**Выставка работает:**  
до 11 сентября.

**Часы работы:** с 10.00 до 17.00, в четверг – с 10.00 до 21.00



## Дом-музей Леонида Андреева приглашает на день рождения

**21** августа в 15 часов в доме-музее на Пушкарной состоится литературно-музыкальный вечер «Письма о себе. Автопортрет Л.Н. Андреева» в честь 145-летия со дня рождения писателя.

Сотрудники музея обещают, что гости праздника увидят личность писателя с неожиданной стороны, узнают, как проявлялось чувство юмора Андреева.

В праздничном вечере примут участие артисты муниципального драматического театра «Русский стиль» им. М.М. Бахтина и муниципального ансамбля танца «Славица». В финале ожидается традиционное чаепитие в саду.

Адрес музея: г. Орёл, ул. 2-я Пушкарная, 41. Телефон для справок 8 (4862) 76-48-24.

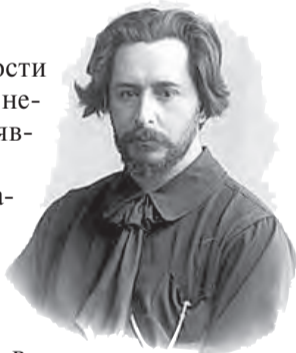

## В честь Ивана Бунина пройдут книжно-яблочные чтения

В Орле пройдут книжно-яблочные чтения, посвященные писателю, классику русской и мировой литературы, первому русскому лауреату Нобелевской премии по литературе (1933) – Ивану Алексеевичу Бунину.

Акцию под названием «Бунинские яблоки» организуют газета «Орловский вестник», областная библиотека им. И.А. Бунина и орловские «прогульщики» (общественный проект «Экскурсии по Орлу»). Мероприятие начнется **20 августа в 16 часов на площадке перед библиотекой им. Бунина.**

Нобелевскую премию писатель получил за роман «Жизнь Арсеньева», события которого разворачиваются в Орле.

Фактически это литературный путеводитель «Прогулки по Орлу», лю-

бой из нас может пройти «бунинским маршрутом» с книгой в руках. К нашему счастью, многие места, описанные в романе, сохранились – это железнодорожный вокзал, улицы Московская и бывшая Болховская, городской парк.

Кроме этого, творчество земляка неразрывно связано с еще одним произведением – «Антоновские яблоки», поэтому главными атрибутами мероприятия будут книги и яблоки.

Участников прогулки по «бунинскому маршруту» будет вести известный орловский краевед Елена Ашихмина.

## «Свободное пространство» подготовило «Мышеловку»

**9, 11 и 27** сентября зрители театра «Свободное пространство» увидят музыкальный детектив по мотивам одноименного произведения Агаты Кристи «Мышеловка» в постановке Александра Михайлова.

– Замечательная история лежит в центре постановки. Детектив – это всегда пища для ума и для сердца... В то же время здесь вскрываются очень глубокие психологические моменты, связанные с детством, детскими травмами, виной человека. Каждый оказывается в ситуации психологического теста. Это очень благодатный материал для артистов. И повод зрителям задуматься о том, как мы общаемся с близкими, всегда ли мы готовы откликнуться, – рассказал Infoorel.ru художественный руководитель театра Александр Михайлов.



# Огласите весь список, пожалуйста!

Межведомственная комиссия предложила законодательно закрепить преференции организациям, предоставляющим рабочие места для отбывания исправительных работ.

— Ну, граждане алкоголики, хулиганы, тунеядцы, кто хочет сегодня поработать? На сегодня наряды: песчаный карьер — 2 человека, карьер песчаный — 2 человека...

— Огласите весь список, пожалуйста!

— Песчаный карьер — 2 человека, уборка улиц — 3 человека, мясокомбинат... на сегодня нарядов не прислал. Есть наряд на строительство жилого дома, цементный завод...

Кто не надрывал живот от смеха при этой сценке в известной советской кинокомедии? Между тем, здесь наглядный фрагмент работы тогдашней системы (и надо сказать — небезуспешной) трудового воспитания нарушителей правопорядка. В новой России от такой практики, было, отказались. Но, спустя время, вернулись на круги своя. Теперь в действующей системе уголовных наказаний исполнение трех ее видов связано с привлечением к труду

— обязательные работы, исправительные работы и принудительные работы. Причем в последнее время наблюдается тенденция роста числа приговоров к исправительным и обязательным работам, назначаемым в порядке замены краткосрочного тюремного заключения или денежного штрафа. Исполнение части этих госполномочий возложено и на органы местного самоуправления.

Как в Орле решаются вопросы трудоустройства лиц, осужденных к обязательным и исправительным работам, обсуждали недавно на заседании межведомственной комиссии по профилактике правонарушений в областном центре.

## Без изоляции от общества

— Обязательные работы заключаются в выполнении осужденными в свободное от основной работы или учебы время бесплатных общественно полезных работ, — поясняет начальник отдела по

обеспечению переданных государственных полномочий в сфере трудовых отношений финансово-экономического управления администрации Орла Александр Степанов. — Это могут быть уборка улиц, парков и площадей, благоустройство территорий и иной труд, не требующий специальной квалификации.

Наказание в виде обязательных работ исполняется уголовно-исполнительной инспекцией (УИИ) по месту жительства осужденного на объектах, определяемых органами местного самоуправления. А налагается оно за нарушения незначительной степени тяжести: невыплата алиментов, угроза убийством, причинение мелкого вреда здоровью и т.д.

Применение обязательных работ решает многие вопросы нравственно-психологического и социального характера осужденных. В первую очередь, они не приобщаются к тюремным «традициям», не теряют социально полезных связей (с семьей, трудовым коллективом, друзьями и пр.).

А вот на исправительные работы направля-

ются лица, которые по приговору суда должны выплатить определенные компенсации. Как правило, они отбываются осужденными по основному месту работы, а лица, не имеющие такого места, определяются на работу органами местного самоуправления по согласованию с УИИ, но также в районе места жительства осужденного.

## Только общественно полезный

Для организации исполнения данных видов наказаний администрация Орла по согласованию с Управлением Федеральной службы исполнения наказаний России по Орловской области (УФСИН) ежегодно разрабатывает перечни рабочих мест для лиц, осужденных к обязательным и исправительным работам. Александр Степанов, например, привел такую статистику. На текущий год для обязательных работ еще в декабре 2015-го было определено 118 рабочих мест в семи организациях областного центра, а для исправительных

работ — 107 рабочих мест в 83 организациях. В начале июля администрация Орла внесла в перечень еще 12 организаций, где отбывают повинность аналогичное число осужденных к исправительным работам и две организации, где трудятся двое осужденных к обязательным работам.

Кстати, несколько лет назад база работодателей в областном центре была обширней. Однако по требованию органов прокуратуры из перечня принимающих на обязательные работы были исключены все акционерные общества, частные предприятия.

Мотивировалось это (и, наверное, не без основания) тем, что коммерческие предприятия, используя бесплатную рабочую силу, получают прибыль. А значит, их деятельность не может быть отнесена к общественно полезной. Использование бесплатной рабочей силы не «прокатило» и в рамках законодательства о конкуренции, так как давало отдельно взятой коммерческой организации необоснованные преимущества по отношению к другим участникам рынка.

## А вакансии-то есть...

По словам докладчиков, серьезных проблем с исполнением наказания в виде обязательных работ в Орле не имеется.

— Нам хорошо помогают организовать обязательную отработку осужденными Детский и городской парки Орла, — рассказывает инспектор ФКУ УИИ УФСИН Галина Извекова. — А вот спецавтобаза идет на это не очень охотно, ведь осужденные работают в свободное от основной работы время и некоторые

начинают с шести часов утра. Чтобы проконтролировать их, нужно закреплять специального сотрудника.

Есть и случаи, когда исполнить приговора нет возможности, так как место работы осужденных находится далеко от их места жительства. На начало июля в Орле отбывали наказание 66 осужденных к обязательным работам, в то же время оставались нетрудоустроенными еще 28.

Сегодня не могут трудоустроиться примерно 20% осужденных на исправительные работы. Зачастую работодатели отказывают УФСИНу, ссылаясь на отсутствие вакансии. Бывает, гоняют осужденного с одного предприятия на другое. Соответственно, этот человек предоставлен сам себе: без работы, без доходов, пока не совершит повторного преступления.

Сейчас в областном центре действует 61 организация, осуществляющая управление многоквартирными домами, где, кстати, есть работы, с которыми справится любой, вне зависимости от квалификации. Между тем, в перечень предоставляющих рабочие места для осужденных к исправительным работам включены только 12 из них. Поэтому выступающие на заседании межведомственной комиссии предложили рассмотреть возможность введения для тех, кто был приговорен к исправительным или обязательным работам специальных квот в структурах управляющих компаний. Кроме того, выработать меры стимулирования работодателей, берущих на работу осужденных, например, предоставляя им налоговые преференции.

— Если же не будет возможности на практике исполнить приговоры по обязательным и исправительным работам в установленные законом сроки, — считает Галина Извекова, — не удастся достичь и основной цели уголовного-исполнительного законодательства — исправления осужденных.

Борис МУТАФ

# Деньги под залог

Почему услуги ломбардов так популярны в Орле и как не нарваться на мошенников в этой сфере? Все, что нужно знать о деятельности ломбардов, в интервью «Орловской городской газете» рассказал заместитель управляющего Отделением Орёл ГУ Банка России по ЦФО Игорь Злобин.

— **Игорь Евгеньевич, в чем особенность деятельности ломбардов?**

— Ломбард, можно сказать, — старейший вид финансовой организации, но Банк России занялся регулированием ломбардного рынка совсем недавно — осенью 2013 года.

Услуги ломбардов достаточно популярны у граждан. Приведу несколько цифр: совокупный объем займов, выданных ломбардами, вырос по итогам 2015 года на 40% (до 29,4 млрд рублей). В структуре российско-го микрофинансового рынка портфель займов ломбардов занимает 19%. Действия Банка России как регулятора этой отрасли направлены на защиту интересов клиентов ломбардов, противодействие использованию ломбардов для оборота имущества, полученного незаконным путем.

Что привлекает людей в ломбардах? Получить там деньги просто и удобно — быстро, без документов и массы справок. Обычно деньги выдаются на срок около месяца под залог ювелирных изделий и драгоценностей, реже — техники, автомобилей, шуб. Особенность ломбардов состоит в том, что в случае, если гражданин не смог или не захотел вовремя вернуть деньги, то заем, тем не менее, считается погашенным. И это вне зависимости от вырученной ломбардом суммы за реализацию имущества, переданного ему в залог.

— **Сколько сейчас зарегистрировано в стране ломбардов?**

— По всей России насчитывается около 8 тысяч ломбардов, в Центральном федеральном округе их более 2 тысяч. Для сравнения: число ломбардов по всей России более чем в 10 раз превышает количество кредитных организаций и более чем в два раза



— количество микрофинансовых организаций.

— **Почему ломбардов так много? Неужели на их услуги такой огромный спрос?**

— Зарегистрировать ломбард достаточно просто. Практически любое юридическое лицо с капиталом 10 тыс. рублей может зарегистрироваться как ломбард. Важный момент заключается в том, что ломбарды, в отличие от банков и других участников финансового рынка, не имеют права привлекать сторонние денежные средства физических лиц. Ломбард может выдавать деньги исключительно из собственных средств или привлеченных кредитов от профессиональных участников финансового рынка.

Из 8 тысяч ломбардов работают далеко не все. В рамках надзорной работы нужно убрать с рынка «мертвые души». Затем мы перейдем к

введению пропорционального надзора, основанного на анализе рисков с учетом специфики и масштаба ломбардов.

— **Как Банк России контролирует деятельность ломбардов?**

— Ломбарды обязаны представлять в Банк России отчет о своей деятельности, а также отчет о персональном составе руководящих органов ломбарда.

Отправлять отчет необходимо в электронном виде через «Личный кабинет» на сайте Банка России. С 2016 года введена новая форма отчета о деятельности ломбарда, которая была доработана и упрощена с учетом предложений участников рынка.

Если ломбард не соблюдает законодательство, не исполняет предписания регулирующего органа, то на него может быть наложен штраф. Кроме того, Банк России может

обратиться в суд с заявлением о ликвидации ломбарда.

— **Как защищен заемщик ломбардов? Распространяется ли на ломбарды закон о потребительском кредитовании? Ограничены ли аппетиты ломбардов в плане ставок?**

— Закон о потребительском кредите (заиме), который регламентирует вопросы защиты интересов граждан, занимающих деньги у кредитора, распространяется и на ломбарды.

Что касается процентных ставок, то закон о потребительском кредите, в том числе, установил требования по регулированию процентной ставки. В частности, процентная ставка по рынку у ломбардов не может более чем на треть отличаться от средней, которая рассчитывается на основании ежеквартальной отчетности. Банк России публикует эти значения на своем сайте.

## Только цифры

*Совокупный объем займов российских микрофинансовых организаций (МФО) в 2015 году вырос на 22,7% — до 70,3 млрд рублей, ломбардов — на 40%, до 29,4 млрд рублей, кредитных потребительских кооперативов (КПК) — на 10,5%, до 54,8 млрд рублей. Таким образом, по данным на конец прошлого года в структуре российского микрофинансового рынка портфель займов МФО занимает 46%, займов КПК — 35%, займов ломбардов — 19%.*

— **Если я захочу обратиться в ломбард, как сделать правильный выбор?**

— Обязательно наличие слова «ломбард» в официальном наименовании организации — соответствующие до-

кументы должны быть доступны клиенту в офисе компании. Далее необходимо внимательно изучить договор: это должен быть договор потребительского займа, а не комиссии или купли-продажи. В договоре должна быть указана информация о полной стоимости займа. Также ломбард в подтверждение того, что он принял у клиента вещь, должен выдать залоговый билет — документ, в котором указываются все данные заемщика, сведения о предмете залога, условия предоставления займа, срок возврата и т. д.

Кроме того, ломбард за свой счет обязан страховать в пользу заемщика риск утраты и повреждения принятой в залог вещи, причем на полную сумму оценки и на весь срок ее нахождения в ломбарде.

— **Если не вернуть заем в срок, какие штрафы и пени могут начисляться?**

— Если заем не возвращен в срок, то ломбард обязан подождать еще месяц, прежде чем продавать вещь. Отсчет начинается после окончания дня срока возврата займа. Никакие пени и штрафы за невозврат займа не предусмотрены.

— **У каждого заемщика, как известно, формируется кредитная история. Направляет ли ломбард сведения о своих заемщиках в бюро кредитных историй? Например, я решила не возвращать ломбарду деньги и не стала забирать украшения, которые сдала? Это испортит мою кредитную историю?**

— Если клиент не выкупил заложенную вещь, его долг погашается продажей этой вещи. В бюро кредитных историй эти сведения не передаются.

# Пламенная страсть

Посетив впервые Орёл в дни юбилея города, петербуржец Николай Николаевич Валуйский выразил горячее желание встретиться, как он выразился, с «братьями-огнеборцами». Он никогда не был на Орловщине, но жизнь его предков тесно связана с Орловской губернией, в которую до 1928 года входил Елец.

## Странные купцы

Предки Николая Николаевича, купцы братья Николай и Дмитрий Валуйские, содержали в Ельце кожевенный завод. Однако подлинную славу и признание братья Валуйские сыскали на ином поприще, чем искусная выделка шкур.

Известно, что пожары XIX века были столь разорительными, что истребляли в Ельце (впрочем, как и в Орле) не только отдельные дома, но и целые улицы, кварталы. В 1811 году братья Валуйские создают при своем кожевенном заводе первую в Российской империи добровольную пожарную команду. В ее задачи входило не только спасение имущества предприятия, но и домов всего города и даже ближайших к нему деревень. Оснащена она была, выражаясь современным языком, по последнему слову техники. Содержание команды доходило в год до 10 тысяч рублей, тогда как за 10 рублей в то же время можно было купить корову. Младший брат, Николай Васильевич, имевший свою команду, даже приобрел английскую паровую трубу (пожарный насос) фабрики «Shand Maeson», стоившую 7 тысяч рублей. С ее помощью всего за минуту можно было доставить одну тонну воды на высоту седьмого этажа. Даже в Москве в то время было только три таких трубы.

## Не щадя жизни

Случись в Ельце или окрестностях пожар, на него выезжали все рабочие завода. Братья Валуйские и их сыновья всегда мчались первыми в пожарном обозе. Они считали унижением прибывать на пожар позже городской пожарной команды.



«Рабочим всегда приходилось на пожарах видеть своих хозяев героями, — писал в «Пожарном деле» бывший елецкий становой пристав, коллежский асессор Николай Крупкин, — они всегда храбро стояли на крышах горящих зданий с брандспойтом в руках, их не смущал ни жар огня, ни падение горящих стропил, ни провал потолка, ни даже то, что на них самих загорались шапки и одежда.»

На средства Валуйских в Ельце была построена пожарная каланча, она существует

по сей день. Ее изображение украшает десятирублевую монету, выпущенную в 2011 году Государственным банком РФ.

— Это редчайший случай в истории страны, когда на протяжении почти 100 лет одна купеческая семья на собственные средства содержала добровольную пожарную команду, — рассказывает Николай Николаевич Валуйский, прямой потомок Дмитрия Васильевича Валуйского.

Велика была признательность простых крестьянских семей к

своим спасителям. Не были они обижены и вниманием властей: за самоотверженную деятельность по тушению пожаров Валуйские, Николай и Дмитрий, были награждены медалями и — самое главное — званием потомственных почетных граждан, высшим для особ недворянского происхождения.

## Память о них живет

В середине 1880-х сыновья Василия и Дмитрия Валуйских — Платон Дмитриевич и

Мелитон Николаевич — разорились и уже не могли содержать добровольную пожарную команду. Более того, им пришлось закрыть кожевенное производство, а их детям искать службу.

Но добрая память о Валуйских жива в Ельце до сих пор. Николай Николаевич Валуйский в 1996 году установил на свои средства на той самой пожарной каланче гранитную плиту, посвященную героическим предкам. На ней написано: «Братьям Валуйским: Николаю и Дмитрию. Первым пожарным и спасителям Ельца.»

В дни празднования 450-летия Орла Валуйский встретился с руководящим составом Главного управления МЧС России по Орловской области. С большим интересом сотрудники управления выслушали рассказ о самоотверженных пожарных, людях, близких им по духу; о первой добровольной пожарной команде; о более чем 30 полезных свойствах конусного пожарного ведра, изобретенного, кстати, Валуйскими.

В подарок Николай Николаевич преподнес спасателям копию «Наставлений о скорейших и удобных средствах к прекращению пожаров», составленных Дмитрием Васильевичем Валуйским в 1870 году.

## Апухтин из блокадного Ленинграда

Валуйский привез с собой из северной столицы особо ценный подарок — дореволюционное посмертное издание сочинений нашего земляка Алексея Апухтина с факсимильно воспроизведенным автографом поэта, посвящением собирателю его стихов Георгию Карцову.

4 августа он передал книгу в дар Музею писателей-орловцев, один из залов которого посвящен Апухтину.

Книга принадлежала отцу Николая Николаевича — Николаю Митрофановичу Валуйскому. Военный врач, участник Гражданской и Советско-финской войн, он сохранил ее в самых тяжелых обстоятельствах. В замерзающем блокадном Ленинграде не обменял на кусочек хлеба, не бросил в огонь ради спасительного тепла...

Рядом с редкой книгой в экспозиции будет храниться и копия печально знаменитого ленинградского объявления времен блокады: «Граждане! При артобстреле эта сторона улицы наиболее опасна.»

Николай Николаевич Валуйский окончил индустриально-педагогический техникум, школу этикета и протокола. Но судьба сделала неожиданный поворот, и сегодня Николай Николаевич — инженер пожарной безопасности больницы имени Боткина в Санкт-Петербурге. Так что и в нем страсть прадедов к пожарному делу получила свое продолжение.

Любовь ЗАХАРОВА  
Фото автора

21 августа исполняется 145 лет (1871г.) со дня рождения нашего земляка, яркого и самобытного писателя, классика русской литературы – Леонида Николаевича Андреева

# «Я жил в городе...»



Максим Горький считал его «человеком редкой оригинальности, редкого таланта и достаточно мужественным в своих поисках истины». А начались эти поиски в Орле на Пушкарных улицах. Семнадцать лет Леонид Андреев прожил в доме № 41 по 2-й Пушкарной улице. Он был построен отцом писателя в 1874 году и сохранился до наших дней. 25 лет назад, 21 августа 1991 года, в день 120-летнего юбилея писателя, в доме открылся музей.

Где бы ни находился, Леонид Николаевич всегда вспоминал свою малую родину и сравнивал окружающую природу с милой его сердцу – орловской. Так, в феврале 1914 года он писал своим родным из Рима: «В пешеходных тропинках, протоптанных по зеленым буграм, есть что-то напоминающее орловские поля; и воздух мягкий, безветренный и теплый, как у нас за Орлом в погожий летний вечер, – и когда шел я не торопясь, то казалось, будто мне всего 18 лет и я еще орловский гимназист...».

В очерке «Когда мы, мертвые, пробуждаемся» Андреев так описы-

вал Орёл своей юности: «Я жил в городе, в котором есть природа, и отсюда, понятно, что город этот не был Москва. В том городе были широкие, безлюдные, тихие улицы, пустынные, как поле, площади и густые, как леса, сады. Летом город замирал от зноя и был тих, мечтателен и блаженно-недвижим, как отдыхающий турок; зимой его покрывала густая пелена снега, пушистого, белого, мертвенно-прекрасного. Он высокими белыми горами лежал на крышах, подходил к самым окнам низеньких домов и немой тишиной наполнял весь город».

В год рождения своего первенца Николай Иванович Андреев, служащий железной дороги, получал всего 15 рублей в месяц, из которых 4 рубля платил за съемную квартиру.

На пересечении улиц Панчука и 1-й Пушкарной сохранился старый бревенчатый дом № 56. Он был построен в 1867 году и принадлежал «тарусской мещанке Настасии Николаевне Ганшиной». Интересен тот факт, что хозяйка дома, будучи неграмотной (все документы за

нее подписывал муж), занималась торговлей и держала пристроенную к дому лавку. Здесь же, во дворе, находился флигель, в котором родился Леонид Андреев. В 1903 году флигель сгорел, а дом сохранился до сих пор. В настоящее время здесь живет несколько семей. Облик здания меняется на глазах: сохранилась совсем небольшая часть подлинного дома Ганшиных.

Мать писателя, Анастасия Николаевна, позднее вспоминала: «Скажу откровенно, в год рождения Леонида и после частенько мы с мужем голодали». Из нищеты они выбрались только после того, как Николай Иванович занялся частной практикой землемера-таксатора. Позднее поступил на службу в Орловский городской общественный банк, построил дом и начал обзаводиться хозяйством.

Несколько лет понадобилось Николаю Ивановичу, чтобы выстроить свои «хоромы», выделяющиеся среди небольших соседских домишек. Просторный (в 10 комнат) дом на высоком каменном фундаменте был

украшен затейливой резьбой. С улицы в дом можно было пройти по парадному входу и через застекленную террасу выйти прямо в сад. Огромный каменный погреб, способный вместить для хранения невероятное количество вина, солений и много чего другого, располагался практически под всем домом. Во дворе были такие хозяйственные постройки, «которым более пристало находиться в благоустроенном имении, где-нибудь на широком просторе черноземной полосы, нежели в городе». Местные жители называли дом Андреевых «барской усадьбой». Единственным домом в городе, на крыше которого была установлена модная в то время (особенно в дворянских усадьбах) «эолова арфа» – был дом Николая Ивановича. Вечерами, когда все стихало вокруг, жители Пушкарной улицы могли слышать мелодию, напоминавшую какую-то печальную песню: «... ветер приносил на крыльях своих новые звуки, явственно слышные (...). То были печальные и странные мелодические звуки, и

не руками живых людей вызывались они в эту черную ночь. Легкие, как само дуновение ветра, они то нежно молили, и плакали, и умолкали с жалобным стоном, то, гневно ропщущие, поднимались к небу с угрозой и гневом. Словно чья-то страдающая душа молила о спасении и жизни и гневно роптала».

Отец Леонида Андреева был для своего времени довольно прогрессивным и увлекающимся человеком, интересовался всем новым. Эти качества были присущи и его старшему сыну. На чердаке своего дома отец соорудил телескоп и часами смотрел на звезды. «...отец мой был человеком ясного ума, сильной воли и огромного бесстрашия... – вспоминал впоследствии писатель. – Книги, ... любил и читал много, к природе же относился с глубочайшим вниманием и той проникновенной любовью, источник которой находился в его мужицко-помещичьей крови».

Насколько отец смотрел на жизнь ясными и трезвыми глазами, настолько для матери писателя жизнь была

полна загадок и чудес. Будучи отчаянной фантазеркой и обладая прекрасным даром рассказчика, Анастасия Николаевна наполнила детскую жизнь Леонида фантастическим миром сказок и былинных героев. Рассказывала она образно, ярко, часто приукрашивала свой рассказ и к былям прибавляла нечетное количество небылиц. Правда в ее рассказах так искусно переплеталась с выдумкой и фантазией, что невозможно было порой отделить одно от другого.

В 1916 году Леонид Андреев написал автобиографическую пьесу «Младость». После ее выхода родные и близкие Андреевых сразу узнали знакомую им семью. Главный герой пьесы Николай Андреевич Мацнев внешнеостью и чертами характера напоминает отца писателя. А под именем Александры Петровны Мацневой представлена Анастасия Николаевна Андреева.

Мотив родного дома – один из наиболее личных в творчестве Андреева. Основой многих его произведений стали воспоминания о юности, семье, о близких людях. Будучи уже известным писателем, Леонид Николаевич не раз приезжал в родной город. Посещал дом, где прошли его детские и юношеские годы, встречался с друзьями. И, наверное, так же, как герой его романа «Сашка Жегулев», думал: «Какая радость: идти по знакомым и родным местам, где каждый столбик и канавка и каждая доска забора исписана воспоминаниями, как книга, и все хранит нерушимо, и все помнит и обо всем может рассказать!».

**Надежда ДЕУЛИНА,**  
научный сотрудник  
Дома Л. Андреева

# Деликатный вопрос, или Развенчание мифов

Продолжаем разговор о женском здоровье с главным врачом клиники репродукции «Альтаир» (г. Орёл), врачом гинекологом-репродуктологом, кандидатом медицинских наук Ольгой Искоростинской.



— Ольга, что такое эрозия шейки матки?

— Эрозия шейки матки — это устаревшее название, правильный термин — эктопия шейки матки. Иногда используют неправильный термин — эрозия матки.

Это состояние, когда вместо обычных клеток на шейке матки (многослойный плоский эпителий) образуется другой тип клеток (цилиндрический эпителий), который в норме находится только в шеечном канале и вырабатывает слизь для обеспечения функций цервикального канала. Т.е. эрозия шейки матки, а правильно эктопия — это наличие на шейке матки клеток, которых в норме там быть не должно.

Эти клетки более «нежные», они могут легко повреждаться — эрозироваться. Таким образом, эрозия — это повреждение шейки матки, вызванное наличием атипичных клеток, выстилающих шейку матки.

— Каковы причины возникновения эрозии?

— Очень важно то, что эрозия может являться физиологическим состоянием, регулируемым гормонами и **НЕ ТРЕБУЮЩИМ ЛЕЧЕНИЯ!** Поэтому эрозия может часто встречаться в период полового созревания, при использовании контрацептивов или при беременности. В данном случае эрозия **НЕ ТРЕБУЕТ ЛЕЧЕНИЯ**, а всего лишь динамического наблюдения один раз в год, и может проходить **САМОСТОЯТЕЛЬНО**.

Но также причинами эрозии могут являться:

1. Половые инфекции:

хламидии, микоплазмы, гонорея, трихомониаз и особенно папилломавирусная инфекция, которую вызывает вирус папилломы человека — ВПЧ. Она может вызывать онкологическое заболевание — рак шейки матки.

2. Травмы шейки матки.

Повреждение шейки матки при грубом половом контакте, во время аборта или родов. Часто повреждения шейки матки становятся входными воротами для инфекций и этим создаются условия для возникновения эрозии.

3. Воспалительные заболевания — бактериальный вагиноз, кольпит, грибковые заболевания — кандидоз.

4. Частая смена половых партнеров, нарушение иммунной системы, дисбаланс питания.

5. Гормональные нарушения.

— Как выявить эрозию?

— Этот участок может быть легко выявлен гинекологом при обычном осмотре. Он выглядит как красное пятно на розовом эпителии шейки. Эрозия может занимать большую площадь, иметь «рыхлый» вид, вызывать кровотечение при прикосновении.

В любом случае наличие такого участка служит показанием к обследованию — кольпоскопии, анализу на инфекции, цитологическому исследованию и т.д. — для выяснения причины эрозии. Иногда прибегают к биопсии шейки матки — самому точному методу выявления рака шейки матки. Ведь правильно установленная причина является залогом вашего полного

выздоровления.

— Какие могут быть симптомы при эрозии?

— Чаще всего женщина не замечает никаких симптомов, эрозия может протекать абсолютно без всяких проявлений. На поздних стадиях у женщин могут наблюдаться выделения розового или коричневого цвета, чаще после полового акта, болезненность при половом акте.

— Как лечат эрозию шейки матки?

— Лечение эрозии — это неоднозначный вопрос. Особенно в нашей стране. Очень часто эрозия шейки матки превращается в «страшный» диагноз и приводит к необоснованно дорогому и длительному лечению... Да и к тому же требуют в обязательном порядке провести лечение полового партнера и ценник сразу умножается на два.

Чтобы избежать необоснованно дорогого и длительного лечения, самое важное — это установление **ТОЧНОГО ДИАГНОЗА**.

Имеется более двадцати различных поражений шейки матки, которые выглядят абсолютно одинаково и могут быть истолкованы совершенно по-разному... Вот почему необходим опыт врача и его специализированная подготовка в этом вопросе. Если у женщины выявляется «настоящая», истинная эрозия, вызванная определенными штаммами вируса папилломы человека (ВПЧ), то, безусловно, требуется лечение (причем не БАДами и противовирусными препаратами), а современным хирургическим методом —

радиоволновой хирургией или с помощью лазера.

Но если имеются так называемые «псевдоэрозии», которые, например, часто возникают у молодых девушек, принимающих противозачаточные препараты, то они не требуют абсолютно **НИКАКОГО ЛЕЧЕНИЯ** и могут заживать **САМОСТОЯТЕЛЬНО**.

К сожалению, часто наблюдается злоупотребление хирургическим методом лечения эрозии. По мнению многих врачей, это надо обязательно отрезать. А ведь возможны серьезные осложнения после такого лечения, особенно если используются несовременные и устаревшие методы, такие как электрокоагуляция — «псевдоразнокалиберная хирургия», «прижигание эрозии» жидким азотом.

После лечения эрозии осложнения могут возникать в виде деформации шейки матки, рубцевания шейки, ухудшения выработки шеечной слизи и т.д. И это приводит к нарушению важнейшей функции женского организма — репродукции. Обязательно спросите у врача, что именно явилось причиной эрозии и почему рекомендовано именно хирургическое лечение. А также поинтересуйтесь, с помощью какого оборудования будет выполняться удаление эрозии.

Хотя зачастую все происходит ровно наоборот: женщина месяцами пьет различные БАДы, противовирусные препараты, вместо того чтобы за один-два приема провести абсолютно безболезненную процедуру — **ЛЕЧЕНИЕ ЭРО-**

**ЗИИ РАДИОВОЛНОВЫМ МЕТОДОМ — И ВЫЗДОРОВЕТЬ РАЗ И НАВСЕГДА!**

**Помните!**

Невозможно вылечить вирусное поражение (эрозию) шейки матки с помощью:

1. БАДов. БАДы — это обыкновенная пищевая субстанция, не обладающая лечебными свойствами.

2. **АНТИБИОТИКОВ.**

Антибиотики не действуют на вирусы.

3. **ПРОТИВОВИРУСНЫХ ПРЕПАРАТОВ.** В мире не существует препаратов, убивающих вирусы, поэтому «не лечится» грипп, СПИД, насморк, герпес... Все эти заболевания вызываются вирусом. Вирус возможно подавить, но вылечить практически нереально, поскольку у вируса нет своих клеток и он живет в наших клетках. И тогда уничтожить вирус означает уничтожить свои клетки.

4. **ФИЗИОТЕРАПЕВТИЧЕСКИХ ПРОЦЕДУР.** Таких процедур просто нет. Поэтому всевозможные магниты, ультразвуки и прочие «звуки», кроме сотрясения воздуха, ни к чему не приведут.

Те случаи, когда женщина принимала БАД, делала спринцевания, физиолечение и все прошло, спокойно относятся к статистическому самоизлечению от эрозии. Все просто.

При эрозии шейки матки, вызванной ВПЧ, мы применяем радиоволновую хирургию.

1. Достаточно одной процедуры длительностью 10–15 мин.

2. Щадящее лечение: удаляются только пораженные клетки, здоровые ткани остаются неповрежденными.

3. Заживление быстрое и безболезненное, без образования рубца. Является одним из **ЛУЧШИХ** методов лечения эрозии у нерожавших.

4. Полное отсутствие осложнений.

5. Противомикробное — дезинфицирующее действие на ткани шейки матки.

6. Не нужен больничный лист и дневной стационар.

7. Стопроцентная гарантия излечиваемости — отсутствие рецидивов.

*Если у вас есть вопросы, вы можете прислать мне письмо по электронной почте: [olga-iskor@yandex.ru](mailto:olga-iskor@yandex.ru) либо на страничку в соцсети «ВКонтакте» <https://new.vk.com/gynecolog57>.*

*Можно также присылать вопросы в редакцию «Орловской городской газеты» — по электронной почте [orel-gazeta.ru](mailto:orel-gazeta.ru) с пометкой «Рубрика «Здоровье».*

# ТЕЛЕВИДЕНИЕ в твоём смартфоне

## «Ростелеком» выпустил приложения для просмотра «Интерактивного ТВ» на смартфонах.

Бесплатные приложения уже доступны для установки в AppStore и Google Play.

С помощью приложений теперь и на смартфоне можно смотреть прямые трансляции общедоступных и тематических телеканалов, заказывать фильмы и любимые сериалы в «Видеопрокате», пользоваться услугой «Управление просмотром» (ставить эфир на паузу, записывать, перематывать) и другими дополнительными сервисами.

В частности, для использования только приложения «Интерактивное ТВ» для смартфонов и планшетов (без активации сервиса «Мультискрин») абонентам необходимо оформить подписку на пакет каналов «ТВОЙ СТАРТОВЫЙ 2.0» (он включает более 120 эфирных и тематических каналов). Также доступны для под-

ключения дополнительные пакеты «HD 2.0» и «Взрослый 2.0». Фильмы в сервисе «Видеопрокат» предлагаются по цене от 50 рублей.

Одновременно «Ростелеком» обновил дизайн видеопортала (itv.rt.ru), приложения «Интерактивное ТВ» для планшетов, а также для Smart TV LG и основных моделей Samsung. Их дизайн стал современным, стильным и более удобным для восприятия и навигации. При этом сохранен весь основной и дополнительный функционал портала и приложений. Кроме того, все приложения получили единое сквозное название — «Интерактивное ТВ».

Подробнее о возможностях и сервисах «Интерактивного ТВ» можно узнать на едином сайте услуги [itv.rt.ru](http://itv.rt.ru).

Людмила ВЛАДИМИРОВА



## ПАМЯТКА НАСЕЛЕНИЮ

# АФРИКАНСКАЯ ЧУМА СВИНЕЙ

**Африканская чума свиней (лат. Pestis africana suum), африканская лихорадка, восточноафриканская чума, болезнь Монтгомери — высококонтагиозная вирусная болезнь свиней, характеризующаяся лихорадкой, цианозом кожи и обширными геморрагиями во внутренних органах. Относится к списку А согласно Международной классификации различных болезней животных. Для человека африканская чума свиней опасности не представляет!!! Употреблять в пищу свинину безопасно, поскольку вирус погибает при термической обработке в 70 градусах.**

Возбудитель африканской чумы свиней — ДНК-содержащий вирус семейства Asfarviridae, рода Asfivirus; сохраняется в продуктах свиного происхождения, не подвергнутых термической обработке (соленые и сырокопченые пищевые изделия, пищевые отходы, идущие на корм свиньям).

Самая большая опасность этого заболевания состоит в следующем:

- вакцины и методов лечения не существует;
- все свинопоголовье, куда попадает вирус, погибает.

В естественных условиях к африканской чуме свиней восприимчивы домашние и дикие свиньи всех возрастов. Заболевание сопровождается лихорадкой, параличами конечностей, септико-геморрагическими явлениями. Источником возбудителя инфекции — больные животные и вирусоносители. Заражение здоровых свиней происходит при совместном содержании с инфицированными вирусоносителями. Факторы передачи возбудителя — корм, пастби-

ща, транспортные средства, загрязненные выделениями больных животных. Использование в корм необезвреженных столовых отходов способствует распространению возбудителя. Механическими переносчиками вируса могут быть птицы, люди, домашние и дикие животные, грызуны, кожные паразиты, бывшие в контакте с больными и павшими свиньями. Резервуарами вируса в природе являются африканские дикие свиньи и клещи рода орнитодорос. Инкубационный период заболевания зависит от количества поступивших в организм микроорганизмов, состояния животного, тяжести течения и может продолжаться от 2 до 6 суток.

Оздоровительные мероприятия сводятся к следующему.

В эпизоотическом очаге (это отдельный двор, часть населенного пункта, ферма, где обнаружены больные животные) все свинопоголовье умерщвляется бескровным методом и сжигается.

В первой угрожаемой зоне (в радиусе 5 км вокруг эпизоо-

тического очага) — поголовный убой всех свиней на мясокомбинате с выработкой вареных колбас или консервов. Запрещается продажа на рынках продуктов животноводства всех видов и вывоз за его пределы в течение всего срока карантина (30 дней с момента убоя всех свиней и проведения комплекса ветеринарно-санитарных мероприятий), а также в последующие 6 месяцев — свиней и продукции свиноводства.

Во второй угрожаемой зоне (в радиусе 100 км вокруг первой угрожаемой зоны) запрещается торговля продукцией свиноводства на рынках, проведение ярмарок, выставок.

Разведение свиней в эпизоотическом очаге и первой угрожаемой зоне разрешается только через год после снятия карантина.

Владельцам личных подсобных хозяйств, в которых имеется свинопоголовье, необходимо соблюдать ряд правил, выполнение которых позволит сохранить здоровье животных и избежать экономических потерь:

- предоставлять поголовье

свиней для проводимых ветслужбой вакцинаций (против классической чумы свиней, рожи);

- содержать поголовье только закрытым (в базах, сараях), не допускать свободного выгула свиней на территории населенных пунктов, особенно в лесной зоне;

- ежедекадно обрабатывать свиней и помещение для их содержания от кровососущих насекомых (клещей, вшей, блох), постоянно вести борьбу с грызунами;

- не завозить свиней без согласования с Госветслужбой;

- не использовать необезвреженные корма животного происхождения, особенно боенские отходы в рационах свиней;

- ограничить связи с неблагополучными территориями;

- немедленно сообщать о всех случаях заболевания свиней в государственные ветеринарные учреждения по зонам обслуживания.

**НЕ ДОПУСКАТЬ:**

- свободного выгула свиней из помещений;

- контакта свиней с други-

ми животными и посторонними лицами, с синантропной птицей, применять сплошные ограждения, специальные сетки и т.д.

- приобретения, ввоза и вывоза свиней за пределы своего хозяйства без ветеринарного осмотра.

**ПОСТОЯННО ВЫПОЛНЯТЬ:**

- для кормления и ухода за свиньями иметь отдельную обувь и одежду;

- в случае появления заболевания свиней и их гибели **НЕ МЕДЛЕННО** обратиться в ветеринарную службу, сообщить об этом в администрацию сельского поселения;

- не выбрасывать трупы животных, отходы от их содержания и выработки на свалки, обочины и другие места;

- проводить утилизацию в местах, определенных администрацией сельских поселений;

- не ввозить свиней без разрешения ветеринарной службы.

**ПОМНИТЬ:**

Выполнение вами требований и рекомендаций позволит избежать заноса АЧС на территорию ваших подворий, сохранит свиней от заболевания и предотвратит экономические убытки.

**В случае возникновения чрезвычайной ситуации звоните в ЕДИНУЮ СЛУЖБУ СПАСЕНИЯ по телефону 01 (с сотовых телефонов — 112). Единый телефон доверия Главного управления МЧС России по Орловской области — 8 (4852) 76-17-78.**



# Интрига ТМК «ГРИНН»

К удивлению посетителей летнего кафе «Боярское», в минувшую среду часть территории этого заведения была огорожена лентой. Участок земли за ней внимательно исследовали двое мужчин с металлоискателями и специальным оборудованием для ведения раскопок.

Сотрудники и руководство уверяют, что поисковые работы не мешают отдыху посетителей. Однако вопрос о том, что рассчитывают найти на территории летнего кафе, остается без ответа. Возможно, к работе будут привлекать археологов, а исторические предметы, хранящие тайну прошлого земли Орловской, выйдут на поверхность и займут место среди экспонатов нового музея г. Орла «От основания и затем...»

## НАША ПОЧТА

### Благодарность Муромскому Александру Евгеньевичу, руководителю управления спорта и физической культуры Орловской области



#### Уважаемый Александр Евгеньевич!

Спасибо Вам за наш праздник. Благодаря Вам наш профессиональный праздник – День работника физической культуры и спорта не затерялся в череде августовских памятных, исторических дат, таких как 73-я годовщина освобождения г. Орла и 450-летие основания города, а торжества, которые прошли в круглом зале администрации Орловской области, явились венцом всех предшествующих торжеств.

В пятницу, 12 августа, состоялась, по сути, демонстрация всей спортивной отрасли нашей области. Многообразие памятных наград с юбилейной символикой 450-летия г. Орла позволило Вам каждому из приглашенных воздать по заслугам. Памятные медали, нагрудные знаки выполнены настолько искусно, что можно уверенно сказать, что они станут семейной реликвией. А чтобы перечислить всех награжденных, нужно было бы выпустить отдельный бюллетень.

Особенную торжественность и значимость мероприятию придавало и то, что на встречу со спортивной общественностью пришли вице-губернатор по социальной политике Ступин С.А., первый заместитель председателя областного Совета народных депутатов Вдовин М.В., мэр города Орла Новиков В.Ф., заместитель главы администрации города Орла Данилевская Е.В. Все было очень торжественно и как-то домашнему естественно и тепло. Сам сценарий торжества был про-

думан до мелочей. Выступления на сцене чередовались с процедурами награждения, и потому не казалось утомительным ни то ни другое. Хочется сказать отдельно об участниках выступлений на сцене: как просто, легко, из «подручных» средств, силами самих спортсменов можно разгрузить и украсить атмосферу в зале. Могу предположить, что это дело рук Елены Майоровой. Да и вокалистов можно было найти в спортивной среде. Верьте, есть у нас таланты.

Второе отделение праздника состоялось этажом ниже. Нет, не спортивный фуршет с минеральной водой и пирожными был тому виной. Нет. Там прошло не менее важное – произошла связь времен, связь поколений, живое общение людей – единомышленников разных времен. Вы утолили жажду общения.

И еще. Ветеранам спорта Вы дали возможность оглянуться назад, в прошлое, что порой бывает лучше будущего.

Мы знаем не понаслышке, какая огромная подготовительная и организационная работа была проделана, чтобы вот так, на одном дыхании, легко, со вкусом и уважением провести эти торжества.

Одним словом, Вы и ваша команда встряхнули всю спортивную рать. Еще раз – слова благодарности за праздник, который все еще с нами.

**По поручению правления  
Союза ветеранов спорта Орловщины  
мастер спорта СССР  
Александр СТЕФАНОВ**

## НОВИНКИ

# Писатели – городу

К торжествам города воинской славы Орла члены Союза российских писателей Виктор и Сергей Рассохины представляют широкой аудитории иллюстрированные произведения «Меч возмездия» и «Горе и слава Второй мировой». Документальные работы о героизме фронтовиков и труженников тыла изданы типографией «Новое время» и поступили в киоски «Роспечать».

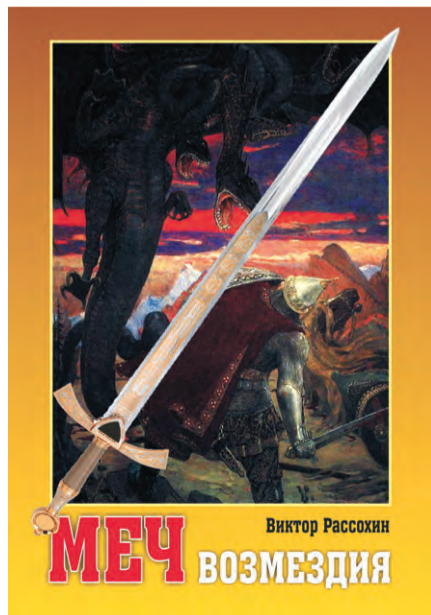

**Куплю офицерские  
новые хромовые и  
яловые сапоги  
т. 8-952-965-1886**

Рекламная служба  
«Орловской городской газеты»

**544-101**

**Живая вода**

**19 литров**

- «Капелька живой воды» – 130 руб.
- «Новогорская» – 140 руб.
- «Ясногорский источник» – 150 руб.
- «Седой Кавказ» – 220 руб.
- «Архыз» – 330 руб.

**13 литров**

- «Каменный эликсир» – 150 руб.

**Помпы – от 300 руб.**

Пункт обмена воды:  
в офисе компании  
«Живая вода»  
(г. Орел, ул. Гайдара, 46).

**Телефон доставки воды  
44-26-16**

[www.vodavorle.ru](http://www.vodavorle.ru)



# орловская городская газета

№ 32 (315) | 19 августа 2016 г.

	<b>РОССИЙСКАЯ ФЕДЕРАЦИЯ ОРЛОВСКАЯ ОБЛАСТЬ МУНИЦИПАЛЬНОЕ ОБРАЗОВАНИЕ «ГОРОД ОРЁЛ» МЭР ГОРОДА ОРЛА ПОСТАНОВЛЕНИЕ</b>	
<b>от 15.08.2016 г.</b>	<b>№ 87-П</b>	
	<b>О внесении изменений в постановление мэра города Орла от 04.04.2016г. №37-П</b>	
1. Внести в Приложение № 1 к постановлению мэра города Орла от 04.04.2016г. №37-П «О создании комиссий по делам несовершеннолетних и защите их прав» следующее изменение: <p>- вывести из состава комиссии по делам несовершеннолетних и защите их прав при территориальном управлении по Железнодорожному району администрации города Орла Амеликову Елену Михайловну - менеджера отдела по обеспечению переданных государственных полномочий в сфере опеки и попечительства комитета социальной политики администрации города Орла;</p> <p>- включить в состав комиссии по делам несовершеннолетних и защите их прав при территориальном управлении по Железнодорожному району администрации города Орла Фирсову Марину Михайловну – менеджера отдела опеки и попечительства управления социальной поддержки населения, физической культуры и спорта администрации города Орла.</p> <p>3. Опубликовать настоящее постановление в газете «Орловская городская газета» и разместить на официальном сайте Орловского городского Совета народных депутатов в сети «Интернет» (Локтионов Е.Е.).</p> <p>4. Контроль за исполнением настоящего постановления возложить на главу администрации города Орла (Усиков А.И.).</p> <p>Освещение: письмо главы администрации города Орла Усикова А.И. от 04.07.2016 № 1/5020-и.</p> <p>Мэр города Орла</p>	В.Ф. Новиков	

	<b>ОРЛОВСКАЯ ОБЛАСТЬ ТЕРРИТОРИАЛЬНАЯ ИЗБИРАТЕЛЬНАЯ КОМИССИЯ ЗАВОДСКОГО РАЙОНА ГОРОДА ОРЛА РЕШЕНИЕ</b>	
<b>11 августа 2016 г.</b>	<b>№ 579</b>	
	<b>г. Орёл Повторные выборы депутата Орловского городского Совета народных депутатов пятого созыва по одномандатному избирательному округу № 20</b>	
	<b>О регистрации Калаянова Алексея Викторовича кандидатом в депутаты Орловского городского Совета народных депутатов пятого созыва по одномандатному избирательному округу № 20</b>	
Проверив соответствие порядка выдвижения избирательным объединением Региональное отделение Политической партии СПРАВЕДЛИВАЯ РОССИЯ в Орловской области Алексея Викторовича Калаянова кандидатом в депутаты Орловского городского Совета народных депутатов пятого созыва по одномандатному избирательному округу № 20 требованиям Федерального закона от 12 июня 2002 года № 67-ФЗ «Об основных гарантиях избирательных прав и права на участие в референдуме граждан Российской Федерации», Закона Орловской области от 30 июня 2010 года № 1087-03 «О регулировании отдельных правовых отношений, связанных с выборами в органы местного самоуправления Орловской области» и необходимых для выдвижения и регистрации кандидата документы, в соответствии со статьями 25, 32, 33, 35, 35.1, 38 Федерального закона от 12 июня 2002 года № 67-ФЗ «Об основных гарантиях избирательных прав и права на участие в референдуме граждан Российской Федерации», статьями 11.2, 11.5,12.3, 13 Закона Орловской области от 30 июня 2010 года № 1087-03 «О регулировании отдельных правовых отношений, связанных с выборами в органы местного самоуправления Орловской области», территориальная избирательная комиссия Заводского района города Орла, на которую, в соответствии с решением Муниципальной избирательной комиссии города Орла от 01 июля 2016 года № 2/50 «О возложении полномочий окружной избирательной комиссии одномандатного избирательного округа № 20 по подготовке и проведению повторных выборов депутата Орловского городского Совета народных депутатов пятого созыва по одномандатному избирательному округу № 20», возложены полномочия окружной избирательной комиссии одномандатного избирательного округа № 20 по подготовке и проведению повторных выборов депутата Орловского городского Совета народных депутатов пятого созыва по одномандатному избирательному округу № 20, РЕШИЛА:		
1. Зарегистрировать Алексея Викторовича Калаянова, 1979 года рождения, генерального директора ООО «Городской центр жилищных технологий», проживающего в городе Орле Орловской области, выдвинутого избирательным объединением Региональное отделение Политической партии СПРАВЕДЛИВАЯ РОССИЯ в Орловской области кандидатом в депутаты Орловского городского Совета народных депутатов пятого созыва по одномандатному избирательному округу № 20, кандидатом в депутаты Орловского городского Совета народных депутатов пятого созыва по одномандатному избирательному округу № 20 11 августа 2016 года в 18 часов 10 минут.		
2. Выдать Алексею Викторовичу Калаянову удостоверение о регистрации установленного образца.		
3. Разместить настоящее решение на сайте территориальной избирательной комиссии Заводского района города Орла в информационно-телекоммуникационной сети «Интернет».		
4. Опубликовать настоящее решение в газете «Орловская городская газета».		
5. Контроль за исполнением настоящего решения возложить на секретаря территориальной избирательной комиссии Заводского района города Орла Л.Л. Лебедеву.		
Председатель территориальной избирательной комиссии Секретарь территориальной избирательной комиссии	С.А.Горохова Л.Л.Лебедева	

#### ИНФОРМАЦИОННЫЕ СООБЩЕНИЯ

Управление муниципального имущества и землепользования Администрации города Орла (продавец) сообщает, что 17 августа 2016 года в 11 часов по адресу: г. Орёл, ул. Пролетарская Гора, д. 1, 3-й этаж (малый зал), состоялась продажа посредством публичного предложения пакета акций Открытого акционерного общества «База строительных товаров» (100 % уставного капитала), состоящего из 42954 обыкновенных именных акций номинальной стоимостью 1000 рублей каждая. Почтовый адрес и местонахождение общества: Российская Федерация, Орловская область, г. Орёл, ул. Городская, 98 (лот № 1).

На участие в продаже посредством публичного предложения подано 2 заявки, участниками торгов признаны Панухник Виктор Николаевич, Богомолова Людмила Николаевна. Предпоследнее предложение о цене объекта приватизации сделал Панухник Виктор Николаевич. Победителем продажи посредством публичного предложения признана Богомолова Людмила Николаевна, цена продажи – 23 500 000 рублей.».

В соответствии с протоколом рассмотрения заявок на участие в аукционе от 11.08.2016г. аукцион на право заключения договора аренды земельного участка, расположенного по адресу: Орловская область, г.Орел, ул. Березовая, 72, кадастровый номер 57.25.0040408.2287, площадью 1000 кв.м., разрешенное использование: индивидуальные жилые дома, проведение которого было назначено на 16.08.2016г., признан несостоявшимся в связи с отсутствием заявок на участие.

В соответствии с протоколом рассмотрения заявок на участие в аукционе от 11.08.2016г. аукцион по продаже земельного участка, расположенного по адресу: Орловская область, г.Орел, ул. Леонова, участок 13, кадастровый номер 57.25.0040408.2450, площадью 1000 кв.м., разрешенное использование: индивидуальный жилой дом, проведение которого было назначено на 16.08.2016г., признан несостоявшимся в связи с отсутствием заявок на участие

Управление муниципального имущества и землепользования Администрации города Орла (продавец) сообщает, что объявленный на 12 августа 2016 года конкурс по продаже составляющих муниципальную казну объектов муниципальной собственности:

- встроенного нежилого помещения № 52, 53, магазин общей площадью 358 кв. м, в том числе 252,2 кв. м – 1 этаж, 105,8 кв. м - подвал, расположенного по адресу: Орловская область, г. Орёл, ул. Гостиная, д. 3, пом. 52, 53, (лот № 1) признан несостоявшимся в связи с отсутствием заявок на участие;

- нежилого помещения общей площадью 25,1 кв. м, подвал, расположенного по адресу: Орловская область, г. Орёл, ул. Ленина, д. 11 пом. 38, (лот № 2) признан несостоявшимся в связи с тем, что только один претендент признан участником конкурса;

- нежилого встроенного помещения № 132 общей площадью 53 кв. м, этаж цокольный, расположенного по адресу: Орловская область, г. Орёл, ул. Салтыкова-Щедрина, д. 19/21, пом. 132, (лот № 3) признан несостоявшимся в связи с отсутствием заявок на участие.

	<b>РОССИЙСКАЯ ФЕДЕРАЦИЯ ОРЛОВСКАЯ ОБЛАСТЬ МУНИЦИПАЛЬНОЕ ОБРАЗОВАНИЕ «ГОРОД ОРЁЛ» Администрация города Орла ПОСТАНОВЛЕНИЕ</b>	
<b>05 августа 2016г.</b>	<b>Орёл</b>	<b>№ 3571</b>
	<b>О внесении изменений в постановление администрации города Орла от 17.05.2010 № 1557 «О городской комиссии по обеспечению безопасности дорожного движения»</b>	
В связи с проведенными в администрации города Орла организационно-штатными мероприятиями, руководствуясь Уставом города Орла, администрация города Орла постановляет:		
1. Внести изменения в приложение к постановлению администрации города Орла от 17.05.2010 № 1557 «О городской комиссии по обеспечению безопасности дорожного движения», изложив пункт 1 в следующей редакции: <p>«1. Утвердить городскую комиссию по обеспечению безопасности дорожного движения в составе:</p> <p>Усиков А. И. - глава администрации города Орла, председатель комиссии;</p> <p>Игнатушина Р. В. -заместитель главы администрации города Орла - начальник управления городского хозяйства и транспорта, заместитель председателя комиссии;</p> <p>Фарафонов А. В. - начальник отдела ГИБДД УМВД России по городу Орлу, заместитель председателя комиссии (по согласованию);</p> <p>Кононов Р.А. - менеджер отдела организации дорожной деятельности управления городского хозяйства и транспорта администрации города Орла, секретарь комиссии;</p> <p>Члены комиссии:</p> <p>Галка Н. В. - заместитель начальника управления городского хозяйства и транспорта администрации города Орла;</p> <p>Гришаков В. А. - начальник отдела организации дорожной деятельности управления городского хозяйства и транспорта администрации города Орла;</p> <p>Достовалов В. Г. - директор МУП «Спецавтобаза по санитарной очистке города Орла» (по согласованию);</p> <p>Ештокина О. А. - юристконсульт правового управления администрации города Орла;</p> <p>Леонов А. П. - начальник УГАДН по Орловской области (по согласованию);</p> <p>Плахов П. В. - советник главы администрации города Орла;</p> <p>Коровин А. Я. - генеральный директор МУП «Трамвайно - троллейбусное предприятие» (по согласованию);</p> <p>Левковский А. В. - заместитель главы администрации города Орла - начальника территориального управления . по Советскому району администрации города Орла;</p> <p>Маркин В. И. - заместитель главы администрации города Орла - начальника территориального управления по Северному району администрации города Орла;</p> <p>Мерзлякин С. М. - начальник МКУ «Управление коммунальным хозяйством города Орла» (по согласованию);</p> <p>Ничипоров В. Н. - начальник отдела транспортного обслуживания населения и связи управления городского хозяйства и транспорта администрации города Орла;</p> <p>Новиков А. Н. - заведующий кафедрой «Сервис и ремонт машин» проректора по привлечению инвестиций и капитальному строительству ФГБОУ ВО «ОГУ имени И.С. Тургенева» (по согласованию);</p> <p>Негин В. В. - первый заместитель председателя Орловского городского Совета народных депутатов (по согласованию);</p> <p>Павлюк В. В. - директор МУ ПАТП -1(по согласованию);</p> <p>Парамошкин Н. В. - председатель Орловского городского объединения перевозчиков (по согласованию);</p> <p>Севостьянов А. Л. - директор института транспорта ФГБОУ ВО «ОГУ имени И. С. Тургенева»;</p> <p>Студенников Ю. А. - заместитель главы администрации города Орла - начальника территориального управления по Заводскому району администрации города Орла;</p> <p>Тарасов Ю. М. - заместитель главы администрации города Орла - начальника территориального управления по Железнодорожному району администрации города Орла.</p> <p>Тарусов А. Д. - генеральный директор ООО «Дорзнаксервис» (по согласованию);</p> <p>Шатохин А. В. - начальник управления образования администрации города Орла».</p> <p>2. Отделу по взаимодействию со средствами массовой информации администрации города Орла (Е. Н. Костомарова) опубликовать настоящее постановление в средствах массовой информации.</p> <p>3. Контроль за исполнением настоящего постановления возложить на заместителя главы администрации города Орла — начальника управления городского хозяйства и транспорта администрации города Орла Р. В. Игнатушина.</p> <p>Глава администрации города Орла</p>	А.И. Усиков	

ПРИЛОЖЕНИЕ

# ОФИЦИАЛЬНО

	<b>РОССИЙСКАЯ ФЕДЕРАЦИЯ ОРЛОВСКАЯ ОБЛАСТЬ МУНИЦИПАЛЬНОЕ ОБРАЗОВАНИЕ «ГОРОД ОРЁЛ» Администрация города Орла ПОСТАНОВЛЕНИЕ</b>	
<b>09 августа 2016г.</b>	<b>Орел</b>	<b>№ 3618</b>
	<b>Об утверждении Положения «О порядке оформления разрешений на строительство, реконструкцию и ввод в эксплуатацию объектов индивидуального жилищного строительства, жилых домов, принадлежащих гражданам на праве общей долевой собственности, и объектов малозэтажного жилищного строительства на территории города Орла»</b>	
На основании Закона Орловской области от 10 ноября 2014 года №1686-03 «О перераспределении полномочий между органами местного самоуправления муниципальных образований Орловской области и органами государственной власти Орловской области», в связи с проведением организационно — кадровых мероприятий в администрации города Орла, в соответствии с Градостроительным кодексом РФ, Федеральным законом от 06 октября 2003 года №131-ФЗ «Об общих принципах организации местного самоуправления в Российской Федерации», Уставом города Орла, администрация города Орла постановляет:		
1. Утвердить Положение «О порядке оформления разрешений на строительство, реконструкцию и ввод в эксплуатацию объектов индивидуального жилищного строительства, жилых домов, принадлежащих гражданам на праве общей долевой собственности, и объектов малозэтажного жилищного строительства на территории города Орла» (приложение).		
2. Признать утратившими силу:		
2.1. Постановление администрации Орла от 23 июля 2009 года №2343 «Об утверждении Положения «О порядке оформления разрешений на строительство, реконструкцию, капитальный ремонт и ввод в эксплуатацию объектов индивидуального жилищного строительства и жилых домов, принадлежащих гражданам на праве общей долевой собственности».		
2.2. Постановление администрации города Орла от 9 августа 2011 года №2451 «О внесении дополнения в постановление администрации города Орла от 23 июля 2009 года №2343 «Об утверждении Положения «О порядке оформления разрешений на строительство, реконструкцию, капитальный ремонт и ввод в эксплуатацию объектов индивидуального жилищного строительства и жилых домов, принадлежащих гражданам на праве общей долевой собственности».		
2.3. Постановление администрации города Орла от 3 августа 2012 года №2343 «О внесении изменений в постановление администрации города Орла от 23 июля 2009 года №2343 «Об утверждении Положения «О порядке оформления разрешений на строительство, реконструкцию, капитальный ремонт и ввод в эксплуатацию объектов индивидуального жилищного строительства и жилых домов, принадлежащих гражданам на праве общей долевой собственности».		
2.4. Постановление администрации города Орла от 1 февраля 2006 года №339 «О порядке оформления разрешений на капитальное строительство, реконструкцию, капитальный ремонт, приемку и ввод в эксплуатацию объектов в г. Орле».		
2.5. Постановление администрации города Орла от 18 апреля 2008г. №1052 «О внесении дополнения в постановление администрации г. Орла №339 от 01.02.2006 «Об утверждении Положения «О порядке оформления разрешений на капитальное строительство, реконструкцию, капитальный ремонт, приемку и ввод в эксплуатацию объектов в г. Орле».		
2.6. Постановление администрации города Орла от 29 июня 2010г. №2143 «О внесении изменений в положение «О порядке оформления разрешений на капитальное строительство, реконструкцию, капитальный ремонт, приемку и ввод в эксплуатацию объектов в г.Орле», утвержденное постановлением администрации города Орла от 1 февраля 2006 года №339		
2.7. Постановление администрации города Орла от 18 мая 2006г. №627 «Об утверждении Положения «О содержании территорий строительных площадок и организации бытовых городков при строительстве объектов в городе Орле».		
3. Отделу по взаимодействию со средствами массовой информации администрации города Орла (Е.Н. Костомарова) опубликовать настоящее постановление в средствах массовой информации и разместить на официальном сайте администрации города Орла в сети Интернет.		
4. Контроль за исполнением настоящего постановления возложить на первого заместителя главы администрации города Орла А.С.Муромского.		А.И.Усиков

Приложение к постановлению администрации города Орла от 09 августа 2016г. № 3618

Положение о порядке оформления разрешений на строительство, реконструкцию и ввод в эксплуатацию объектов индивидуального жилищного строительства, жилых домов, принадлежащих гражданам на праве общей долевой собственности, и объектов малозэтажного жилищного строительства на территории города Орла

- Общие положения
  - Настоящее положение разработано в соответствии с Градостроительным кодексом Российской Федерации, Федеральным законом от 6 октября 2003 года №131-ФЗ «Об общих принципах организации местного самоуправления в Российской Федерации», Федеральным законом от 29 декабря 2004 года №191-ФЗ «О введении в действие Градостроительного кодекса Российской Федерации», Уставом города Орла, другими нормативными правовыми актами Российской Федерации, Орловской области и распространяется на строительство, реконструкцию объектов индивидуального жилищного строительства, жилых домов, принадлежащих гражданам на праве общей долевой собственности, и объектов малозэтажного жилищного строительства на территории города Орла.
  - Разрешение на строительство и разрешение на ввод объектов в эксплуатацию (далее – разрешение) выдаются в порядке и в сроки, установленные статьями 51 и 55 Градостроительного кодекса Российской Федерации.
  - Рассмотрение и подготовку материалов на выдачу разрешений по поручению главы администрации города Орла осуществляет управление градостроительства администрации города Орла в течении десяти дней со дня получения заявления о выдаче разрешения.
  - Оформление разрешений осуществляется по формам, установленным приказом Министерства строительства и жилищно-коммунального хозяйства Российской Федерации №117/пр от 19 февраля 2015 года.
  - Строительство, реконструкция объектов индивидуального жилищного строительства, жилых домов, принадлежащих гражданам на праве общей долевой собственности, и объектов малозэтажного жилищного строительства осуществляются на основании разрешения на строительство.
  - В соответствии с законодательством Российской Федерации и Орловской области выдача разрешения на строительство не требуется в случае:
    - строительства гаража на земельном участке, предоставленном физическому лицу для целей, не связанных с осуществлением предпринимательской деятельности, или строительства на земельном участке, предоставленном для ведения садоводства, дачного хозяйства;
    - строительства, реконструкции объектов, не являющихся объектами капитального строительства (летние кухни, бани, сараи, теплицы, иные хозяйственные постройки);
    - строительства на земельном участке строений и сооружений вспомогательного использования;
    - изменения объектов капитального строительства и (или) их частей, если такие изменения не затрагивают конструктивные и другие характеристики их надежности и безопасности и не превышают предельные параметры разрешенного строительства, реконструкции, установленные градостроительным регламентом.
    - капитального ремонта объектов капитального строительства;
    - иных случаев, предусмотренных Градостроительным кодексом Орловской области.
  - Лица, осуществляющие строительство в случаях, установленных п. 1.6 настоящего Положения обязаны:
    - соблюдать требования градостроительного законодательства, включая требования градостроительных регламентов, градостроительных планов земельных участков, в том числе, определяющих минимальное расстояние между границами участков, зданиями, строениями, сооружениями, требования п. 2.12 СНиП 2.07.01-89\* «Градостроительство Планировка и застройка городских и сельских поселений», требования санитарных норм;
    - соблюдать требования технических регламентов, в том числе о соблюдении противопожарных требований, обеспечения конструктивной надежности и безопасности зданий, строений, сооружений и их частей;
    - обеспечивать безопасность работ для третьих лиц и окружающей среды, выполнение требований безопасности труда, сохранности объектов культурного наследия.
  - Лица, осуществляющие строительство, несут ответственность за несоблюдение требований, указанных в п.1.7. настоящего Положения.
  - Срок действия разрешения на строительство при переходе права на земельный участок и объекты капитального строительства сохраняются, за исключением случаев:
    - принудительного прекращения права собственности и иных прав на земельные участки, в том числе изъятия земельных участков для государственных или муниципальных нужд;
    - отказа от права собственности и иных прав на земельные участки;
    - расторжения договора аренды и иных договоров, на основании которых у граждан и юридических лиц возникли права на земельные участки;
    - прекращения права пользования недрами, если разрешение на строительство выдано на строительство, реконструкцию объекта капитального строительства на земельном участке, предоставленном пользователю недр и необходимом для ведения работ, связанных с использованием недрми.
  - Срок действия разрешения на строительство может быть продлен в установленном порядке по заявлению застройщика, поданному в администрацию города Орла не менее чем за шестьдесят дней до истечения срока действия разрешения.
  - Выдача разрешений осуществляется без взимания платы.
  - Порядок выдачи разрешения на строительство, реконструкцию объектов индивидуального жилищного строительства
  - В целях строительства, реконструкции объектов индивидуального жилищного строительства застройщик обращается в администрацию города Орла либо через многофункциональный центр с заявлением на имя главы администрации города Орла о выдачи разрешения на строительство с приложением документов согласно п.9 ст.51 Градостроительного кодекса РФ.
  - В получении разрешения на строительство отказывается при отсутствии документов, предусмотренных п.9 ст. 51 Градостроительного кодекса РФ, а также, если схема планировочной организации земельного участка с обозначением места размещения объекта не соответствует требованиям градостроительного плана земельного участка, а также требованиям, установленным в разрешении на отклонение от предельных параметров разрешенного строительства, реконструкции (если застройщику предоставлено такое разрешение в соответствии со статьей 40 Градостроительного кодекса РФ).
  - Разрешение на индивидуальное жилищное строительство выдается сроком на десять лет.
  - Порядок выдачи разрешений на строительство, реконструкцию жилых домов, принадлежащих гражданам на праве общей долевой собственности
  - В целях строительства, реконструкции жилых домов принадлежащих гражданам на праве общей долевой собственности, застройщик обращается в администрацию города Орла либо через многофункциональный центр с заявлением на имя главы администрации города Орла о выдачи разрешения на строительство с приложением документов, предусмотренных п.9 ст.51 Градостроительного кодекса РФ, а также:
    - правоустанавливающие документы на жилой дом;
    - нотариально заверенного согласия всех собственников жилого дома с указанием размеров и этажности предлагаемого строительства, реконструкцию;
  - Документы, указанные в пункте а) настоящего пункта направляются заявителем самостоятельно, если указанные документы отсутствуют в распоряжении органов государственной власти, органов местного самоуправления либо подведомственных государственным органам или органам местного самоуправления организаций. Если документы, указанные в пункте а) настоящего пункта, находятся в распоряжении органов государственной власти, органов местного самоуправления либо подведомственных государственным органам или органам местного самоуправления организаций, такие документы запрашиваются администрацией г. Орла, если заявитель не представил указанные документы самостоятельно.
  - В получении разрешения на строительство отказывается при отсутствии документов, предусмотренных п.9 ст.51 Градостроительного кодекса РФ, а также, если схема планировочной организации земельного участка с обозначением места размещения объекта не соответствует требованиям градостроительного плана земельного участка, а также требованиям, установленным в разрешении на отклонение от предельных параметров разрешенного строительства, реконструкции (если застройщику было предоставлено такое разрешение в соответствии со статьей 40 Градостроительного кодекса РФ).
  - Разрешение на строительство, реконструкцию жилых домов, принадлежащих гражданам на праве общей долевой собственности, выдается сроком на десять лет.
  - Порядок выдачи разрешения на строительство, реконструкцию объектов малозэтажного жилищного строительства
  - В целях строительства, реконструкции объекта малозэтажного жилищного строительства застройщик обращается в администрацию города Орла либо через многофункциональный центр с заявлением на имя главы администрации города Орла о выдаче разрешения на строительство с приложением документов согласно п.7 ст.51 Градостроительного кодекса РФ.
  - В получении разрешения на строительство отказывается при отсутствии документов, предусмотренных п.7 ст.51 Градостроительного кодекса РФ, а также, если схема планировочной организации земельного участка с обозначением места размещения объекта не соответствует требованиям градостроительного плана земельного участка, а также требованиям, установленным в разрешении на отклонение от предельных параметров разрешенного строительства, реконструкции (если застройщиком предоставлено такое разрешение в соответствии со статьей 40 Градостроительного кодекса РФ).
  - Разрешение на малозэтажное жилищное строительство выдается на весь срок, предусмотренный проектом организации строительства объекта.
  - Порядок оформления разрешений на ввод в эксплуатацию заверенных строительством, реконструкцией объектов индивидуального жилищного строительства, жилых домов принадлежащих гражданам на праве общей долевой собственности и малозэтажного жилищного строительства
  - В соответствии с п.4 ст.8 Федерального закона от 29.12.2004 №191-ФЗ «О введении в действие Градостроительного кодекса РФ» до 1 марта 2018 года не требуется получение разрешения на ввод объекта индивидуального жилищного строительства в эксплуатацию.
  - Для получения разрешения на ввод в эксплуатацию жилого дома, принадлежащего гражданам на праве общей долевой собственности, застройщик обращается в администрацию города Орла либо через многофункциональный центр с заявлением на имя главы администрации города Орла с приложением следующих документов:

- а) правоустанавливающие документы на земельный участок;
- б) градостроительный план земельного участка;
- в) разрешение на строительство;
- г) документы, подтверждающие соответствие построенного, реконструированного объекта капитального строительства техническим условиям и подписанные представителями организаций, осуществляющих эксплуатацию сетей инженерно-технического обеспечения;
- ж) технический план жилого дома;
- з) схема, отображающая расположение построенного, реконструированного объекта капитального строительства, расположение сетей инженерно-технического обеспечения в границах земельного участка.

5.3. Документы, указанные в подпунктах а), б), в) запрашиваются администрацией города Орла в органах местного самоуправления или подведомственных им органах, организациях, в распоряжении которых находятся указанные документы, если застройщик не представил указанные документы самостоятельно.

5.4. Документы, указанные в подпунктах а), г), д), ж) направляются заявителем самостоятельно, если указанные документы отсутствуют в распоряжении органов государственной власти, органов местного самоуправления либо подведомственных государственным органам или органам местного самоуправления организаций. Если документы, указанные в настоящем пункте, находятся в распоряжении органов государственной власти, органов местного самоуправления либо подведомственных государственным органам или органам местного самоуправления организаций, такие документы запрашиваются администрацией города Орла в органах и организациях, в распоряжении которых находятся указанные документы самостоятельно.

5.5. Для получения разрешения на ввод объекта малозатяжного жилищного строительства застройщик обращается в администрацию города Орла либо через многофункциональный центр с заявлением на имя главы администрации города Орла с приложением документов, указанных в п.3 ст.55 Градостроительного кодекса РФ.

- 5.6. Основанием для отказа в выдаче разрешения на ввод объекта в эксплуатацию является:
- 1) отсутствие документов, указанных в п. 5.2 и п. 5.6. настоящего Положения;
- 2) несоответствие объекта капитального строительства требованиям градостроительного плана земельного участка;
- 3) несоответствие объекта капитального строительства требованиям, установленным в разрешении на строительство.

О.В.Минкин

**РОССИЙСКАЯ ФЕДЕРАЦИЯ  
ОРЛОВСКАЯ ОБЛАСТЬ  
МУНИЦИПАЛЬНОЕ ОБРАЗОВАНИЕ «ГОРОД ОРЁЛ»  
Администрация города Орла  
ПОСТАНОВЛЕНИЕ**

**№ 3656**

**15 августа 2016г.**

**Орёл  
О проведении аукциона по продаже земельного участка с кадастровым номером 57:25:0030702:179, расположенного по ул.Старо-Московской, 35**

Руководствуясь Земельным кодексом РФ, Положением «О регулировании отдельных земельных отношений в городе Орле», принятым решением Орловского городского Совета народных депутатов от 29.05.2014 № 49/0935-ГС, на основании отчета об оценке № 139/04/16 от 29.04.2016, выполненного ООО «Энергоаудит-Орел», администрация города Орла постановляет:

1. Провести 03 октября 2016 года открытый по форме подачи предложений о цене аукцион по продаже земельного участка, находящегося в муниципальной собственности, площадью 517 кв.м, расположенного по адресу: Орловская область, г.Орёл, ул.Старо-Московская, д.35, кадастровый номер 57:25:0030702:179, категория земель: земли населенных пунктов, разрешенное использование: гостевая стоянка индивидуального легкового автотранспорта.
2. Установить начальную цену продажи земельного участка в размере 2 275 600 (два миллиона двести семьдесят пять тысяч шестьсот) рублей 00 копеек (НДС не облагается), шаг аукциона - в размере 68 200 (шестьдесят восемь тысяч двести) рублей 00 копеек, задаток - в размере 455 120 (четыреста пятьдесят пять тысяч сто двадцать) рублей 00 копеек.
3. Управлению муниципального имущества и землепользования администрации города Орла (М.А. Лобов) организовать и провести аукцион в соответствии с настоящим постановлением.
4. Утвердить:
  - 4.1. извещение о проведении аукциона (приложение №1);
  - 4.2. форму заявки на участие в аукционе (приложение №2);
  - 4.3. проект договора купли-продажи земельного участка (приложение №3).
5. Отделу по взаимодействию со средствами массовой информации администрации города Орла (Е.Н. Костомарова) опубликовать настоящее постановление в средствах массовой информации и разместить на официальном сайте администрации города Орла в сети Интернет за исключением приложений.
6. Контроль за исполнением настоящего постановления оставляю за собой.

А.С. Муромский

**РОССИЙСКАЯ ФЕДЕРАЦИЯ  
ОРЛОВСКАЯ ОБЛАСТЬ  
МУНИЦИПАЛЬНОЕ ОБРАЗОВАНИЕ «ГОРОД ОРЁЛ»  
Администрация города Орла  
ПОСТАНОВЛЕНИЕ**

**№ 3672**

**15 августа 2016г.**

**Орёл  
Об установлении публичного сервитута в отношении земельного участка № 57:25:0000000:5213**

Рассмотрев заявление Общества с ограниченной ответственностью «Основа», руководствуясь статьёй 23 Земельного кодекса РФ, Федеральным законом от 08.11.2007 № 257-ФЗ «Об автомобильных дорогах и о дорожной деятельности в Российской Федерации и о внесении изменений в отдельные законодательные акты Российской Федерации», Приказом Минтранса России от 17.10.2012 № 373 «Об утверждении Порядка подачи и рассмотрения заявления об установлении публичного сервитута в отношении земельных участков в границах полос отвода автомобильных дорог (за исключением частных автомобильных дорог) в целях прокладки, переноса, переустройства инженерных коммуникаций и их эксплуатации, а также требований к составу документов, прилагаемых к заявлению об установлении такого публичного сервитута, и требований к содержанию решения об установлении такого публичного сервитута», на основании договора от 29.04.2016

№93 на прокладку, перенос или переустройство инженерных коммуникаций в границах полосы отвода автомобильной дороги общего пользования регионального, межмуниципального или местного значения Орловской области, согласия на планируемое размещение инженерных коммуникаций при проектировании прокладки, переносе или переустройстве инженерных коммуникаций в границах полосы отвода автомобильной дороги МКУ «УКХ г. Орла» от 29.04.2016, регистрационный записи от 02.08.2016 №57-57/001-57/999/001/2016- 193/1, отчета об определении рыночной стоимости публичного сервитута от 15.07.2016 № 319, выполненного ООО «ПРЕМИУМ-ОЦЕНКА», администрация города Орла постановляет:

1. Установить право ограниченного пользования (публичный сервитут) в отношении части земельного участка площадью 1554 кв.м., входящей в состав земельного участка с кадастровым номером 57:25:0000000:5213 общей площадью 14620 кв.м., расположенного по адресу: Орловская область, г. Орёл, ул. Линейная для строительства подземного газопровода среднего давления в границах полосы отвода автомобильной дороги по ул. Линейной (инв. №001087) сроком на 2 месяца согласно приложению.
2. Размер платы за публичный сервитут, устанавливаемый на часть земельного участка общей площадью 1554 кв.м., указанного в п.1 настоящего постановления, в границах полосы отвода автомобильной дороги составит 329000(триста двадцать девять тысяч) рублей 00 копеек в год.
3. Обязать ООО «Основа»:
  - 3.1 заключить с владельцем автомобильной дороги соглашение, предусматривающее размер платы за публичный сервитут в отношении части земельного участка в границах полосы отвода автомобильной дороги в соответствии с пунктом 2 настоящего постановления.
  4. Управлению муниципального имущества и землепользования администрации города Орла (М.А. Лобов) направить настоящее постановление в орган, осуществляющий кадастровый учет и ведение государственного кадастра недвижимости в течение 1 рабочего дня.
  5. Отделу по взаимодействию со средствами массовой информации администрации города Орла (Е.Н.Костомарова) опубликовать настоящее постановление в средствах массовой информации и разместить на официальном сайте администрации города Орла в сети Интернет.
  6. Контроль за исполнением настоящего постановления оставляю за собой.

А.С. Муромский

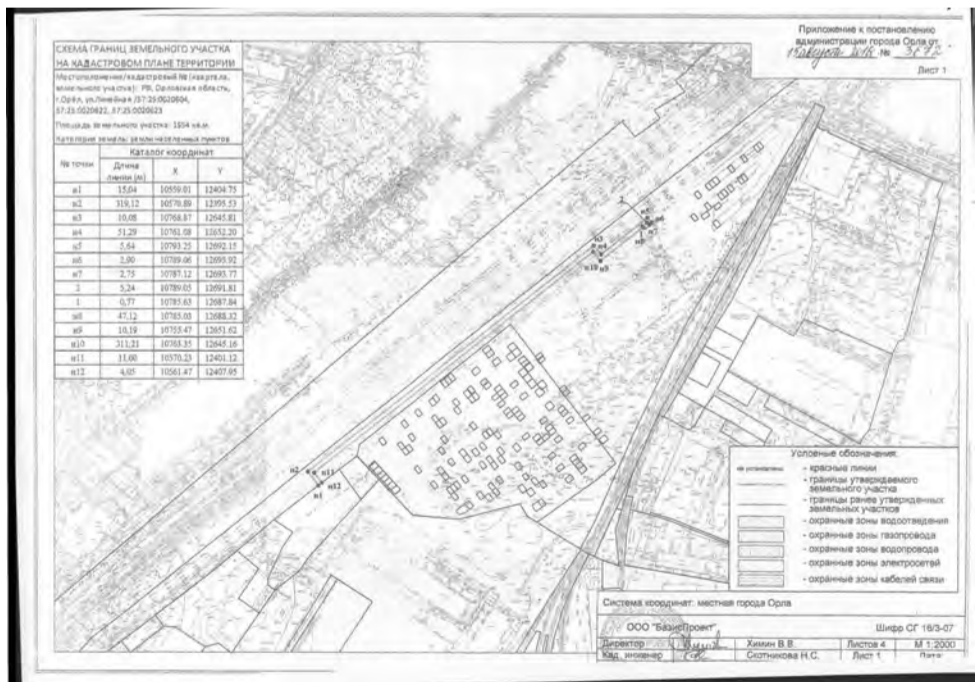

**РОССИЙСКАЯ ФЕДЕРАЦИЯ  
ОРЛОВСКАЯ ОБЛАСТЬ  
МУНИЦИПАЛЬНОЕ ОБРАЗОВАНИЕ «ГОРОД ОРЁЛ»  
Администрация города Орла  
ПОСТАНОВЛЕНИЕ**

**№ 3677**

**16 августа 2016г.**

**Орёл  
О проведении молодёжной акции «Под флагом России», посвящённой Дню Государственного флага Российской Федерации**

В целях пропаганды и популяризации государственных символов России, формирования гражданской культуры жителей города Орла, в соответствии с ведомственной целевой программой «Молодежь города Орла на 2014-2016 годы», утвержденной постановлением администрации города Орла от 07.11.2013 г. № 5081, администрация города Орла постановляет:

1. Управлению по организационной работе, молодежной политике и связям с общественными организациями аппарата администрации города Орла (Д.А. Шабунина) организовать и провести 22 августа 2016 года в 12.00 молодежную акцию «Под флагом России», посвящённую Дню Государственного флага Российской Федерации, в музее города Орла «От основания и затем...» (г. Орел, Кромское шоссе, д.4).
2. Утвердить Положение о проведении молодёжной акции «Под флагом России», посвящённой Дню Государственного флага Российской Федерации (приложение).
3. Субъектам системы профилактики безнадзорности и правонарушений несовершеннолетних организовать участие подростков, состоящих на различных видах профилактического учета, в молодёжной акции «Под флагом России», посвящённой Дню Государственного флага Российской Федерации.

- 4. Отделу по взаимодействию со средствами массовой информации администрации города Орла (Е.Н. Костомарова) опубликовать настоящее постановление в средствах массовой информации и разместить на официальном сайте администрации города Орла в сети интернет (www.orel-adm.ru).
- 5. Контроль за исполнением настоящего постановления возложить на заместителя главы администрации города Орла – руководителя аппарата администрации города Орла Л.Ф. Ульянову.

А.С. Муромский

Приложение  
к постановлению  
администрации города Орла  
16 августа 2016г. № 3677

**Положение**

**О проведении молодёжной акции «Под флагом России», посвящённой Дню Государственного флага Российской Федерации**

1. Общие положения
  - 1.1. Настоящее положение определяет порядок организации и проведения молодёжной акции «Под флагом России», посвящённой Дню Государственного флага Российской Федерации (далее – Мероприятие).
  - 1.2. Мероприятие проводится 22 августа 2016 года в 12.00 часов в музее города Орла «От основания и затем...» (г. Орел, Кромское шоссе, д. 4).
  - 1.3. Организатором Мероприятия является администрация города Орла в лице управления по организационной работе, молодежной политике и связям с общественными организациями аппарата администрации города Орла (далее – Организатор Мероприятия).
2. Цели и задачи Мероприятия
  - 2.1. Целями Мероприятия являются:
    - воспитание у молодежи города Орла чувства патриотизму и уважительного отношения к государственной символике Российской Федерации;
    - популяризация государственной символики Российской Федерации.
  - 2.2. Задачами Мероприятия являются:
    - формирование исторической памяти как фактора эффективного восприятия государственной идеологии в сознании молодежи;
    - повышение чувства гражданственности среди подрастающего поколения города Орла.
3. Участники Мероприятия
 

Для участия в Мероприятии приглашаются подростки, состоящие на различных видах профилактического учета, в количестве 15 человек от каждого территориального управления по районам администрации города Орла.
4. Программа Мероприятия
 

В программе Мероприятия:

  - 12.00 - 12.10 часов - открытие Мероприятия;
  - 12.10 - 13.10 часов - экскурсия по музею «От основания и затем...»;
  - 13.10-13.20 часов - закрытие Мероприятия.

Начальник управления по организационной работе, молодежной политике и связям с общественными организациями аппарата администрации города Орла

Д.А. Шабунина

**РОССИЙСКАЯ ФЕДЕРАЦИЯ  
ОРЛОВСКАЯ ОБЛАСТЬ  
МУНИЦИПАЛЬНОЕ ОБРАЗОВАНИЕ «ГОРОД ОРЁЛ»  
Администрация города Орла  
ПОСТАНОВЛЕНИЕ**

**№ 3678**

**16 августа 2016г.**

**Орёл  
О создании Историко-мемориального кладбища города Орла**

На основании Федеральных законов от 12.01.1996 № 8-ФЗ «О погребении и похоронном деле», от 06.10.2003 № 131-ФЗ «Об общих принципах организации местного самоуправления в Российской Федерации», Порядка деятельности кладбищ и крематориев на территории Орловской области, утвержденного Приказом Департамента строительства, топливно-энергетического комплекса, жилищно-коммунального хозяйства, транспорта и дорожного хозяйства Орловской области от 30.12.2015 г. № 398, Положения «О погребении и похоронном деле в городе Орле», принятого постановлением Орловского городского Совета народных депутатов от 24.02.2005 № 68/700 - ГС, администрация города Орла постановляет:

1. Исключить из состава Наугорского общественного кладбища территорию 20-го квартала.
2. Создать на указанной выше территории кладбище исторического и культурного значения - Историко-мемориальное кладбище города Орла.
3. Утвердить Положение об Историко-мемориальном кладбище города Орла (приложение).
4. МКУ «Управление коммунальным хозяйством города Орла» (С.М. Мерзликин) провести работы по разделу земельного участка Наугорского общественного кладбища с образованием земельных участков Наугорского общественного кладбища и Историко-мемориального кладбища.
5. Отделу по взаимодействию со средствами массовой информации администрации города Орла (Е.Н. Костомарова) обеспечить публикацию настоящего постановления в средствах массовой информации и размещение на официальном сайте администрации города Орла в информационно-коммуникационной сети «Интернет» (www.orel-adm.ru).
6. Контроль исполнения настоящего постановления возложить на заместителя главы администрации города Орла – начальника управления городского хозяйства и транспорта администрации города Орла Р.В. Игнатушина.

А.С. Муромский

**ПОЛОЖЕНИЕ**

**об Историко-мемориальном кладбище города Орла**

1. Общие положения
  - 1.1. Настоящее Положение регулирует отношения при организации погребения граждан, внесших значительный вклад в социально-экономическое, общественное, культурное развитие города Орла и Орловской области и подлежащих захоронению на Историко-мемориальном кладбище города Орла (далее - Кладбище).
  - 1.2. Местоположение Кладбища: г. Орел, Наугорское шоссе.
  - 1.3. Содержание и благоустройство Кладбища осуществляется организацией, выбранной путём соблюдения публичных процедур по итогам торгов.
  - 1.4. Захоронения производятся в соответствии с Федеральным законом от 12.01.1996 № 8-ФЗ «О погребении и похоронном деле» и настоящим Положением.

**2. Основание для захоронения на Кладбище**

- 2.1. Основанием для захоронения на Кладбище является отнесение умершего к категории лиц, перечисленных в пункте 3 настоящего Положения, при наличии его прижизненного волеизъявления о захоронении на Кладбище, либо волеизъявления о захоронении на Кладбище супруга (супруги), детей, законного представителя умершего, либо лица, взявшего на себя обязанность осуществить захоронение.

**3. Категории лиц, подлежащих захоронению на Кладбище**

- 3.1. Захоронению на Кладбище подлежат:
  - Герои Советского Союза;
  - Герои Российской Федерации;
  - Герои Социалистического Труда;
  - Герои Труда Российской Федерации;
  - граждане, награжденные орденом Ленина;
  - граждане, награжденные орденом «За заслуги перед Отечеством» четырех степеней;
  - граждане, награжденные орденом Славы трех степеней;
  - граждане, награжденные орденом Трудовой Славы трех степеней;
  - лауреаты Ленинской премии;
  - лауреаты государственных премий СССР и Российской Федерации;
  - лауреаты премии Совета Министров СССР;
  - граждане, награжденные орденом «За службу Родине в Вооруженных Силах СССР» трех степеней;
  - граждане, награжденные орденом Святого апостола Андрея Первозванного;
  - чемпионы Олимпийских игр;
  - чемпионы Паралимпийских игр;
  - чемпионы Сурдлимпийских игр;
  - Почётные граждане Орловской области;
  - Почётные граждане города Орла;
  - граждане, включенные в Книгу Почёта города Орла.
4. Общий порядок захоронения на Кладбище
  - 4.1. Для осуществления захоронения на Кладбище родственники умершего или лицо, взявшее на себя обязанность осуществить захоронение, представляют в муниципальное казённое учреждение «Управление коммунальным хозяйством города Орла» (далее - Учреждение) следующие документы:
    - медицинское свидетельство о смерти (учетная форма № 106/У-08, утверждена Приказом Минздравсоцразвития России от 26.12.2008 г. N 782н), выданное медицинским учреждением;
    - заявление на погребение, оформленное в соответствии с приложением № 1 к настоящему Положению;
    - оригинал и копию документа, подтверждающего принадлежность умершего к одной из категорий, указанных в пункте 3 настоящего Положения.
  - 4.2. На основании документов, перечисленных в пункте 4.1. Положения, Учреждением в течение 1 рабочего дня выдётся разрешение на погребение (приложение № 2 к настоящему Положению).
  - 4.3. Захоронение производится в соответствии с обычаями и религиозными традициями, не противоречащими санитарно-эпидемиологическим требованиям.
  - 4.4. Для организации захоронения выделяется индивидуальный участок земли размером 2,5 х 3,0 метра.
  - 4.5. Установка на участках для захоронения оград, бордюров, столов и иных сооружений, кроме надмогильного памятника, высадка деревьев и кустарников не допускается.
  - 4.6. Надписи на надмогильном памятнике должна быть достоверной и содержать сведения о датах рождения и смерти похороненного, его званиях.
  - 4.7. Организация погребения, оплата расходов на погребение, поминальную церемонию, изготовление и установку надмогильного сооружения осуществляется в соответствии со статусом умершего на основании действующего законодательства.

А.Н.Филатов

Приложение № 1  
к Положению об  
Историко-мемориальном кладбище города Орла

**Заявление  
на погребение на Историко-мемориальном кладбище города Орла**

Начальнику  
муниципального казённого учреждения  
«Управление коммунальным хозяйством города Орла»

гр. \_\_\_\_\_, \_\_\_\_\_, \_\_\_\_\_ (родственное отношение)

проживающего (щей) по адресу: \_\_\_\_\_

паспорт серия \_\_\_\_\_ № \_\_\_\_\_, выданный \_\_\_\_\_ « \_\_\_\_\_ » \_\_\_\_\_ 20 \_\_\_\_ г.

Заявление № \_\_\_\_\_ от \_\_\_\_\_

Прошу Вас дать разрешение на погребение умершего (погибшего)

	(фамилия, имя, отчество)
	(дата смерти, серия и номер свидетельства о смерти)
	(категория)
на историко-мемориальном кладбище города Орла. Приложение: Копия документа, подтверждающего принадлежность умершего к одной из категорий, указанных в пункте 4 Положения Об историко-мемориальном кладбище города Орла	
	(наименование документа)
	(наименование документа, серия, номер)
	( кем выдан, дата выдачи)
С условиями и порядком захоронения на историко - мемориальном кладбище города Орла согласен.	
	(подпись заявителя)
	(расшифровка подписи)
	дата (число, месяц, год)

Приложение № 2 к Положению об Историко-мемориальном кладбище города Орла

Разрешение на погребение на историко-мемориальном кладбище города Орла	Разрешение № _____ от _____
на погребение на историко-мемориальном кладбище города Орла	
На основании заявления № _____ от _____ РАЗРЕШЕНО	
захоронение умершего (погибшего)	
	(фамилия, имя, отчество)
	(дата смерти, серия и номер свидетельства о смерти)

на Историко-мемориальном кладбище города Орла

Начальник муниципального казённого учреждения «Управление коммунальным хозяйством города Орла»	
	(подпись)
	(расшифровка подписи)
	(М.П.)

**РОССИЙСКАЯ ФЕДЕРАЦИЯ  
ОРЛОВСКАЯ ОБЛАСТЬ  
МУНИЦИПАЛЬНОЕ ОБРАЗОВАНИЕ «ГОРОД ОРЁЛ»  
Администрация города Орла  
ПОСТАНОВЛЕНИЕ**

**16 августа 2016 г. Орёл № 3679**

**О проведении в муниципальных бюджетных общеобразовательных учреждениях города Орла торжественных линейк, посвященных Дню Знаний**

С целью организованного проведения в муниципальных бюджетных общеобразовательных учреждениях города Орла торжественных линеек, посвященных Дню Знаний, администрация города Орла постановляет:

1. Управлению образования администрации города Орла (А.В. Шатохин), руководителям муниципальных общеобразовательных учреждений города Орла провести торжественные линейки, посвященные Дню Знаний, 1 сентября 2016 года.
2. Возложить персональную ответственность за организованное проведение торжественных мероприятий, указанных в п. 1. настоящего постановления, охрану жизни и здоровья обучающихся, педагогических работников и иных участников названных мероприятий, противопожарную безопасность, антитеррористическую защищенность зданий и пришкольных территорий учреждений образования на руководителей муниципальных бюджетных образовательных учреждений города Орла.
3. Управлению по организационной работе, молодежной политике и связям с общественными организациями аппарата администрации города Орла (Д.А. Шабунина) обеспечить информирование соответствующих служб города Орла о проводимых торжественных массовых мероприятиях, местах и времени их проведения, организовать взаимодействие с органами внутренних дел при проведении праздников, посвященных Дню Знаний.
4. Управлению по безопасности администрации города Орла (И.В. Тарасов) в целях обеспечения безопасности при проведении торжественных линеек в учреждениях образования организовать взаимодействие со службами противопожарной безопасности.
5. Рекомендовать УМВД России по Орловской области (Ю.Н. Савенков), УМВД России по городу Орлу (С.В. Бахтин) с целью обеспечения общественного правопорядка при проведении праздничных мероприятий организовать 1 сентября 2016 года дежурство сотрудников органов внутренних дел: с 8.00 до 15.00 часов - в общеобразовательных учреждениях, с 12.00 до 24.00 - в местах коллективного отдыха (площадь Ленина, МАУК «Городской парк культуры и отдыха», МБУК «Детский парк», сквер Гуртьева, парк Победы, парк «Ботаника», берег реки Орлик в районе Дворянского гнезда, зона отдыха Медвежьего леса по улице Роцинской).
6. Рекомендовать начальнику УГИБДД УМВД России по Орловской области (А.Ю. Коршунов) обеспечить безопасное движение автотранспорта в местах проведения торжественных линеек и коллективного отдыха школьников согласно п. 5 настоящего постановления.
7. Отделу по взаимодействию со средствами массовой информации администрации города Орла (Е.Н. Костомарова) обеспечить публикацию настоящего постановления в средствах массовой информации и размещение на официальном сайте администрации города Орла в сети Интернет и направить в средства массовой информации поздравление участникам образовательного процесса в связи с празднованием Дня Знаний.
8. Контроль за исполнением настоящего постановления возложить на заместителя главы администрации города Орла - начальника управления социальной поддержки населения, физической культуры и спорта администрации города Орла Е. В. Данилевскую.

А.С. Муромский

**РОССИЙСКАЯ ФЕДЕРАЦИЯ  
ОРЛОВСКАЯ ОБЛАСТЬ  
МУНИЦИПАЛЬНОЕ ОБРАЗОВАНИЕ «ГОРОД ОРЁЛ»  
Администрация города Орла  
ПОСТАНОВЛЕНИЕ**

**16 августа 2016 г. Орёл № 3689**

**О внесении изменений в постановление администрации города Орла от 26 апреля 2012 г. № 1330 «Об утверждении административного регламента администрации города Орла по предоставлению муниципальной услуги по выдаче архивных справок, архивных выписок и архивных копий документов»**

В связи с проведенными в администрации города Орла организационно-штатными мероприятиями, в соответствии с Решением Орловского городского Совета народных депутатов от 30 октября 2015 г. № 3/0013-ГС «О структуре администрации города Орла», на основании Устава города Орла и для приведения в соответствие с Федеральным законом от 27 июля 2010 г. № 210-ФЗ «Об организации предоставления государственных и муниципальных услуг» администрация города Орла постановляет:

1. Внести следующие изменения в постановление администрации города Орла от 26 апреля 2012 г. № 1330 «Об утверждении административного регламента администрации города Орла по предоставлению муниципальной услуги по выдаче архивных справок, архивных выписок и архивных копий документов»:
  - 1.1. в тексте приложения к постановлению слова «архивный сектор отдела документационной работы» в соответствующем падеже заменить словами «архивный отдел управления документационной работы и информационных технологий аппарата администрации города Орла» в соответствующем падеже;
  - 1.2 дополнить приложение к постановлению пунктом 2.5 следующего содержания:
    - «2.5 Обеспечение условий доступности для инвалидов при получении муниципальной услуги Муниципальный архив города Орла, предоставляющий муниципальные услуги, осуществляет меры по обеспечению условий доступности для инвалидов объектов и услуг в соответствии с требованиями, установленными законодательными и иными нормативными правовыми актами, которые включают:
      - возможность беспрепятственного входа в объекты и выхода из них;
      - содействие со стороны должностных лиц, при необходимости, инвалиду при входе в объект и выходе из него;
      - возможность посадки в транспортное средство и высадки из него перед входом на объект, в том числе с использованием кресла-коляски и, при необходимости, с помощью персонала объекта;
      - возможность самостоятельного передвижения по объекту в целях доступа к месту предоставления услуги;
      - сопровождение инвалидов, имеющих стойкие расстройства функции зрения и самостоятельного передвижения, по территории объекта;
      - обеспечение допуска на объект собаки-проводника при наличии документа, подтверждающего ее специальное обучение, выданного по форме, установленной федеральным органом исполнительной власти, осуществляющим функции по выработке и реализации государственной политики и нормативно-правовому регулированию в сфере социальной защиты населения;
      - оказание должностными лицами инвалидам необходимой помощи, связанной с разъяснением в доступной для них форме порядка предоставления и получения услуги, оформлением необходимых для ее предоставления документов, ознакомлением инвалидов с размещением кабинетов, последовательностью действий, необходимых для получения услуги;
      - обеспечение допуска сурдопереводчика, а также иного лица, владеющего жестовым языком.»
  - 1.3 подпункт 2.4.13 приложения к постановлению «Показатели доступности и качества муниципальной услуги» считать подпунктом 2.5.1;
  - 1.4 в подпункте 3.2.4, пункте 3.3 приложения к постановлению слова «архивном секторе» заменить словами «архивном отделе»;
  - 1.5 в пункте 3.5 приложения к постановлению слова «ведущим архивным сектором» заменить словами «начальником архивного отдела».
2. Отделу по взаимодействию со средствами массовой информации администрации города Орла (Е.Н. Костомарова) опубликовать настоящее постановление в средствах массовой информации.
3. Контроль за исполнением настоящего постановления возложить на заместителя главы администрации города Орла - руководителя аппарата администрации города Орла Л. Ф. Ульянову.

А.С. Муромский

**РОССИЙСКАЯ ФЕДЕРАЦИЯ  
ОРЛОВСКАЯ ОБЛАСТЬ  
МУНИЦИПАЛЬНОЕ ОБРАЗОВАНИЕ «ГОРОД ОРЁЛ»  
Администрация города Орла  
ПОСТАНОВЛЕНИЕ**

**17 августа 2016 г. Орёл № 3694**

**О внесении изменений в постановление администрации города Орла от 25.04.2013 № 1940 «О мерах по обеспечению сохранности находящихся в муниципальной собственности объектов дорожной инфраструктуры общественного транспорта»**

В связи с проведенными организационно - штатными мероприятиями в администрации города Орла, руководствуясь статьёй 22 Устава города Орла, администрация города Орла постановляет:

1. Внести изменения в постановление администрации города Орла от 25.04.2013 № 1940 «О мерах по обеспечению сохранности находящихся в муниципальной собственности объектов дорожной инфраструктуры общественного транспорта»:
  - 1.1. в тексте постановления слова «решением Орловского городского Совета народных депутатов от 20.12.2012 № 28/0493-ГС «О бюджете города Орла на 2013 год и на плановый период 2014 и 2015 годов» исключить;
  - 1.2. в пункте 2 постановления слова «Финансовому управлению администрации города (А.Н. Коробова)» заменить словами «Финансово — экономическому управлению администрации города Орла (А.В. Митасова)»;

- 1.3. в пункте 3 постановления слова «заместителя главы администрации города Орла В.В. Шевлякова, курирующего вопросы муниципального имущества» заменить словами «заместителя главы администрации города Орла — начальника финансово — экономического управления администрации города Орла А.В. Митасова»;
- 1.4. изложить пункт 5 постановления в следующей редакции:
  - «5. Контроль за исполнением настоящего постановления возложить на заместителя главы администрации города Орла — начальника финансово — экономического управления администрации города Орла А.В. Митасова.»;
- 1.5. в тексте постановления слова «по маршрутам регулярных перевозок муниципальной маршрутной сети» и «по регулярным маршрутам муниципальной маршрутной сети» заменить словами «по маршрутам регулярных перевозок»;
- 1.6. изложить пункт 1.1 приложения №1 к постановлению в следующей редакции:
  - «1.1. Настоящий порядок предоставления из бюджета города Орла субсидий на содержание, ремонт, реновацию переданного в безвозмездное пользование муниципального имущества, предназначенного для транспортного обслуживания населения (далее — Порядок), разработан во исполнение решения о бюджете города Орла на очередной финансовый год.»;
- 1.7. в пункте 1.5. приложения №1 к постановлению цифру «1004031» заменить цифрой «1000004031», слова «Субсидии юридическим лицам (кроме некоммерческих организаций), индивидуальным предпринимателям, физическим лицам» заменить словами «Субсидии юридическим лицам (кроме некоммерческих организаций), индивидуальным предпринимателям, физическим лицам — производителям товаров, работ, услуг»;
- 1.8. в пункте 1.6 приложения №1 к постановлению слова «комитетом по тарифам» заменить словами «финансово - экономическим управлением»;
- 1.9. в пункте 4.3 приложения №1 к постановлению слова «комитетом по тарифам» заменить словами «финансово — экономическим управлением администрации города Орла»;
- 1.10. в пункте 4.6 приложения №1 к постановлению слова «финансовое управление» заменить словами «финансово — экономическое управление»;
- 1.11. в пункте 4.8 приложения №1 к постановлению слова «Финансовое управление» заменить словами «Финансово - экономическое управление»;
- 1.12. в приложениях №2 и №3 к постановлению слова «председатель комитета по тарифам администрации г. Орла» заменить словами «Заместитель главы администрации города Орла — начальник финансово — экономического управления администрации города Орла»;
- 1.13. в приложении №4 к постановлению пункт 2.1.4 изложить в следующей редакции:
  - «2.1.4. Пассажиры перевозки по маршрутам регулярных перевозок города Орла осуществлять по проездным билетам длительного пользования, установленным муниципальными правовыми актами, включая электронные проездные билеты и перевозку пассажиров по льготным проездным билетам на основании решения Орловского городского Совета народных депутатов от 26.04.2012 № 17/0309-ГС «О льготах на проезд в транспорте общего пользования на территории города Орла.»;
- 1.14. в приложении №4 к постановлению пункт 2.3.1 изложить в следующей редакции:
  - «2.3.1. В лице МКУ «Управление коммунальным хозяйством города Орла» совместно с финансово — экономическим управлением администрации города Орла одновременно Производить проверку достоверности и обоснованности документов, предоставляемых Организацией.».
2. Отделу по взаимодействию со средствами массовой информации администрации города Орла (Е.Н. Костомарова) опубликовать настоящее постановление в средствах массовой информации города Орла и разместить на официальном сайте администрации города Орла (www.orel-adm.ru).
3. Контроль за исполнением настоящего постановления возложить на заместителя главы администрации города Орла — начальника финансово-экономического управления администрации города Орла А.В. Митасова.

Первый заместитель главы администрации города Орла А.С. Муромский

**РОССИЙСКАЯ ФЕДЕРАЦИЯ  
ОРЛОВСКАЯ ОБЛАСТЬ  
МУНИЦИПАЛЬНОЕ ОБРАЗОВАНИЕ «ГОРОД ОРЁЛ»  
Администрация города Орла  
ПОСТАНОВЛЕНИЕ**

**17 августа 2016г. Орёл № 3709**

**О внесении изменений в постановление администрации города Орла от 17.12.2007 № 2972 «Об определении состава и порядка работы конкурсных комиссий для проведения открытых конкурсов по отбору управляющих организаций для управления многоквартирными домами»**

В связи с проведенными в администрации города Орла организационно–штатными мероприятиями и предложением Орловского городского Совета народных депутатов, руководствуясь ст. 22 Устава города Орла, администрация города Орла постановляет:

1. Внести в приложение № 1 к постановлению администрации города Орла от 17.12.2007 № 2972 «Об определении состава и порядка работы конкурсных комиссий для проведения открытых конкурсов по отбору управляющих организаций для управления многоквартирными домами» следующие изменения:
  - 1.1 слова «Ветрова Л.А. - главный специалист управления муниципального заказа администрации города Орла» заменить словами «Ветрова Л.А.» - начальник отдела организации муниципальных закупок управления муниципальной закупок администрации города Орла»;
  - 1.2. включить в состав конкурсной комиссии Советского района города Орла Негина В.В. - депутата Орловского городского Совета народных депутатов (по согласованию) в качестве члена комиссии;
  - 1.3. включить в состав конкурсной комиссии Железнодорожного района города Орла Трифилова В.Н. - депутата Орловского городского Совета народных депутатов (по согласованию) в качестве члена комиссии.
  2. Отделу по взаимодействию со средствами массовой информации администрации города Орла (Е.Н. Костомарова) опубликовать настоящее постановление в средствах массовой информации.
  3. Контроль за исполнением настоящего постановления возложить на заместителя главы администрации города Орла – начальника управления городского хозяйства и транспорта администрации города Орла Р.В. Игнатушина.

Первый заместитель главы администрации города Орла А.С. Муромский

**РОССИЙСКАЯ ФЕДЕРАЦИЯ  
ОРЛОВСКАЯ ОБЛАСТЬ  
МУНИЦИПАЛЬНОЕ ОБРАЗОВАНИЕ «ГОРОД ОРЁЛ»  
Администрация города Орла  
ПОСТАНОВЛЕНИЕ**

**17 августа 2016г. Орёл № 3710**

**Об обеспечении готовности руководящего состава администрации города Орла, предприятий, организаций и учреждений города Орла к реагированию на возможные чрезвычайные ситуации**

В целях повышения готовности администрации города Орла, предприятий, организаций и учреждений города Орла к реагированию на возможные чрезвычайные ситуации, недопущения и пресечения противоправных действий, в том числе террористической направленности, в период проведения выборов депутатов Государственной Думы Федерального Собрания Российской Федерации и депутатов Орловского областного Совета народных депутатов (18 сентября), администрация города Орла постановляет:

1. Управлению муниципальной службы и кадров аппарата администрации города Орла (И.М. Печерский) составить и утвердить график круглосуточного взаимодействия заместителей главы администрации города Орла, начальников территориальных управлений по районам администрации города Орла и руководителей структурных подразделений администрации города Орла с Единой дежурно–диспетчерской службой управления по безопасности администрации города Орла в целях своевременного реагирования на возможные чрезвычайные ситуации в период:
  - с 18.00 16 сентября 2016 г. до 09.00 19 сентября 2016 г.
2. Рекомендовать руководителям предприятий, организаций и учреждений города Орла независимо от форм собственности:
  - 2.1. организовать круглосуточное дежурство должностных лиц из числа руководящего состава в период:
    - с 18.00 16 сентября 2016 г. до 09.00 19 сентября 2016 г.
  - 2.2. графики дежурств, с указанием телефонов ответственных должностных лиц, направить до 12 сентября 2016 г. в Единую дежурно–диспетчерскую службу управления по безопасности администрации города Орла (факс 43-37-35);
  - 2.3. уточнить состав сил и средств, выделяемых для ликвидации чрезвычайных ситуаций на территории города Орла и включенных в группировку Оперативного штаба в Орловской области при проведении контртеррористических операций;
  - 2.4. проверить готовность сил и средств, указанных в пункте 2.3 настоящего постановления, к реагированию на возможные чрезвычайные ситуации, противоправные действия, в том числе террористической направленности;
  - 2.5. информацию о принятых мерах и уточненные сведения о силах и средствах, указанных в пункте 2.3 настоящего постановления, в срок до 12 сентября 2016 г. направить в Комиссию по предупреждению и ликвидации чрезвычайных ситуаций и обеспечению пожарной безопасности администрации города Орла через отдел по делам гражданской обороны и чрезвычайным ситуациям управления по безопасности администрации города Орла (факс 76-19-39);
  - 2.6. информацию о фактах сбоя в работе систем жизнеобеспечения, об осложнении обстановки в связи с возникновением террористических угроз, экстремистских и иных групповых противоправных проявлений, предосылках и возникновении чрезвычайных ситуаций сообщать в Единую дежурно–диспетчерскую службу управления по безопасности администрации города Орла (43-22-12, 43-37-35, 76-40-93).
3. Рекомендовать УМВД России по городу Орлу (С.В. Бахтин) обеспечить охрану общественного порядка во время проведения выборов депутатов Государственной Думы, Федерального Собрания Российской Федерации и депутатов Орловского областного Совета народных депутатов.
4. Отделу по делам гражданской обороны и чрезвычайным ситуациям управления по безопасности администрации города Орла (М.Г. Дюхадзе) уточнить расчет сил и средств, привлекаемых для ликвидации чрезвычайных ситуаций и включенных в группировку Оперативного штаба в Орловской области при проведении контртеррористических операций.
5. Отделу по взаимодействию со средствами массовой информации администрации города Орла (Е.Н. Костомарова) опубликовать настоящее постановление в средствах массовой информации.
6. Контроль за исполнением настоящего постановления оставляю за собой.

Первый заместитель главы администрации города Орла А.С. Муромский

**РОССИЙСКАЯ ФЕДЕРАЦИЯ  
ОРЛОВСКАЯ ОБЛАСТЬ  
МУНИЦИПАЛЬНОЕ ОБРАЗОВАНИЕ «ГОРОД ОРЁЛ»  
МЭР ГОРОДА ОРЛА  
ПОСТАНОВЛЕНИЕ**

**От 15.08.2016 г. г.Орёл № 86-П**

**О назначении публичных слушаний в городе Орле по проекту межевания территории, ограниченной полосой отвода железной дороги, улицами Гагарина, Розы Люксембург и набережной реки Оки в Заводском районе города Орла**

Рассмотрев материалы по проекту межевания территории, ограниченной полосой отвода железной дороги, улицами Гагарина, Розы Люксембург и набережной реки Оки в Заводском районе города Орла, представленные управлением градостроительства, архитектуры и землеустройства Орловской области, руководствуясь ст. 43 Градостроительного кодекса Российской Федерации, ст. 39 Устава города Орла, ст. 30, 31, 33 Правил землепользования и застройки городского округа «Город Орел», утвержденных решением Орловского городского Совета народных депутатов от 30 октября 2008 № 38/616-ГС, Положением «О порядке проведения публичных слушаний по вопросам градостроительной деятельности в городе Орле», принятым решением Орловского городского Совета народных депутатов от 30 ноября 2006 № 9/161-ГС,

1. Назначить публичные слушания в городе Орле по проекту межевания территории, ограниченной полосой отвода железной дороги, улицами Гагарина, Розы Люксембург и набережной реки Оки в Заводском районе города Орла (приложение 1-3).
2. Определить дату публичных слушаний на 21 сентября 2016 года в 16-00 часов - в большом зале администрации города Орла (Пролетарская Гора, 1).
3. Заинтересованные лица могут предварительно ознакомиться с информацией по данным проектам и представить в комиссию по землепользованию и застройке города Орла свои предложения и замечания по адресу: город Орёл, Пролетарская гора, 7, Управление градостроительства администрации города Орла, кабинет № 13, телефон 76-43-52, в рабочие дни с 9.00 до 18.00 часов.
4. Опубликовать настоящее постановление в средствах массовой информации и разместить на официальном сайте администрации города Орла в сети Интернет.
5. Контроль за исполнением настоящего постановления возложить на главу администрации города Орла А.И. Усикова.

Мэр города Орла В.Ф. Новиков

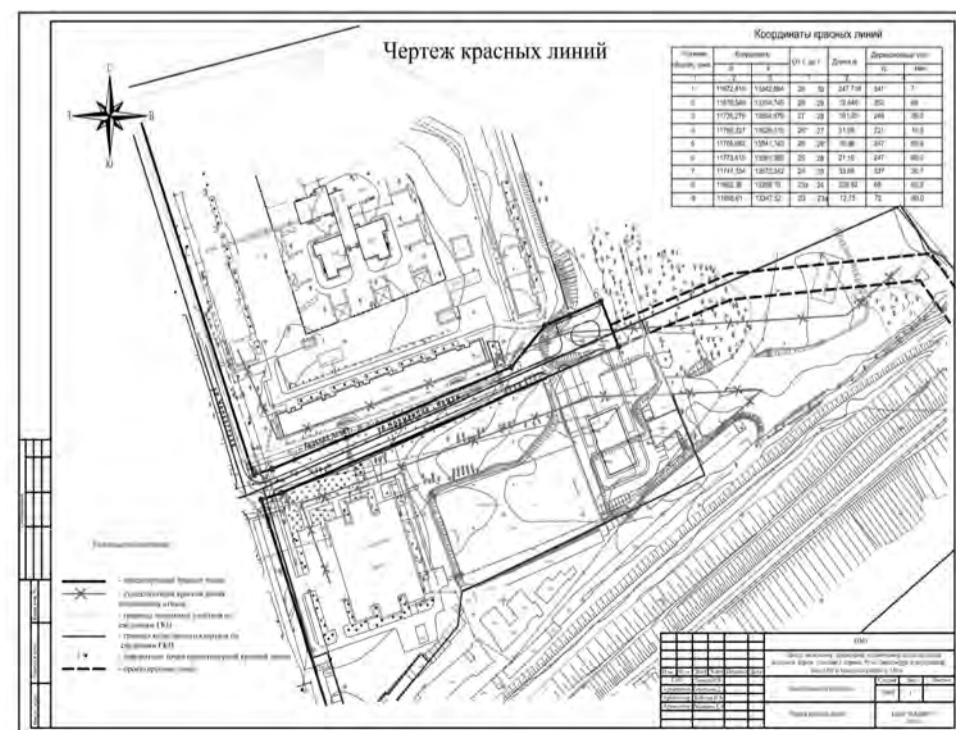
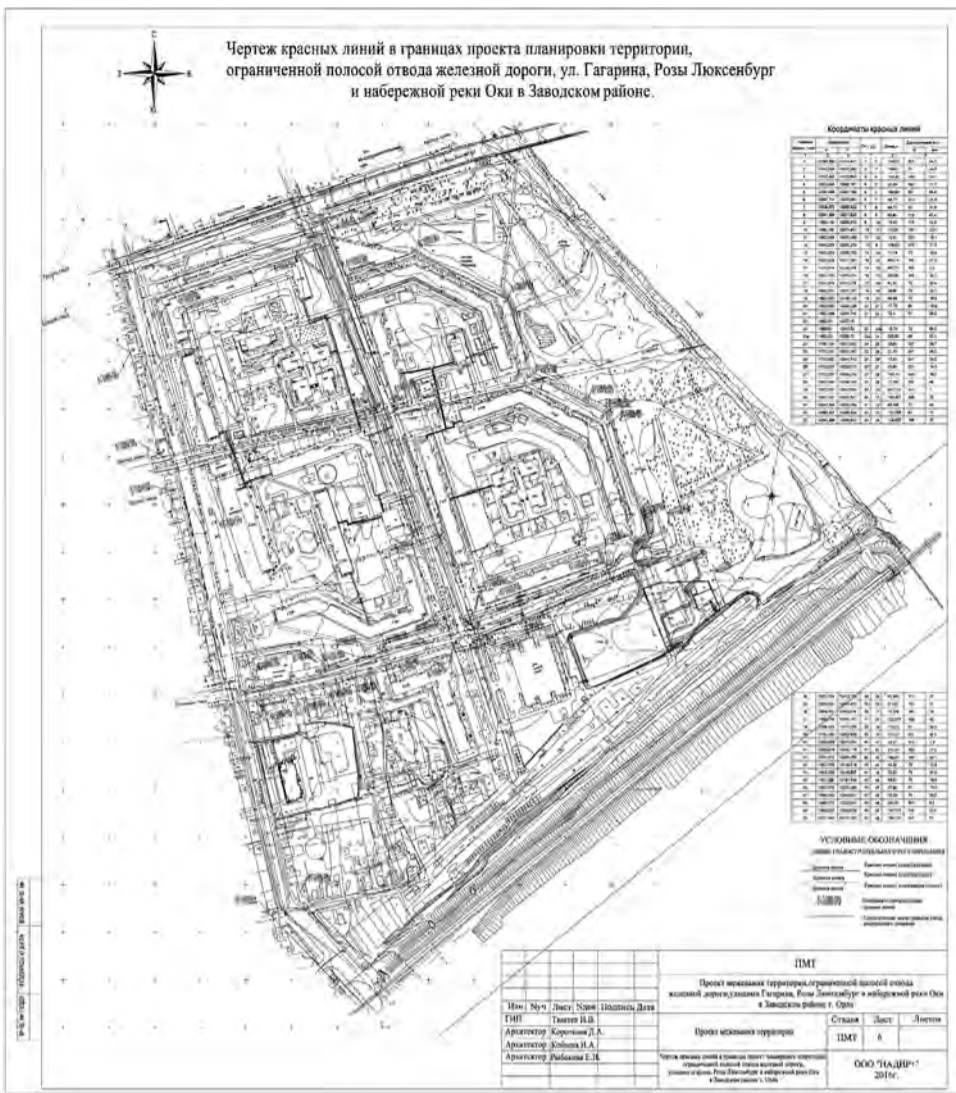

**ИНФОРМАЦИОННОЕ СООБЩЕНИЕ О ПРОВЕДЕНИИ КОНКУРСА**

Управление муниципального имущества и землепользования администрации города Орла во исполнение решения Орловского городского Совета народных депутатов № 3/0029-ГС от 30 октября 2015 года, № 11/0212-ГС от 29 июня 2016 года, распоряжения от 18.08.2016 № 535 Управления муниципального имущества и землепользования администрации города Орла сообщает:

**21 сентября 2016 года в 11 часов по адресу: г. Орёл, ул. Пролетарская Гора, д. 1, 3-й этаж (малый зал) состоится открытый по составу участников конкурс по продаже составляющих муниципальную казну объектов муниципальной собственности:**  
**лот № 1:** встроенное нежилое помещение № 52, 53, магазин общей площадью 358 кв. м, в том числе 252,2 кв. м – 1 этаж, 105,8 кв. м – подвал, расположенное по адресу: Орловская область, г. Орёл, ул. Гостиная, д. 3, пом. 52, 53.

Данное помещение находится в здании, по адресу: г. Орёл, ул. Гостиная, д. 3, которое является объектом культурного наследия (памятником архитектуры и градостроительства) региональной категории охраны «Дом жилой» на основании постановления Орловского областного Совета народных депутатов от 27 февраля 2001 года № 32/598-ОС «О постановке на государственную охрану местной категории памятников истории и культуры области».

Помещение продаётся с обязательным условием заключения с госорганом охраны памятников в течение месяца с момента подписания договора купли-продажи помещения охранного обязательства собственника или иного законного владельца объекта культурного наследия, включающего требования к содержанию объекта культурного наследия, условиям доступа граждан, порядку и срокам проведения реставрационных, ремонтных и иных работ, а также иные обеспечивающие сохранность объекта требования.

Начальная цена продажи установлена в размере 17 790 000 (Семнадцать миллионов семьсот девяносто тысяч) рублей с учётом НДС. Аукцион по продаже объекта признан несостоявшимся 20 ноября, 15 декабря 2014 года, 23 января, 09 февраля, 08 июня, 16 июля 2015 года, 25 мая, 01 июля, 12 августа 2016 года в связи с отсутствием заявок на участие.

Нежилое помещение снято с аукциона, объявленного на 12.08.2015, распоряжением Управления муниципального имущества и землепользования Администрации города Орла от 09.07.2015 № 371.  
**лот № 2:** нежилое помещение общей площадью 25,1 кв. м, этаж подвал, расположенное по адресу: Орловская область, г. Орёл, ул. Ленина, д. 11, пом. 38.

Данное помещение находится в здании, по адресу: г. Орёл, ул. Ленина, д. 11, которое является объектом культурного наследия (памятником архитектуры и градостроительства) региональной категории охраны «Дом жилой» на основании постановления Орловского областного Совета народных депутатов от 27 февраля 2001 года № 32/598-ОС «О постановке на государственную охрану местной категории памятников истории и культуры области».

Помещение продаётся с обязательным условием заключения с госорганом охраны памятников в течение месяца с момента подписания договора купли-продажи помещения охранного обязательства собственника или иного законного владельца объекта культурного наследия, включающего требования к содержанию объекта культурного наследия, условиям доступа граждан, порядку и срокам проведения реставрационных, ремонтных и иных работ, а также иные обеспечивающие сохранность объекта требования.

Начальная цена продажи установлена в размере 770 000 (Семьсот семьдесят тысяч) рублей с учётом НДС. Аукцион по продаже объекта признан несостоявшимся 12 августа 2016 года в связи с тем, что только один претендент признан участником конкурса.

**лот № 3:** нежилое встроенное помещение № 132, назначение административное, общей площадью 53 кв. м, этаж цокольный, расположенное по адресу: Орловская область, г. Орёл, ул. Салтыкова-Щедрина, д. 19/21, пом. 132. Помещение находится в здании по адресу: г. Орёл, ул. Салтыкова-Щедрина, д. 19/21, которое является объектом культурного наследия «Дом жилой», имеет статус региональной категории охраны и находится под охраной государства.

Помещение продаётся с обязательным условием заключения с госорганом охраны памятников в течение месяца с момента подписания договора купли-продажи помещения охранного обязательства собственника или иного законного владельца объекта культурного наследия, включающего требования к содержанию объекта культурного наследия, условиям доступа граждан, порядку и срокам проведения реставрационных, ремонтных и иных работ, а также иные обеспечивающие сохранность объекта требования.

Начальная цена продажи установлена в размере 1 914 000 (Один миллион девятьсот сорок тысяч) рублей с учётом НДС. Аукцион по продаже нежилого помещения признан несостоявшимся 14 января, 05 февраля 2015 года, 24 июня, 12 августа 2016 года в связи с отсутствием заявок на участие.

Предложения о цене имущества подаются участниками конкурса в запечатанных конвертах в день подведения итогов конкурса, должны быть изложены на русском языке, подписаны участником или его полномочным представителем. Цена указывается числом и прописью. В случае если числом и прописью указываются разные цены, принимается во внимание цена, указанная прописью. Право приобретения муниципального имущества принадлежит тому покупателю, который предложил в ходе конкурса наиболее высокую цену за указанное имущество, при условии выполнения таким покупателем условий конкурса. При равенстве двух и более предложений о цене муниципального имущества победителем признается тот участник, чья заявка была подана раньше других заявок. Предложения, содержащие цену ниже начальной цены, не рассматриваются.

Одно лицо имеет право подать только одну заявку, а также только одно предложение о цене муниципального имущества. Итоги конкурса подводятся в день и на месте его проведения. Конкурс, в котором принял участие только один участник, признаётся несостоявшимся.

Задаток в размере 20% начальной цены продажи перечисляется по следующим реквизитам:  
 Получатель: ИНН 5701000921, КПП 575301001, УФК по Орловской области (УИМЗ л/с 05543012010), расчетный счет № 403028103000030000057 в Отделении Орел, БИК 045402001, ОКТМО 54701000001, КБК 16311402043040000410. Назначение платежа: задаток за участие в конкурсе по продаже объекта муниципальной собственности (с указанием наименования, даты конкурса, номера лота и адреса объекта недвижимости).

Данное сообщение является публичной офертой для заключения договора о задатке в соответствии со статьей 437 Гражданского Кодекса Российской Федерации, а подача претендентом заявки и перечисление задатка являются акцептом такой оферты, после чего договор о задатке считается заключенным в письменной форме.

Задаток в размере 20% начальной цены должен поступить на счёт, указанный в информационном сообщении, в срок не позднее 14 сентября 2016 года. Документом, подтверждающим поступление задатка на счёт продавца, является выписка со счёта продавца. Суммы задатков возвращаются участникам конкурса, за исключением его победителя, в течение пяти календарных дней с даты подведения итогов конкурса, претендентам, не допущенным к участию в конкурсе - в течение пяти календарных дней со дня подписания протокола о признании претендентов участниками конкурса.

Форма оплаты - единовременная, денежная в течение 10 дней после заключения договора купли-продажи. Договор купли-продажи заключается в течение пяти рабочих дней с даты подведения итогов конкурса. При уклонении или отказе победителя конкурса от заключения в установленный срок договора купли-продажи имущества задаток ему не возвращается, и он утрачивает право на заключение указанного договора.

Налог на добавленную стоимость уплачивается покупателем в соответствии со ст. 161 Налогового Кодекса РФ. Покупателями могут быть любые физические и юридические лица, за исключением государственных и муниципальных унитарных предприятий, государственных и муниципальных учреждений, а также юридических лиц, в уставном капитале которых доля Российской Федерации, субъектов Российской Федерации и муниципальных образований превышает 25 процентов.

Определение участников конкурса – 16 сентября 2016 года. Одновременно с заявкой претенденты представляют следующие документы:  
 юридические лица:  
 заверенные копии учредительных документов;  
 документ, содержащий сведения о доле Российской Федерации, субъекта Российской Федерации или муниципального образования в уставном капитале юридического лица (реестр владельцев акций либо выписка из него или заверенное печатью юридического лица (при наличии печати) и подписанное его руководителем письмо);  
 документ, который подтверждает полномочия руководителя юридического лица на осуществление действий от имени юридического лица (копия решения о назначении этого лица или его избрании) и в соответствии с которым руководитель юридического лица обладает правом действовать от имени юридического лица без доверенности;

физические лица предъявляют документ, удостоверяющий личность, или представляют копии всех его листов. В случае, если от имени претендента действует его представитель по доверенности, к заявке должна быть приложена доверенность на осуществление действий от имени претендента, оформленная в установленном порядке, или нотариально заверенная копия такой доверенности. В случае, если доверенность на осуществление действий от имени претендента подписана лицом, уполномоченным руководителем юридического лица, заявка должна содержать также документ, подтверждающий полномочия этого лица.

Все листы документов, представляемых одновременно с заявкой, либо отдельные тома данных документов должны быть прошиты, пронумерованы, скреплены печатью претендента (при наличии печати) (для юридического лица) и подписаны претендентом или его представителем.

К данным документам (в том числе к каждому тому) также прилагается их опись. Заявка и такая опись составляются в двух экземплярах, один из которых остается у продавца, другой - у претендента. Бланк заявки должен быть размещен на 1 листе формата А4 (распечатан с 2-х сторон).

Со всеми интересующими документами в отношении выставяемых на торги объектов, в том числе проектом договора купли-продажи, можно ознакомиться в Управлении муниципального имущества и землепользования администрации города Орла к. 505. Заявки на участие в конкурсе принимаются в рабочие дни (выходные – суббота, воскресенье) с 9 до 13 и с 14 до 18 часов с 19 августа 2016 года по 12 сентября 2016 года включительно по адресу: город Орёл, ул. Пролетарская Гора, д. 1, к. 505, тел. (4862) 47-55-41. Управление муниципального имущества и землепользования Администрации города Орла

**ЗАЯВКА НА УЧАСТИЕ В КОНКУРСЕ**  
 21 сентября 2016 года

город Орёл

(полное наименование юридического лица, фамилия, имя, отчество и паспортные данные физического лица, подающего заявку), именуемый далее Претендент,

в лице \_\_\_\_\_ (фамилия, имя, отчество, должность)

действующего на основании \_\_\_\_\_, принимающая решение об участии в конкурсе по продаже находящегося в муниципальной собственности города Орла имущества:

\_\_\_\_\_ (наименование имущества, его основные характеристики и местонахождение)

\_\_\_\_\_ (лот № \_\_\_\_\_), обязуюсь:

1) соблюдать условия конкурса, содержащиеся в информационном сообщении о проведении конкурса, опубликованном \_\_\_\_\_ от «\_\_\_» \_\_\_\_\_ 2016 г. № \_\_\_\_\_, а также порядок проведения конкурса, установленный Положением о проведении конкурса по продаже государственного или муниципального имущества, утвержденным постановлением Правительства Российской Федерации от 12 августа 2002 года № 584;

2) в случае признания победителем конкурса заключить с Продавцом договор купли-продажи в течение 5 рабочих дней со дня подведения итогов конкурса в соответствии с действующим законодательством и уплатить Продавцу стоимость имущества, установленную по результатам конкурса, в течение 10 дней после заключения договора купли-продажи.

Адрес и банковские реквизиты Претендента: \_\_\_\_\_

Зарегистрирован ли в качестве индивидуального предпринимателя (для физ. лиц) \_\_\_\_\_  
 Контактный телефон: \_\_\_\_\_

Приложения: \_\_\_\_\_

Подпись Претендента (его полномочного представителя)

\_\_\_\_\_ (фамилия, инициалы и краткая подпись)

М.П. «\_\_\_» \_\_\_\_\_ 2016 г.

Заявка принята Продавцом:

час. \_\_\_\_\_ мин. «\_\_\_» \_\_\_\_\_ 2016 г. за № \_\_\_\_\_

Подпись уполномоченного лица Продавца

\_\_\_\_\_ (фамилия, инициалы и краткая подпись)

РОССИЙСКАЯ ФЕДЕРАЦИЯ
ОРЛОВСКАЯ ОБЛАСТЬ
Администрация города Орла
Управление муниципального имущества и землепользования
РАСПОРЯЖЕНИЕ

18.08.2016
Орёл
Об условиях приватизации имущества казны муниципального образования «Город Орёл» и организации продажи муниципального имущества на конкурсе

Во исполнение Прогнозного плана (программы) приватизации муниципального имущества города Орла на 2016 год, в соответствии с Федеральным законом «О приватизации государственного и муниципального имущества» от 21 декабря 2001 г. № 178-ФЗ, решением Орловского городского Совета народных депутатов № 22/0381-ГС от 30 августа 2012 г. «Об организации продажи муниципального имущества города Орла в соответствии с Федеральным законом от 21 декабря 2001 года № 178-ФЗ «О приватизации государственного и муниципального имущества» и признании утратившими силу муниципальных нормативных правовых актов», решением Орловского городского Совета народных депутатов № 65/1178-ГС от 28 мая 2015 года «О Положении «О порядке принятия решений об условиях приватизации имущества казны муниципального образования «Город Орёл», Положением о проведении конкурса по продаже государственного или муниципального имущества, утвержденным Постановлением Правительства РФ от 12 августа 2002 г. № 584:

1.1. в связи с признанием конкурса несостоявшимся 12 августа 2016 года повторно провести открытый по составу участников конкурс по продаже составляющих муниципальную казну объектов муниципальной собственности:
- встроеного нежилого помещения № 52, 53, магазин общей площадью 358 кв. м, в том числе 252,2 кв. м - 1 этаж, 105,8 кв. м - подвал, расположенного по адресу: Орловская область, г. Орёл, ул. Гостиная, д. 3, пом. 52, 53. Помещение находится в здании по адресу: г. Орёл, ул. Гостиная, д. 3, которое является объектом культурного наследия «Дом Жилой» XIX в., имеет статус регионального значения и находится под охраной государства;
- нежилого помещения общей площадью 25,1 кв.м, этаж подвал, расположенного по адресу: Орловская область, г. Орёл, ул. Ленина, д. 11, пом. 38. Помещение находится в здании по адресу: г. Орёл, ул. Ленина, д. 11, которое является объектом культурного наследия «Дом Жилой», имеет статус регионального категории охраны и находится под охраной государства;
- нежилого встроеного помещения № 132 общей площадью 53 кв.м, этаж цокольный, расположенного по адресу: Орловская область, г. Орёл, ул. Салтыкова-Щедрина, д. 19/21, пом. 132. Помещение находится в здании по адресу: г. Орёл, ул. Салтыкова-Щедрина, д.19/21, которое является объектом культурного наследия «Дом Жилой», имеет статус региональной категории охраны и находится под охраной государства.

II. Утвердить:
1. начальную цену продажи встроеного нежилого помещения № 52, 53, магазин общей площадью 358 кв. м, в том числе 252,2 кв. м - 1 этаж, 105,8 кв. м - подвал, расположенного по адресу: Орловская область, г. Орёл, ул. Гостиная, д. 3, пом. 52, 53, в размере 17 790 000 (Семнадцать миллионов семьсот девяносто тысяч) рублей с учётом НДС на основании Отчёта № 64/03/16 от 21.03.2016 об оценке объекта недвижимости: встроеного нежилого помещения № 52, 53, магазин, назначение: нежилое, общая площадь 358 кв. м, этаж 1, этаж подвал, адрес объекта: Орловская область, г. Орёл, ул. Гостиная, д. 3, пом. 52, 53, выполненного ООО «Энергаудит-Орёл»;
- начальную цену продажи нежилого помещения общей площадью 25,1 кв.м, этаж подвал, расположенного по адресу: Орловская область, г.

Орёл, ул. Ленина, д. 11, пом. 38, в размере 770 000 (Семьсот семьдесят тысяч) рублей с учётом НДС на основании Отчёта № 771/16 от 08.06.2016 об оценке рыночной стоимости объектов оценки: Нежилое помещение, назначение: нежилое, общая площадь: 25,1 кв.м, подвал, адрес (местонахождение) объекта: Орловская область, г. Орёл, ул. Ленина, д. 11, пом. 38, выполненного ООО «Центр экономического содействия»;
- начальную цену продажи нежилого встроеного помещения № 132 общей площадью 53 кв. м, этаж цокольный, расположенного по адресу: Орловская область, г. Орёл, ул. Салтыкова-Щедрина, д. 19/21, пом. 132, в размере 1 914 000 (Один миллион девятьсот четырнадцать тысяч) рублей с учётом НДС на основании Отчёта № 346/16 от 14.04.2016 об оценке рыночной стоимости объектов оценки: встроеное помещение № 132, назначение: административное, общая площадь: 53 кв.м, этаж: цокольный, адрес объекта: Орловская область, г. Орёл, ул. Салтыкова - Щедрина, д. 19/21, пом. 132, выполненного ООО «Центр экономического содействия».

III. Утвердить задаток в размере 20 % начальной цены продажи.
IV. Утвердить текст прилагаемого информационного сообщения о проведении конкурса.
V. Утвердить бланк заявки на участие в конкурсе.
VI. Опубликовать настоящее распоряжение в официальном печатном издании администрации города Орла, а также разместить на официальном сайте администрации города Орла и на официальном сайте Российской Федерации в сети «Интернет» для размещения информации о проведении торгов, определенном Правительством Российской Федерации.
VII. Контроль за исполнением настоящего распоряжения возложить на заместителя начальника Управления муниципального имущества и землепользования администрации города Орла М. В. Савельеву.
Приложение:
1. Текст информационного сообщения о проведении конкурса на 4 л.;
2. Бланк заявки на участие в конкурсе на 2 л.;
3. Охранное обязательство от 04.02.2011 № 7 по сохранению, содержанию и использованию недвижимого памятника истории и культуры, расположенного по адресу: г. Орёл, ул. Гостиная, д. 3, пом. 52, 53; акт технического состояния памятника истории и культуры и определения плана работ по памятнику и благоустройству его территории; приказа об утверждении охранного обязательства собственника объекта культурного наследия, включенного в единый государственный реестр объектов культурного наследия (памятников истории и культуры) народов Российской Федерации от 19.11.2015 № 484; охранное обязательство собственника или иного законного владельца объекта культурного наследия, расположенного по адресу: г. Орёл, ул. Гостиная, д. 3; паспорт объекта культурного наследия, всего на 20 л.;
4. Приказ об утверждении охранного обязательства собственника объекта культурного наследия от 28.12.2015 № 542; охранное обязательство собственника или иного законного владельца объекта культурного наследия, расположенного по адресу: г. Орёл, ул. Ленина, д. 11; паспорт объекта культурного наследия, всего на 18 л.;
5. Охранное обязательство от 21.03.2011 № 26 по сохранению, содержанию и использованию недвижимого памятника истории и культуры, расположенного по адресу: г. Орёл, ул. Салтыкова - Щедрина, д. 19/21, пом. 132; акта технического состояния памятника истории и культуры и определения плана работ по памятнику и благоустройству его территории; приказа об утверждении охранного обязательства собственника объекта культурного наследия от 20.01.2016 №26; охранного обязательства собственника или иного законного владельца объекта культурного наследия, расположенного по адресу: г. Орёл, ул. Салтыкова - Щедрина, д. 19/21; паспорта объекта культурного наследия, всего на 20 л.
Начальник управления

М. А. Лобов

Охранное обязательство
по фактическому, раздельному и неполному использованию памятника истории и культуры
г. Орёл
«04» 02 2011 г. № 7

Акт
технического состояния памятника истории и культуры
и определения плана работ по памятнику и благоустройству его территории
М.В. Савельева, представитель Государства охраны памятников...

УПРАВЛЕНИЕ КУЛЬТУРЫ И АРХИВНОГО ДЕЛА
ОРЛОВСКОЙ ОБЛАСТИ
ПРИКАЗ
г. Орёл
Об утверждении охранного обязательства собственника объекта культурного наследия, включенного в единый государственный реестр объектов культурного наследия (памятников истории и культуры) народов Российской Федерации

12. Строго соблюдать в установленных законодательством случаях памятник истории и культуры и связанные с ним произведения искусства в соответствии с объектом культурных ценностей.
13. Современно проводить поддерживающую реставрационную работу, капитальный ремонт памятника и благоустройство территории памятника независимо от сезона, а также ремонтно-реставрационные работы, в срочной, предупредительной и профилактической форме.
14. Производить все ремонтно-реставрационные и другие работы по памятнику и его территории за свой счет и своими материалами по предельно разумному расширению "Госоргана".

III. Особые условия использования памятника
1. Здание памятника может быть использовано "Собственником" только под текущие нужды с соблюдением условий, предусмотренных действующим законодательством в области охраны и использования объектов культурного наследия (памятников истории и культуры).
2. Все поданные материалы обследований, обмеров, фиксации, проектов заключений, отчетов, исполнительные проекты, альбомы или мастерские реставрации памятника по заказу "Собственника", по мере их готовности, передаются "Собственнику".
III. Особые условия использования памятника
1. Здание памятника может быть использовано "Собственником" только под текущие нужды с соблюдением условий, предусмотренных действующим законодательством в области охраны и использования объектов культурного наследия (памятников истории и культуры).
2. Все поданные материалы обследований, обмеров, фиксации, проектов заключений, отчетов, исполнительные проекты, альбомы или мастерские реставрации памятника по заказу "Собственника", по мере их готовности, передаются "Собственнику".

ОХРАННОЕ ОБЯЗАТЕЛЬСТВО
СОБСТВЕННИКА ИЛИ ИНОГО ЗАКОННОГО ВЛАДЕЛЬЦА
объекта культурного наследия, включенного в единый государственный реестр объектов культурного наследия (памятников истории и культуры) народов Российской Федерации
«Дом Жилой»
регистрационный номер объекта культурного наследия в едином государственном реестре объектов культурного наследия (памятников истории и культуры) народов Российской Федерации:



Впервые этот дом отмечен на плане части города Орла, лежащей на левом берегу Орлика в конце XVIII века, как новый дом монастырского пона Афанасия. Позднее, к середине XIX века дом принадлежал аптекарю Карлу Борнговичу Роту, но 31 мая 1843 года сгорел вместе с соседними строениями в результате большого городского пожара. Участок в 475,5 кв. сажени принадлежал аптекарю не был застроен до 1858 года.

В 1858- начале 1860-х гг. дом был перестроен по специализированному заказу провозира К. Б. Рота для размещения в нем аптеки (часть дома вверх по улице) и жилья для семьи аптекаря (часть дома ниже по улице). Проект дома был выполнен архитектором И. Ф. Тибо-Бриннолем, а утвердил его - губернатор архитектор И. П. Лутокин. Новый дом с аптекой, 1,5-этажный, каменный. Аптека занимала значительную, обособленную часть дома (высота 17,5), имел отдельные входы: парадный с улицы и служебный со двора и была связана внутренними дверями с помещениями владельца. Дом стал лучшим воплощением архитектурной тенденции 1850-х гг.

К концу XIX в. здание состояло из трех двухэтажных секций. Подвалами во всех секциях имели сводчатые перекрытия.

В 1888 г. во дворе дома по проекту И. Ф. Тибо-Бринноля строится отдельное строение, предназначенное для жилья и хозяйственных нужд.

До 1923 года дом принадлежал вдове и наследникам Рота, но с конца 1980-х гг. аптеку арендуют другие провозиторы. Здесь принимали врачи разных специальностей: терапевт, хирург, стоматолог.

С 1920 года в этом доме находится аптека №2, затем №3. И после освобождения г. Орла от оккупации в 1943 году - аптека №3 снова в своем доме. И даже в XXI веке эту часть дома, по-прежнему, занимает аптека. После надстройки 3-го этажа в 1964 году, устроены вход в квартиру со двора, перекрытия и лестницы сделаны железобетонными. В нижнем этаже - магазин, в верхних 2 и 3 этажах - жилье.

1968 г. производится частичная отрезка участка от участка под строительство «Дома печати».

3. Сведения о категории историко-культурного значения объекта культурного наследия:  
 федерального  регионального   муниципального  значения  
 (нужно отметить знаком «V»)

4. Сведения в виде объекта культурного наследия:  
 памятник  ансамбль   
 (нужно отметить знаком «V»)

5. Номер и дата принятия акта органа государственной власти о включении объекта культурного наследия в единый государственный реестр объектов культурного наследия (памятников истории и культуры) народов Российской Федерации:  
 Решение Малого Совета Орловского областного Совета народных депутатов № 81-7 «О мерах по улучшению охраны и использованию памятников истории и культуры области» от 6 июля 1993 года

Дальнейшее взаимодействие с региональным органом охраны объектов культурного наследия собственник или иной законный владелец объекта культурного наследия обязан осуществлять в порядке, установленном статьей 36 Закона 73-ФЗ.

15. Работы по сохранению объекта культурного наследия должны организовываться собственником или иным законным владельцем объекта культурного наследия в соответствии с проектом, предусмотренным статьей 45 Закона 73-ФЗ.

16. Собственник (иной законный владелец) земельного участка, в границах которого расположен объект археологического наследия, обязан:  
 - обеспечивать неизменность внешнего облика;  
 - сохранять целостность, структуру объекта археологического наследия;  
 - организовывать и финансировать спасательные археологические полевые работы на данном объекте археологического наследия в случае, предусмотренном статьей 40, и в порядке, установленном статьей 45.1 Закона 73-ФЗ.

**Раздел 3. Требования к содержанию объекта культурного наследия**  
 (определяется в соответствии со статьей 47.2 Закона 73-ФЗ)

17. При содержании и использовании объекта культурного наследия, включенного в единый государственный реестр объектов культурного наследия (памятников истории и культуры) народов Российской Федерации, и целях поддержания в надлежащем техническом состоянии без ухудшения физического состояния и (или) изменения предмета охраны данного объекта культурного наследия лица, указанные в пункте 11 статьи 47.6 Закона 73-ФЗ, обязаны:  
 1) осуществлять расходы на содержание объекта культурного наследия и поддержание его в надлежащем техническом, санитарном и противопожарном состоянии;  
 2) не проводить работы, изменяющие предмет охраны объекта культурного наследия либо ухудшающие условия, необходимые для сохранности объекта культурного наследия;  
 3) не проводить работы, изменяющие облик, объемно-планировочные и конструктивные решения и структуры, интерьер объекта культурного наследия в случае, если предмет охраны объекта культурного наследия не определен;  
 4) соблюдать установленные статьей 5.1 Закона 73-ФЗ требования к осуществлению деятельности в границах территории объекта культурного наследия, особый режим использования земельного участка, водного объекта или его части, в границах которых располагается объект археологического наследия;  
 5) не использовать объект культурного наследия (за исключением оборудованных с учетом требований противопожарной безопасности объектов культурного наследия, предназначенных либо предназначенных для осуществления и (или) обеспечения указанных ниже видов хозяйственной деятельности, и помещений для хранения предметов религиозного назначения, включая сечи и лампадные мазло):  
 - под склады и объекты производства взрывчатых и огнеопасных материалов, предметов и веществ, загрязняющих интерьер объекта культурного наследия, его фасад, территорию и иные объекты и (или) имеющих вредные парогазообразные и иные выделения;  
 - под объекты производства, имеющие оборудованные, оказывающие динамическое и вибрационное воздействие на конструкции объекта культурного наследия, независимо от количества данного оборудования;  
 - под объекты производства и лабораторий, связанные с неблагоприятным для объекта культурного наследия температурно-влажностным режимом и применением химических активных веществ;  
 6) немедленно извещать:  
 - Управление культуры и архивного дела Орловской области

не более чем десять процентов рекламной площади (пространства). В таком случае актом соответствующего органа охраны объектов культурного наследия устанавливаются требования к размещению наружной рекламы на данном объекте культурного наследия (либо его территории), включая место (места) ее возможного размещения, требования к внешнему виду, цветовым решениям, способам крепления.

**Раздел 6. Иные обязанности лица (лиц), указанного (указанных) в пункте 11 статьи 47.6 Федерального закона от 25.06.2002 № 73-ФЗ об объектах культурного наследия (памятников истории и культуры) народов Российской Федерации**

23. Для лица (лиц), указанного (указанных) в пункте 11 статьи 47.6 Закона 73-ФЗ, устанавливаются обязанности:  
 1) по финансированию мероприятий, обеспечивающих выполнение требований в отношении объекта культурного наследия, включенного в реестр, установленных статьями 47.2 - 47.4 Закона 73-ФЗ;  
 2) по соблюдению требований к осуществлению деятельности в границах территории объекта культурного наследия, включенного в реестр, либо особого режима использования земельного участка, в границах которого располагается объект археологического наследия, установленных статьей 5.1 Закона 73-ФЗ;  
 24. Собственник, иной законный владелец, пользователь объекта культурного наследия, земельного участка, в границах которого располагается объект археологического наследия (в случае, указанном в пункте 11 статьи 47.6 Закона 73-ФЗ), а также все лица, привлеченные ими к проведению работ по сохранению (содержанию) объекта культурного наследия, обязаны соблюдать требования, запреты и ограничения, установленные законодательством об охране объектов культурного наследия.  
 25. Дополнительные требования в отношении объекта культурного наследия:  
 Отсутствуют.

6. Сведения о местонахождении объекта культурного наследия (адрес объекта или при его отсутствии описание местонахождения объекта):  
 Орловская область  
 (Субъект Российской Федерации)  
 Город Орёл  
 (населенный пункт)  
 улица Ленина д. 11 корп./стр.  помещение/квартира   
 иные сведения:  
 7. Сведения о границах территории объекта культурного наследия (для объектов археологического наследия прилагается графическое отражение границ на плане земельного участка, в границах которого он располагается):  
 8. Описание предмета охраны объекта культурного наследия:  
 9. Фотографическое (иное графическое) изображение объекта (на момент утверждения охранного обязательства):  
 Прилагается:  изображений.  
 10. Сведения о наличии зон охраны данного объекта культурного наследия с указанием номера и даты принятия органом государственной власти акта об утверждении указанных зон либо информации о расположении данного объекта культурного наследия/земельного участка, в границах которого располагается объект археологического наследия, в границах зон охраны другого объекта культурного наследия:  
 отсутствуют

**Раздел 2. Требования к сохранению объекта культурного наследия**  
 (определяется в соответствии со статьей 47.2 Закона 73-ФЗ)

13. Требования к сохранению объекта культурного наследия, включенного в единый государственный реестр объектов культурного наследия (памятников истории и культуры) народов Российской Федерации, предусматривают консервацию, ремонт, реставрацию объекта культурного наследия, приспособление объекта культурного наследия для современного использования либо сочетание указанных мер.  
 Состав (перечень) и сроки (периодичность) проведения работ по сохранению объекта культурного наследия, в отношении которого утверждено охрannое обязательство, определяются соответствующим органом охраны объектов культурного наследия:  
 Управление культуры и архивного дела Орловской области  
 (лицам, выполняющим работу органы охраны объектов культурного наследия, утвержденного содержания обязательством)

14. Основания акта технического состояния объекта культурного наследия, составленного в порядке, установленном пунктом 2 статьи 47.2 Закона 73-ФЗ, 14. Лицо (лица), указанное (указанные) в пункте 11 статьи 47.6 Закона 73-ФЗ, обязаны (обязаны) обеспечить финансирование и организацию проведения научно-исследовательских, изыскательских, проектных работ, консервации, ремонта, реставрации и иных работ, направленных на обеспечение физической сохранности объекта культурного наследия и сохранение предмета охраны объекта культурного наследия, в порядке, установленном Законом 73-ФЗ.  
 В случае обнаружения при проведении работ по сохранению объекта культурного наследия объектов, обладающих признаками объекта культурного наследия, а также объектов археологического наследия, собственник или иной законный владелец обязан немедленно приостановить работы и направить в течение трех рабочих дней со дня их обнаружения заявление в письменной форме об указанных объектах в региональный орган охраны объектов культурного наследия:  
 Управление культуры и архивного дела Орловской области  
 (лицам, выполняющим работу органы охраны объектов культурного наследия, утвержденного содержания обязательством)

обо всех известных ему повреждениях, авариях или об иных обстоятельствах, причинивших вред объекту культурного наследия, включая объект археологического наследия, земельному участку в границах территории объекта культурного наследия или угрожающих причинением такого вреда, и незамедлительно принимать меры по предотвращению дальнейшего разрушения, в том числе проводить противоаварийные работы в порядке, установленном для проведения работ по сохранению объекта культурного наследия;  
 17. не допускать ухудшения состояния территории объекта культурного наследия, включенного в единый государственный реестр объектов культурного наследия (памятников истории и культуры) народов Российской Федерации, поддерживать территорию объекта культурного наследия в благоустроенном состоянии;  
 18. Собственник жилого помещения, являющегося объектом культурного наследия или частью такого объекта, обязан выполнять требования к сохранению объекта культурного наследия в части, предусматривающей обеспечение поддержания объекта культурного наследия или части объекта культурного наследия в надлежащем техническом состоянии без ухудшения физического состояния и изменения предмета охраны объекта культурного наследия.  
 19. В случае обнаружения при проведении работ на земельном участке в границах территории объекта культурного наследия объектов, либо на земельном участке, в границах которого располагается объект археологического наследия, объектов, обладающих признаками объекта культурного наследия, лица, указанные в пункте 11 статьи 47.6 Закона 73-ФЗ, осуществляют действия, предусмотренные подпунктом 2 пункта 3 статьи 47.2 Закона 73-ФЗ.  
 20. В случае если содержание или использование объекта культурного наследия, включенного в единый государственный реестр объектов культурного наследия (памятников истории и культуры) народов Российской Федерации, а также земельного участка, в границах которого располагается объект археологического наследия, может привести к ухудшению состояния данного объекта культурного наследия и (или) предмета охраны данного объекта культурного наследия, в предписании, направляемом:  
 Управление культуры и архивного дела Орловской области  
 (лицам, выполняющим работу органы охраны объектов культурного наследия, утвержденного содержания обязательством)

собственнику или иному законному владельцу объекта культурного наследия, устанавливаются следующие требования:  
 1) к видам хозяйственной деятельности с использованием объекта культурного наследия, включенного в реестр, земельного участка, в границах которого располагается объект археологического наследия, либо к видам хозяйственной деятельности, оказывающим воздействие на указанные объекты, в том числе ограничение хозяйственной деятельности;  
 2) к использованию объекта культурного наследия, включенного в реестр, земельного участка, в границах которого располагается объект археологического наследия, при осуществлении хозяйственной деятельности, предусматривающей в том числе ограничение технических и иных параметров воздействия на объект культурного наследия;  
 3) к благоустройству в границах территории объекта культурного наследия, включенного в реестр, земельного участка, в границах которого располагается объект археологического наследия.

**Раздел 4. Требования к обеспечению доступа граждан Российской Федерации, иностранных граждан и лиц без гражданства к объекту культурного наследия, включенному в реестр**  
 (определяется в соответствии со статьей 47.4 Закона 73-ФЗ)

21. Условна доступа к объекту культурного наследия, включенному в реестр (первоначальность, приоритетность и иные характеристики доступа), устанавливаются соответствующим органом охраны объектов культурного наследия, определенным пунктом 7 статьи 47.6 Закона 73-ФЗ, с учетом мнения собственника или иного законного владельца такого объекта, а также с учетом

лица (лиц), указанного (указанных) в пункте 11 статьи 47.6 Закона 73-ФЗ, а также все лица, привлеченные ими к проведению работ по сохранению (содержанию) объекта культурного наследия, обязаны соблюдать требования, запреты и ограничения, установленные законодательством об охране объектов культурного наследия.

22. Требования к размещению наружной рекламы:  
 Не допускается размещение наружной рекламы на объектах культурного наследия, включенных в единый государственный реестр объектов культурного наследия (памятников истории и культуры) народов Российской Федерации, а также на их территориях, за исключением случаев, предусмотренных законодательством Российской Федерации.  
 Запрет на размещение наружной рекламы на объектах культурного наследия, находящихся в границах достопримечательного места и включенных в единый государственный реестр объектов культурного наследия (памятников истории и культуры) народов Российской Федерации, а также требования к ее размещению устанавливаются соответствующим органом охраны объектов культурного наследия, определенным пунктом 7 статьи 47.6 Закона 73-ФЗ, и вносятся в правила землепользования и застройки, разработанные в соответствии с Градостроительным кодексом Российской Федерации.  
 Указанные требования не применяются в отношении размещения на объектах культурного наследия, их территориях наружной рекламы, содержащей незначительную информацию и предназначенной на объектах культурного наследия, их территориях театральными, цирковыми, культурно-просветительскими и др. мероприятиями или иными мероприятиями, проводимыми в соответствии с законодательством Российской Федерации.  
 Указанные требования не применяются в отношении размещения на объектах культурного наследия, их территориях наружной рекламы, содержащей незначительную информацию и предназначенной на объектах культурного наследия, их территориях театральными, цирковыми, культурно-просветительскими и др. мероприятиями или иными мероприятиями, проводимыми в соответствии с законодательством Российской Федерации.  
 Указанные требования не применяются в отношении размещения на объектах культурного наследия, их территориях наружной рекламы, содержащей незначительную информацию и предназначенной на объектах культурного наследия, их территориях театральными, цирковыми, культурно-просветительскими и др. мероприятиями или иными мероприятиями, проводимыми в соответствии с законодательством Российской Федерации.

**Раздел 5. Требования к размещению наружной рекламы на объектах культурного наследия, их территориях**  
 (определяется в статье, определяющей содержание пункта 2 статьи 47.6 Закона 73-ФЗ)

22. Требования к размещению наружной рекламы:  
 Не допускается размещение наружной рекламы на объектах культурного наследия, включенных в единый государственный реестр объектов культурного наследия (памятников истории и культуры) народов Российской Федерации, а также на их территориях, за исключением случаев, предусмотренных законодательством Российской Федерации.  
 Запрет на размещение наружной рекламы на объектах культурного наследия, находящихся в границах достопримечательного места и включенных в единый государственный реестр объектов культурного наследия (памятников истории и культуры) народов Российской Федерации, а также требования к ее размещению устанавливаются соответствующим органом охраны объектов культурного наследия, определенным пунктом 7 статьи 47.6 Закона 73-ФЗ, и вносятся в правила землепользования и застройки, разработанные в соответствии с Градостроительным кодексом Российской Федерации.  
 Указанные требования не применяются в отношении размещения на объектах культурного наследия, их территориях наружной рекламы, содержащей незначительную информацию и предназначенной на объектах культурного наследия, их территориях театральными, цирковыми, культурно-просветительскими и др. мероприятиями или иными мероприятиями, проводимыми в соответствии с законодательством Российской Федерации.  
 Указанные требования не применяются в отношении размещения на объектах культурного наследия, их территориях наружной рекламы, содержащей незначительную информацию и предназначенной на объектах культурного наследия, их территориях театральными, цирковыми, культурно-просветительскими и др. мероприятиями или иными мероприятиями, проводимыми в соответствии с законодательством Российской Федерации.



Слово «Слово»  
 редакция: С.И. Косов  
 фото: А.И. Косов

Экземпляр № 1  
59421 0002190005

Регистрационный номер объекта культурного наследия в едином государственном реестре объектов культурного наследия (памятников истории и культуры) народов Российской Федерации

ПАСПОРТ ОБЪЕКТА КУЛЬТУРНОГО НАСЛЕДИЯ

Фотографическое изображение (общий вид) объекта культурного наследия



20.04.2010 г.  
Дата съемки (число, месяц, год)

I. Наименование объекта культурного наследия

Дом жилой

II. Наименование объекта культурного наследия по данным проведенных историко-культурных исследований

Дом жилой

Этот дом входит в состав историко-культурного ансамбля и охраняется как объект культурного наследия.

III. Время создания (возникновения) объекта культурного наследия и (или) дата связанного с ним исторического события

Вторая половина XIX века

IV. Адрес (местонахождение) объекта культурного наследия (по данным государственного учета объектов культурного наследия)

Орловская область, г. Орел, ул. Гостинная, д. 3

V. Адрес (местонахождение) объекта культурного наследия (согласно кадастровым сведениям или по данным организации, осуществляющей государственный технический учет и (или) техническую инвентаризацию объектов градостроительной деятельности, для объектов, расположенных вне границ населенных пунктов или не имеющих адрес, - описание местоположения)

Орловская область, г. Орел, ул. Гостинная, д. 3

VI. Категория историко-культурного значения объекта культурного наследия

Table with columns: Федеральное значение, Региональное значение, Местного (муниципального) значения. Regional value is marked with a plus sign.

VII. Вид объекта культурного наследия

Table with columns: Памятник, Ансамбль, Достопримечательное место. Monument is marked with a plus sign.

VIII. Общая видовая принадлежность объекта культурного наследия

Table with columns: Памятник археологии, Памятник истории, Памятник градостроительства и архитектуры, Памятник искусства. Monument of history is marked with a plus sign.

IX. Использование объекта культурного наследия или вольнователь

Table with columns: Музеи, архивы, библиотеки; Организации науки и образования; Торгово-промышленные организации; Органы власти и управления; Внешние части; Религиозные организации; Организации здравоохранения; Организации транспорта; Производственные организации; Организации торговли; Организации общественного питания; Гостиницы, отели; Офисные помещения; Жилые; Парки, склы; Некрополи, захоронения; Не используется; Иные.

Примечания

X. Наименование, дата и номер решения органа государственной власти в исключении объекта культурного наследия в единый государственный реестр объектов культурного наследия (памятников истории и культуры) народов Российской Федерации

Постановление областного Совета народных депутатов от 27.02.2001 г. № 32/598-ОС «Об исключении из государственного учета местной категории памятников истории и культуры».

XI. Сведения об исключении объекта культурного наследия в Список всемирного наследия либо об отнесении его к особо ценным объектам культурного наследия народов Российской Федерации, наименования, дата и номер соответствующего решения

Не исключен и не отнесен.

XII. Сведения об учете объекта культурного наследия и (или) земельных участков в границах его территории в государственном кадастре объектов недвижимости

На дату оформления паспорта граница земельного участка не установлена в соответствии с требованиями земельного законодательства. Кадастровый № 57:25:0020305:001

XIII. Сведения о регистрации прав на объект культурного наследия и (или) земельные участки в границах его территории в Едином государственном реестре прав на недвижимое имущество и сделок с ним

Вид зарегистрированного права: Собственность. Правообладатель: Собственника помещений многоквартирного дома. Ограничения: нет. Дата и номер: от 3.06.2002 г., серия 57-АА № 089121; 18.11.2004 г., серия 57-АА № 247065; 20.02.2004 г., серия 57-АА № 185569;

XIV. Основная библиография и (или) архивные источники об объекте культурного наследия

- 1. Город Орел. Захаров Е. Англиков В. и др. Орел. 1955. С.50.
2. Городу Орлу 400 лет. А. Ф. Кузнецов. Тула. 1966. С.111, 119.
3. Архитектурные образы Орловщины. С. Н. Федоров. Тула. 1982. С. 143.
4. Жизнь славянского времени. Библиографический указатель. 2004. С. 154.
5. ГАОС: Ф.22. Оп.2. Д.Д. 1342, 1344, 1341, 1326.
6. ГАОС: Ф. 3664. Оп. 2. Д.20, 135.
7. ГАОС: Ф. 362. Оп. 2. Д.Д. 485, 486, 665, 666, 667, 671, 675, 676, 677, 678.

XV. Общие сведения об объекте культурного наследия (краткое описание объекта, сведения о его возникновении, изменениях, реставрации, утрате, связанных с объектом исторических событиях, а также о работах по его сохранению)

Каменный трехэтажный дом по ул. Гостинной д.3 в Захаровском районе города Орла является частью ансамбля, который складывается доисторически. С 1779 года планировка и застройка осуществлялись в соответствии с первым регулярным планом города. На Гостинной улице и Гостинной улице строятся первые каменные дома. Нароные училища, Магазины, Торговые ряды, дома купцов и Почетных граждан. В середине XIX века сложилась градостроительная основа улицы и площадей, форма и размеры кварталов, типы домов, два центра в первой части (Старый город) и во второй части (Верхний город), их уникальные ансамбли. По левой стороне Гостинной улицы - от Черкасской до Воскресенской размещались 5-4 домов, каменных, в два этажа, принадлежавших Почетным гражданам Платоновой-Мачуровой, купцам Озерову, Родовитовскому, Рычигину, Рыкову, Истомину, Колычеву. Авторами проектов были талантливые архитекторы Д.В. Орлов, А.И.Иванов, академик Тибб-Фринков, Ткачев. После пожаров в южной части города возросла роль каменных домов, особенно восточнее отступления фешетов в 1943 году. С августа 1941 года началось восстановление. Коллектив местных архитекторов под руководством инженера Гельфрейда разработали Генеральный план восстановления центра Орла, утвержденный Советом Министров РСФСР 22 июня 1945 года, он содержал идею парадной улицы. Эту идею осуществил архитектор Ю.В. Шуко и академик В.Г. Гельфрейд, объединив 5 зданий левой стороны ул. Гостинной единым объемно-планировочным решением, авторами же главным образом фасады формы и ритма здания «Торговых рядов» (1955-1960г.г.). Активно участвовали в проектировании архитекторы Лисенко, Иванов, Англиков, Савиныхов, Букин в составе мастерской «Гостинная», с 1952 года «Облпроект». В зданиях XIX века вновь стали использоваться для торговли, на 2-м этаже были жилые квартиры, помещения - в доме Кляшницкого, типография, кабинет по провозу товаров (с 1920г.), в доме Родовитовского - губернская колегия по безземелью и поземелью. В последующие годы, после восстановления это были снова торговые помещения и больницы, аптека, выставочный зал союза художников, типография, издательства, музеи и памятник административно-культурного назначения. По новому генеральному плану разработанному институтом «Генпроект» 22 июня 1954 года и утвержденному постановлением Совета народных комиссаров, застройка главных площадей и улиц, принадлежала трехэтажным. Третий этаж был надстроен над зданиями «Торговому ряду» и на данном этаже домик напротив - ул. Сталина 2/8, ныне ул. Гостинная д.3. Проектное задание и указания на планировку первого этажа этого здания составил архитектор И.В. Овчинников (ГАОС: Ф.2377 ин.3 лист 28; архитектурно-планировочное задание на основании решения Горсовета от 12.01.1951 года №19 об отводе помещения и первом этаже этого дома по ул. Сталина 2/8 (Гостинная 3) под проектирование аптеки). Постройкой 3-го этажа занимался дом более южный. Разнообразие в решении фасада выдают два высоких арочных проема и усиление ритма между ними - элементная завершенность.

XVI. Наименование, дата и номер решения органа государственной власти об утверждении предмета охраны объекта культурного наследия

Приказ Управления культуры и архивного дела Орловской области от 14.05.2012 г. № 171

XVII. Описание предмета охраны объекта культурного наследия (особенностей объекта культурного наследия, послуживших основанием для включения его в единый государственный реестр объектов культурного наследия (памятников истории и культуры) народов Российской Федерации и подлежащих обязательному сохранению)

Здание жилого дома расположено на улице Гостинная (старое название улицы Московская), трехэтажное, Г-образное здание в плане сооружено из кирпича с элементами декора в русском стиле. Основными декоративными элементами являются полуколонны. Со стороны главного фасада устроены две арки вступают во двор. Декоративное оформление боковых фасадов представлено в виде пилястр и арочных окон второго этажа. Двухрядный фасад выделенный в прост, окна прямоугольные, над вторым этажом и над всем простом проходы простые варианты.

На первом этаже располагается торговые помещения большой площади. На втором и третьем этажах планировка квартирного типа, несколько жилых квартир (всего жилых квартир 45). Окна первого этажа арочные декоративное оформление отсутствует. Основные рамы выделены со ступенчатостью. Арочные оконные проемы второго этажа оформлены сверху выделенной клиновидной перемычкой с замковым камнем, а снизу сводчатая под которыми находится декоративное оформление в виде полуколонн. Рамы окон деревянные двухстворчатые.

XVIII. Наименование, дата и номер решения органа государственной власти об утверждении границ территории объекта культурного наследия

Приказ № 937 от 28 мая 2010г. Департамента образования культуры и спорта Орловской области об утверждении границ территории объектов культурного наследия (памятников истории и культуры) регионального значения.

XIX. Описание границ территории объекта культурного наследия

Отсутствует

XX. Графическое изображение границ территории объекта культурного наследия



Словесные обозначения: Объект культурного наследия, Территория объекта культурного наследия, Граница территории объекта культурного наследия.

XXI. Наименование, дата и номер решения органа государственной власти об утверждении правового режима (режимов) земельных участков в границах территории объекта культурного наследия

Решение Орловского городского Совета народных депутатов от 30 октября 2008 года №38/616-ГС

XXII. Описание правового режима (режимов) земельных участков в границах территории объекта культурного наследия

Проектирование и проведение землеустроительных, земельных, строительных, инженерных, монтажных, хозяйственных и иных работ на территории объекта культурного наследия (памятника истории и культуры) запрещаются, за исключением работ по содержанию данного объекта культурного наследия и его территории, а также хозяйственной деятельности, не нарушающей целостности памятника и не создающей угрозы его повреждения, разрушения или уничтожения.

XXIII. Наименование, дата и номер акта (актов) органа государственной власти об утверждении границ охранный объект культурного наследия, режимов использования земель и градостроительных регламентов в границах данных зон

Не применялось в установленном порядке.

XXIV. Данные об размещении сведений об объекте культурного наследия, его территории, границах зон охраны, режимах использования земель и градостроительных регламентах в границах данных зон в информационных системах обеспечения градостроительной деятельности

На дату оформления паспорта сведения в информационных системах обеспечения градостроительной деятельности отсутствуют.

XXV. Сведения об охранных обязательствах, охранных-арендных договорах или охранных договорах

Охранные обязательства по сохранению, содержанию и использованию недвижимого памятника истории и культуры: от 31.12.2009 г. № 51 (оп. 54) ОАО «Орловский административный заказ», генеральный директор Шаповалов В. В.; от 19.10.2009 г. № 38 (оп. 53) Управление муниципального имущества и земельных ресурсов администрации города Орла, начальник управления Решетова Т. В.; от 16.02.2010 г. № 8, 9 (оп. 7) Ульманов С. Н., Ульманов И. С.; от 25.01.2011 г. № 81 (оп. 3) Ульманов С. Н.; от 04.02.2011 г. № 7 (оп. 32, 53) Управление муниципального имущества и земельных ресурсов администрации города Орла, начальник управления Гривас С. П.; от 16.02.2011 г. № 21 (оп. 3) Барышников А. С.; от 28.06.2011 № 56 (оп. 50) Ульманов С. Н.; от 3.10.2011 г. № 92 (оп. 32, 53) Управление муниципального имущества и земельных ресурсов администрации города Орла, начальник управления Гривас С. П.; от 27.12.2011 г. № 112 (оп. 21) Наумов Н. Д.; от 13.06.2012 г. № 48 (оп. 3) Шарья С. П.

Примечания: Всего в паспорте листов 7

Уполномоченное должностное лицо органа охраны объектов культурного наследия

Главный специалист отдела культурного наследия и туризма Управления культуры и архивного дела Орловской области

С.В. Семидюховский, начальник, фамилия

20.08.2016 г.



III. Время создания (возникновения) объекта культурного наследия и (или) дата связанного с ним исторического события

XIX век.

IV. Адрес (местонахождение) объекта культурного наследия (по данным государственного учета объектов культурного наследия)

Орловская область, г. Орел, ул. Ленина, 11.

V. Адрес (местонахождение) объекта культурного наследия (согласно кадастровым сведениям или по данным организации, осуществляющей государственную регистрацию объектов культурного наследия, для объектов, расположенных вне границ населенных пунктов или не имеющих адреса, - описание местонахождения)

Орловская область, г. Орел, ул. Ленина, 11.

VI. Категория историко-культурного значения объекта культурного наследия

Федерального значения	Регионального значения	Местного (муниципального) значения

VII. Вид объекта культурного наследия

Памятник	Ансамбль	Достопримечательное место

VIII. Общая видовой принадлежность объекта культурного наследия

Памятник археологии	Памятник истории	Памятник градостроительства и архитектуры	Памятник искусства

IX. Использование объекта культурного наследия или пользование

Музеи, архивы, библиотеки	Организации торговли	*
Организации науки и образования	Организации общественного питания	
Театрально-зрелищные организации	Гостиницы, отели	
Органы власти и управления	Офисные помещения	
Военские части	Жилье	+
Религиозные организации	Парки, сады	
Организации здравоохранения	Некрополи, захоронения	
Организации транспорта	Не используется	
Производственные организации	Иное	+

XVII. Описание предмета охраны объекта культурного наследия (особенностей объекта культурного наследия, послуживших основанием для включения его в единый государственный реестр объектов культурного наследия (памятников истории и культуры) народов Российской Федерации и подлежащих обязательному сохранению)

На дату оформления паспорта описание предмета охраны не утверждено.

XVIII. Наименование, дата и номер решения органа государственной власти об утверждении границ территории объекта культурного наследия

На дату оформления паспорта граница территории объекта культурного наследия не утверждена.

XIX. Описание границ территории объекта культурного наследия

На дату оформления паспорта описание границ территории объекта культурного наследия не утверждено.

Принято, просмотрено, прочтено, исправлено и сдано на печать на 7 (семи) листах

Исполнитель: *А.А. Косарева*

Секретарь: *А.А. Косарева*

С. В. Семиденных

М.П.

X. Наименование, дата и номер решения органа государственной власти о включении объекта культурного наследия в единый государственный реестр объектов культурного наследия (памятников истории и культуры) народов Российской Федерации

Постановление областного совета от 27.02.2001г. № 32/598-ОС «О постановке на государственную учетную категорию памятников истории и культуры объектов»

XI. Сведения о включении объекта культурного наследия в Список всемирного наследия либо об отнесении его к особо ценным объектам культурного наследия народов Российской Федерации, наименование, дата и номер соответствующего решения

Не включен и не отнесен.

XII. Сведения об учете объекта культурного наследия и (или) земельных участков в границах его территории в государственном кадастре объектов недвижимости

Сведения о земельном участке в границах территории объекта культурного наследия поставлены на кадастровый учет. Земельному участку присвоен кадастровый номер 57:25:0010517:11

XIII. Сведения о регистрации прав на объект культурного наследия и (или) земельные участки в границах его территории в Едином государственном реестре прав на недвижимое имущество и сделок с ним

Виз зарегистрированного права: Собственность. Правообладатель: Юридическое и физическое лица. Ограничения: нет. Дата и номер: свидетельства о государственной регистрации права хозяйственного ведения 57-АБ № 285763 от 08.06.2012 г., пом. № 36; свидетельства о государственной регистрации права собственности серия 57-АБ № 584954 от 16.05.2014 г., пом. № 25; серия 57-АБ № 584955 от 16.05.2014 г., пом. № 37.

XIV. Основная библиография и (или) архивные источники об объекте культурного наследия

1. ГАОО, Ф.593, Оп.2, ед.хр.618, Список ус. мест. 1877.
2. Орл. губерн. ведомости. 1854-1867, Ок. крепость.
3. ГАОО, Ф.22, Оп.2, ед.хр.532.
4. ГАОО, Ф.22, Оп.2, ед.хр.56.
5. Сравнение «Весь город Орел», Егоров Б. А., Еремин В. П.

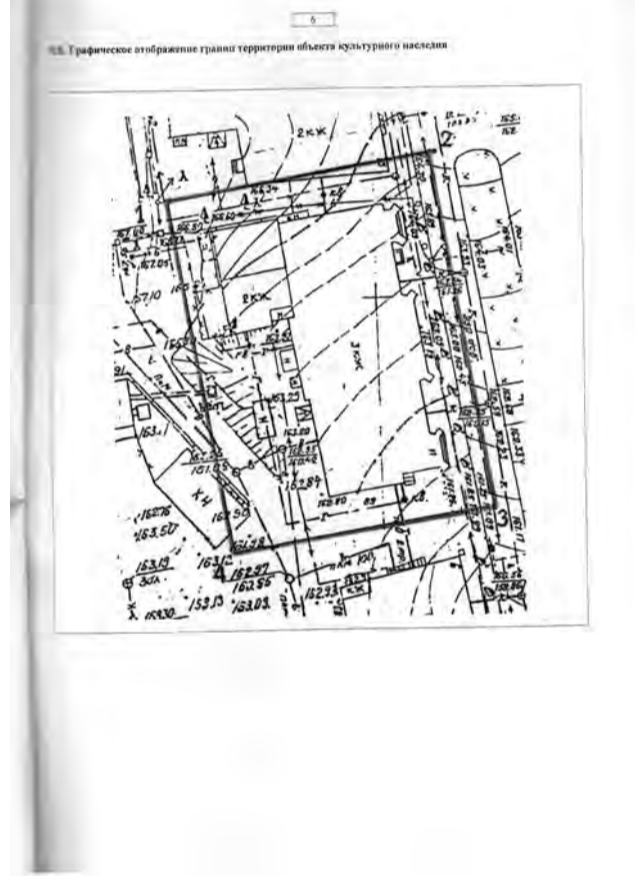

Охранное обязательство по содержанию, содержанию и использованию недвижимого памятника истории и культуры

г. Орел, ул. Ленина, 11, 2016 г. 08

«Дом жилой XIX в., г. Орел, ул. Салтыкова-Щедрина, 19/21 (лит. А, помещение № 132, общая площадь 53 кв.м., этаж цокольный) (наименование и местонахождение памятника)

Муниципальное образование города Орел, в лице начальника управления муниципального имущества и землепользования администрации города Орла Гриваева Сергея Петровича (далее - «Муниципальное образование»), действующего на основании Положения, свидетельства о государственной регистрации права собственности от 11 июля 2008 года серия 57-АА № 628483 (далее - «Муниципальное образование»), именуемому в дальнейшем «Собственник», выдает настоящее охранное обязательство Департаменту образования, культуры и спорта Орловской области (далее - «Госорганы») и именуемому в дальнейшем «Госорганы».

1. В соответствии с действующим законодательством Российской Федерации в сфере охраны и использования объектов историко-культурного наследия (памятников истории и культуры)

Муниципальное образование города Орел, в лице начальника управления муниципального имущества и землепользования администрации города Орла Гриваева Сергея Петровича (далее - «Муниципальное образование»), обязуется:

1. Не сносить памятника в аренду другим организациям без письменного разрешения «Госорганы».
2. Обеспечивать режим содержания памятника, а также проводить ремонтно-реставрационные, консервационные и реставрационные работы, предусмотренные актом технического состояния, составленного в соответствии с настоящим охранным обязательством, а также режимом предельных параметров «Госорганы».
3. Срок действия настоящего охранного обязательства устанавливается на время нахождения указанного памятника у «Собственника».
4. Содержать памятник и все связанное с ним имущество в надлежащем санитарном, противопожарном и техническом порядке, а также содержать необходимые для обслуживания памятника и его территории штат работников, сторожей-архивариусов.
5. Содержать территорию памятника в благоустроенном состоянии, не допускать использования этой территории под новое строительство и другие хозяйственные нужды, а также не проводить никаких работ по использованию памятника истории и культуры и территории памятника как сквера, так и внутри его, не вести каких-либо земляных работ на территории памятника без предварительного письменного разрешения «Госорганы».
6. Не производить без разрешения «Госорганы» никаких работ по ремонту, покраске и покраске стен, покрытиям полов, мебели и предметам внутреннего оборудования, входящих в состав памятника.
7. Не загромождать помещений памятника под жилье как постоянного, так и временного характера, если такое использование не оговорено настоящим обязательством.
8. Не сносить памятника в аренду другим организациям без письменного разрешения «Госорганы».
9. Беспрекословно допускать представителей «Госорганы» для контроля за выполнением правил содержания памятника, его территории и зон охраны, или для аудиторского обследования.
10. Немедленно извещать «Госорганы» о любом нарушении, аварии или ином обстоятельстве, повлекшем ущерб памятнику, и своевременно принимать соответствующие меры против дальнейшего разрушения или повреждения памятника и по проведению его ремонта.
11. Иметь в используемом памятнике противопожарное оборудование согласно требованиям органов пожарной охраны.

XV. Общие сведения об объекте культурного наследия (краткое описание объекта, сведения о его возведении, изменении, перестройках, утратах, связанных с объектом исторических событиях, а также о работах по его сохранению)

Первый этот дом отмечен на плане части города Орла, лежащей на левом берегу Орлика в конце XVIII века, как жилой дом монастырской школы Афанасия. Позднее, в середине XIX века дом принадлежал аптекарю Борису Гуту, но 31 мая 1843 года сгорел вместе с соседними строениями в результате большого городского пожара. Участок в 475,5 кв. саженей принадлежавший аптекарю не был застроен до 1858 года. В 1858 - начале 1860-х гг. дом был перестроен по специальному заказу провизора К. Б. Рота для размещения в нем аптеки (часть дома звали по улице) и жилья для семьи аптекаря (часть дома тоже по улице). Проект дома был выполнен архитектором И. Ф. Табо-Бриновым, а утвердил его - губернский архитектор И. Л. Луцкий. Новый дом с аптекой, 1,5 этажный, каменный. Аптека занимала значительную, обособленную часть дома (более 1/3), имелись отдельные входы: параллельно с улицей и служебный со двора и была связана внутренними дверями с помещением владельца. Дом стал случайным воплощением архитектурной тенденции 1850-х г. г. К концу XIX в. здание состояло из трех двухэтажных секций. Помещения во всех секциях имели самостоятельные входы.

В 1888 г. во дворе дома по проекту И. Ф. Табо-Бринова строится отдельное строение, предназначенное для жилья и хозяйственных нужд.

До 1923 года дом принадлежал вдове и наследникам Роты, но с конца 1900-х гг. аптеку арендуют другие провизоры. Здесь работали врачи разных специальностей: терапевт, хирург, стоматолог.

С 1920 года в этом доме находится аптека №2, затем №3. И после освобождения г. Орла от оккупации в 1943 году - аптека №3 снова в своем доме. И даже в XXI веке эту часть дома, по-прежнему, занимает аптека. После наводнения 3-го этажа в 1964 году, устроен вход в квартиру со двора, перекрытия и лестницы сделаны железобетонными. В нижней этаж - магазин, в верхнем 2 и 3 этажах - жилье.

1968 г. производится частичная отрезка участка от усадьбы под строительство «Дома памяти».

XVI. Наименование, дата и номер решения органа государственной власти об утверждении предмета охраны объекта культурного наследия

На дату оформления паспорта предмет охраны не утверждён.

Всего в паспорте листов 7

Уполномоченное должностное лицо органа охраны объектов культурного наследия

Главный специалист отдела культурного наследия и туризма  
Управления культуры и архивного дела  
Орловской области

*С. В. Семиденных*  
М.П.

XVII. Наименование, дата и номер решения органа государственной власти об утверждении правового режима (режимов) земельных участков в границах территории объекта культурного наследия

На дату оформления паспорта отсутствует

XVIII. Описание правового режима (режимов) земельных участков в границах территории объекта культурного наследия

На дату оформления паспорта отсутствует

XIX. Наименование, дата и номер акта (актов) органа государственной власти об утверждении границ зон охраны объекта культурного наследия, режимов использования земель и градостроительных регламентов в границах данных зон

Не применялось в установленном порядке.

XX. Данные о размещении сведений об объекте культурного наследия, его территории, границах зон охраны, режимах использования земель и градостроительных регламентах в границах данных зон в информационных системах обеспечения градостроительной деятельности

На дату оформления паспорта сведения в информационных системах обеспечения градостроительной деятельности отсутствуют.

XXI. Сведения об охранном обязательстве, охранно-арендном договоре или охранным договоре

Охранное обязательство по содержанию, содержанию и использованию недвижимого памятника истории и культуры: от 06.10.2011 г. № 93 лям. 36 Еремина И. Е.; от 27.06.2012 г. № 54 кв. 19 Тарабаров С. В.; от 23.08.2012 г. пом 36 МП г. Орел «Аптека № 2»; от 21.03.2012 г. № 22 пом. 36 ком. 49.59 ООО «Орфей».

XXII. Примечания

XXIII. Уполномоченное должностное лицо органа охраны объектов культурного наследия

Начальник управления муниципального имущества и землепользования администрации  
Орловской области

*С. В. Семиденных*  
М.П.

12. Строго соблюдать в установленных законодательством случаях памятники истории и культуры и связанных с ними произведения искусства в соответствии с описанием культурных ценностей.

13. Своевременно производить поддерживающий текущий, капитальный ремонт памятника и его территории, предусмотренные в приложении акте.

14. Производить все ремонтно-реставрационные и другие работы по памятнику и его территории за свой счет и своими материалами по предварительному разрешению «Госорганы».

15. Обеспечивать укладку работ всей научно-проектной и технической документации, а именно: обмерами, проектами и научными исследованиями памятника.

16. Все материалы по обмеру памятника, а также научно-проектная документация и материалы по исследованию и фотофиксации памятника передаются «Госорганы» в 10-дневный срок после их утверждения, в 3 экз. безвозмездно.

17. В случае обнаружения «Собственником» самовольных перестроек или перемещений, искажающих первоначальный вид памятника, его территории и зон охраны, таковые должны быть немедленно устранены за счет «Пользователя» в срок, определяемый предписанием «Госорганы».

18. В случае невыполнения «Собственником» ремонтно-реставрационных, консервационных и реставрационных работ в сроки или нарушения правил содержания памятника, его территории и зон охраны, а также в случае использования помещений памятника не по прямому назначению «Собственник» обязан устранить за свой счет нанесенный ущерб, а в случае заселения помещений жилищами, если это не предусмотрено обязательством, немедленно выселить их.

19. Если пользование памятником создает угрозу для сохранности монументальной живописи и других произведений искусства, находящихся в нем, «Собственник» вправе предложить «Пользователю», а последний обязан в целях сохранения этих ценностей изменить характер использования памятника.

20. В случае нарушения «Собственником» обязательства, при котором памятники истории и культуры содержатся не в соответствии с характером его назначения и ему наносится повреждение, в результате чего памятнику угрожает частичная или полная потеря, «Собственник» обязан возместить стоимость ущерба, связанного с ним, в полном объеме, а также возместить стоимость работ по обеспечению сохранности памятника в соответствии с действующим законодательством.

21. При изъятии памятника у «Собственника» памятник передается «Госорганы» в полной сохранности со всеми разрешенными перемещениями и перестройками, а также произведениями искусства, связанными с ним согласно приложению к обязательству описания культурных ценностей и списку движимых памятников истории и культуры.

Охранное обязательство составляется в 4-х экземплярах: два из них находятся в актах «Госорганы», два экземпляра остаются у «Собственника».

Приложение:

Акт технического состояния памятника истории и культуры и определения плана работ по памятнику и благоустройству его территории на день оформления обязательства на 1-м листе.

Юридический адрес:

Собственник: Муниципальное образование «Города Орел»

Госорганы охраны памятников: Департамент образования, культуры и спорта Орловской области

302000, г. Орел, ул. Паратурская гор. д. 1

302021, г. Орел, ул. Ленина, 1

Начальник управления муниципального имущества и землепользования администрации: *С. В. Семиденных*

Руководитель Департамента образования, культуры и спорта Орловской области: *С. В. Семиденных*

М.П.

Иск Семиденных С. В. тел. 764747



учетом мнения собственника или иного законного владельца такого объекта, а также с учетом вида объекта культурного наследия, включенного в реестр, категории его историко-культурного назначения, предмета охраны, физического состояния объекта культурного наследия, требований к его сохранению, характера современного использования данного объекта культурного наследия, включенного в реестр.

Условия доступа к объектам культурного наследия, включенным в реестр, используемым в качестве жилых помещений, а также к объектам культурного наследия религиозного назначения, включенным в реестр, устанавливаются соответствующим органом охраны объектов культурного наследия по согласованию с собственником или иным законным владельцем этих объектов культурного наследия.

При определении условий доступа к памятникам или ансамблям религиозного назначения учитываются требования к внешнему виду и поведению лиц, находящихся в границах территории охраняемых объектов культурного наследия религиозного назначения, возмещающие внутренние уставы религиозных организаций, если только уставы не противостоят законодательству Российской Федерации.

В случае, если интерес объекта культурного наследия не относится к предмету охраны объекта культурного наследия, включенного в реестр, не может быть установлено. Условия доступа к объектам культурного наследия, расположенным на территории Российской Федерации и предоставленным в соответствии с международными договорами Российской Федерации дипломатическим представительствам и консульским учреждениям иностранных государств и Российской Федерации, международным организациям, а также к объектам культурного наследия религиозного назначения и собственности иностранных государств и международных организаций, устанавливаются в соответствии с международными договорами Российской Федерации.

Финансирование и юридическое лица, проводящие археологические полевые работы, имеют право доступа к объектам археологического наследия, археологические полевые работы на которых предусмотрены разрешением (открытым листом) на проведение археологических полевых работ. Финансирование и юридическое лица, проводящие археологические полевые работы, в целях проведения указанных работ собственниками и (или) владельцами земельных участков, в границах которых расположены объекты археологического наследия, должны быть обеспечены доступ к земельным участкам, участкам водных объектов, участкам лесной зоны, на территории, определенной разрешением (открытым листом) на проведение археологических полевых работ.

Раздел 5. Требования к размещению наружной рекламы на объектах культурного наследия, их территориях

22. Требования к размещению наружной рекламы. Не допускается размещение наружной рекламы на объектах культурного наследия, включенных в единый государственный реестр объектов культурного наследия (памятников истории и культуры) народов Российской Федерации, а также на их территориях, за исключением достопримечательных мест.

Запрет или ограничение распространения наружной рекламы на объектах культурного наследия, находящихся в границах достопримечательного места и включенных в единый государственный реестр объектов культурного наследия (памятников истории и культуры) народов Российской Федерации, а также требования к ее размещению устанавливаются соответствующим органом охраны объектов культурного наследия, определенным пунктом 7 статьи 47.6 Закона 73-ФЗ, и вносятся в Единый государственный реестр объектов культурного наследия.

Указанные требования не применяются в отношении размещения на объектах культурного наследия, их территориях наружной рекламы, содержащей исключительно информацию о проведении на объектах культурного наследия, их территориях культурно-просветительных, культурно-просветительных и культурно-развлекательных мероприятий или иной исключительно информации об указанных мероприятиях с одновременным упоминанием об определении

лице как о спонсоре конкретного мероприятия при условии, если такому упоминанию отведено не более чем десять процентов рекламной площади (пространства). В таком случае актом соответствующего органа охраны объектов культурного наследия устанавливаются требования к размещению наружной рекламы на данном объекте культурного наследия (либо его территории), включая место (места) ее возможного размещения, требования к внешнему виду, цветовой гамме, способам крепления.

Раздел 6. Иные обязанности лица (лиц), указанного (указанных) в пункте 11 статьи 47.6 Федерального закона от 25.06.2002 № 73-ФЗ об объектах культурного наследия (памятников истории и культуры) народов Российской Федерации

23. Для лица (лиц), указанного (указанных) в пункте 11 статьи 47.6 Закона 73-ФЗ, устанавливаются обязанности:

1) по финансовому обеспечению мероприятий, обеспечивающих выполнение требований в отношении объекта культурного наследия, включенного в реестр, установленных статьями 47.2 - 47.4 Закона 73-ФЗ;

2) по обеспечению требований к осуществлению деятельности в границах территории объекта культурного наследия, включенного в реестр, либо особого режима использования земельного участка, в границах которого располагается объект археологического наследия, установленных статьями 5.1 Закона 73-ФЗ;

24. Собственник, иной законный владелец, пользователь объекта культурного наследия, земельного участка, в границах которого располагается объект археологического наследия (в случае, указанном в пункте 1) статьи 47.6 Закона 73-ФЗ), а также все лица, привлеченные к выполнению работ по сохранению (сохранению) объекта культурного наследия, обязаны соблюдать требования, запреты и ограничения, установленные законодательством об охране объектов культурного наследия.

25. Дополнительные требования в отношении объектов культурного наследия: отсутствуют.

Экземпляр № 1

Регистрационный номер объекта культурного наследия в едином государственном реестре объектов культурного наследия (памятников истории и культуры) народов Российской Федерации

ПАСПОРТ ОБЪЕКТА КУЛЬТУРНОГО НАСЛЕДИЯ



19.07.2013 г. Дата съемки (число, месяц, год)

I. Наименование объекта культурного наследия: Дом жилой.

II. Наименование объекта культурного наследия по данным проведенных историко-культурных исследований: Дом жилой.

Историческая справка: главный архитектор Орловской области и архивного дела Орловской области М.В. Антошкин

III. Время создания (возникновения) объекта культурного наследия и (или) дата связанного с ним исторического события: XIX век

IV. Адрес (местонахождение) объекта культурного наследия (по данным государственного учета объектов культурного наследия): Орловская область, г. Орел, ул. Салтыкова-Щедрина, 19/1

V. Адрес (местонахождение) объекта культурного наследия (согласно кадастровым сведениям или по данным организации, осуществляющей государственную техническую учет и (или) геоинформационную инвентаризацию объектов градостроительной деятельности; для объектов, расположенных вне границ населенных пунктов или вне помещений адреса, - описание местонахождения): Орловская область, г. Орел, ул. Салтыкова-Щедрина, 19/1.

VI. Категория историко-культурного значения объекта культурного наследия

Table with 3 columns: Федеральное значение, Региональное значение, Местного (муниципального) значения. All cells are empty.

VII. Вид объекта культурного наследия: Памятник, Ансамбль, Достопримечательное место. All cells are empty.

VIII. Обшир видовой принадлежности объекта культурного наследия

Table with 4 columns: Памятник археологии, Памятник истории, Памятник градостроительства и архитектуры, Памятник искусства. All cells are empty.

IX. Использование объекта культурного наследия или пользование

Table with 2 columns: Объект культурного наследия, Использование. Rows include: Музеи, архивы, библиотеки; Организации науки и образования; Торгово-сервисные организации; Органы власти и управления; Военские части; Религиозные организации; Организация здравоохранения; Организация транспорта; Производственные организации.

X. Наименование, дата и номер решения органа государственной власти о включении объекта культурного наследия в единый государственный реестр объектов культурного наследия (памятников истории и культуры) народов Российской Федерации

Решение Милого Совета Областного совета от 6.07.1993г. №61-7. «О мерах по улучшению охраны и использованию памятников истории и культуры области»

XI. Сведения о включении объекта культурного наследия в Список всемирного наследия либо об отнесении его к особому перечню объектов культурного наследия народов Российской Федерации, наименование, дата и номер соответствующего решения

Не включен и не отнесен.

XII. Сведения об учете объекта культурного наследия и (или) земельных участков в границах его территории в государственном кадастре объектов недвижимости

Кадастровый выписка о земельном участке от 24.11.2010 г. № 5725/001/10-26521

XIII. Сведения о регистрации прав на объект культурного наследия и (или) земельные участки в границах его территории в Едином государственном реестре прав на недвижимое имущество и сделок с ним

Отсутствуют

XIV. Основная библиография и (или) архивные источники об объекте культурного наследия

- 1. Живая связь времён. Библиографический справочник. Орел. 2004. С.174.
2. ГАОО.Ф.593.Он.1.Д.618.1141.
3. ГАОО.Ф.221.Он.2.Д.702.6572.В.1.2.3.
4. ГАОО.Ф.364.Он.1.Д.162.
5. Гальские в Орле. События К.А./Лит.русск. Зарубежье. Воронеж. Орел.2007. Т.А. С.118-125

XV. Краткое описание об объекте культурного наследия (краткое описание объекта, сведения о его возникновении, изменениях, перестройках, утрате, связанных с объектом исторических событиях, а также о работах по его сохранению)

Дом в квартале 17 по ул. Салтыкова-Щедрина, 19/1 в г. Орле был построен на месте, которое в 1850-е годы принадлежало ученику зодчего каменщиков. После пожара в 1858 г. место выделено объявлено в продажу. Его приобрел купец 3-й гильдии К.М. Нурдан. Проект на постройку 3-х этажного дома в 3-й части города на Вирнолаговской улице составил художник архитектуры В.С. Попов. 29 апреля 1860 г. проект одобрен и возведен Губернским строителем и дорожной инспекцией и построен. В 1862 г. владельцем стал Старший Советник К.Ф. Зубов, от которого недостроенный дом с местом на купчей от 17 сентября 1863 года достался Штебо-Ритвицкому, затемному и обществуному деятелю Антонию Александровичу Тальману. Здание построено было отступивший от проекта. Незначительные изменения проработаны Строительным отделением Орловского губернского Правления в апреле 1867 года; устроены 4-е двери вместо окон в нижнем этаже. Народные вооруженные силы в 1917 году заменили простыми металлическими несением с ул. Борной-Галской в Георгиевской (Салтыкова-Щедрина и Тургенская). Дом был самым большим в квартале, имел коридорную планировку. Под нижнего этажа - еще один уровень входа. Здесь размещались - кухня, прачечная, лавочка, комнаты для швейцаров и прищежи. В среднем и верхнем - залы, гостиная, столовая, антресоль с комфортабельными условиями. В доме сначала помещалась военная и административная учреждения, окружной отдел Общества Взаимного кредита (с июля 1877г.), штаб 86-й пехотной дивизии (1888 г.), директор Управления Народных училищ. В 1890-е годы дом Тальмана перестроен под гостиницу, дополнив пристройками во двор по Георгиевской улице. Здесь в этом доме, в 5-комнатной квартире (ходок со двора, окна в сад и на ул. Георгиевскую), на 2-м этаже проживал летские годы поэта русского зарубежья Владимира Львовича Гальского (1908-1961). В связи с муниципализацией в 1924 году дом был передан под образовательные заведения и жилье.

XVI. Наименование, дата и номер решения органа государственной власти об утверждении предмета охраны объекта культурного наследия

Отсутствуют

XVI. Описание предмета охраны объекта культурного наследия (особенностей объекта культурного наследия, послуживших основанием для включения его в единый государственный реестр объектов культурного наследия (памятников истории и культуры) народов Российской Федерации и специальных обязательств по сохранению)

Не утверждено

XVIII. Наименование, дата и номер решения органа государственной власти об утверждении границ территории объекта культурного наследия

Приказ № 937 от 28 мая 2010г. Департамента образования культуры и спорта Орловской области об установлении границ территории объектов культурного наследия (памятников истории и культуры) регионального значения.

XIX. Описание границ территории объекта культурного наследия

Северо-восточная граница территории памятника проходит от точки А до точки Б на расстоянии 5 метров от главного фасада здания по ул. Тургенская. Юго-восточная граница проходит от точки Б до точки В на расстоянии 5 метров от бокового фасада здания по ул. Салтыкова-Щедрина. Юго-западная граница проходит от точки В до точки Г на расстоянии 5 метров от заднего фасада. Северо-западная граница проходит по линии прилегающим участкам памятника к дому № 19 по ул. Тургенская от точки Г, расположенной на расстоянии 3 метров от заднего фасада, до точки А, расположенной на расстоянии 3 метров от главного фасада по ул. Тургенская.

XX. Графическое изображение границ территории объекта культурного наследия



Условные обозначения: Объект культурного наследия, Территория объекта наследия, Границы территории объекта наследия

XXI. Наименование, дата и номер решения органа государственной власти об утверждении правового режима (режимов) земельных участков в границах территории объекта культурного наследия

Отсутствуют

XXII. Описание правового режима (режимов) земельных участков в границах территории объекта культурного наследия

Отсутствуют

XXIII. Наименование, дата и номер акта (актов) органа государственной власти об утверждении границ зон охраны объекта культурного наследия, режимов использования земель и градостроительных регламентов в границах данных зон

Отсутствуют

XXIV. Данные о размещении сведений об объекте культурного наследия, его территории, границах зон охраны, режимах использования земель и градостроительных регламентах в информационных системах обеспечения градостроительной деятельности

Отсутствуют

XXV. Сведения об охранным обязательствах, охранных-арендных договорах или охранных договорах

№ 53 от 22 июня 2012 года, № 19 от 15 марта 2013 года

Уполномоченное должностное лицо органа охраны объектов культурного наследия: Главный специалист-отдел культурного наследия и туризма Управления культуры и архивного дела Орловской области

С.В. Семидеякин, начальник, фамилия



**ПОСТАНОВЛЕНИЕ**

23.10.2009

№ 334А

Орел

Об утверждении документации по планировке территории, ограниченной Московским шоссе, улицами Зеленой, Дубовой роща, Благиной и Германо, в Северном районе города Орла

В соответствии с Градостроительным кодексом Российской Федерации, с учётом результатов публичных слушаний, проведенных 30 сентября 2009 года, постановляю:

1. Утвердить документацию по планировке территории, ограниченной Московским шоссе, улицами Зеленой, Дубовой роща, Благиной и Германо, в Северном районе города Орла в составе проекта планировки со следующими технико-экономическими показателями:

- Площадь территории в границах отвода — 40,3 га;
- Площадь земельных участков под размещение многоквартирных жилых домов — 15,4 га;
- Площадь земельных участков административного и общественного назначения — 2,7 га;
- Площадь земель общего пользования — 13,3 га;
- Численность населения — 9,5 тыс. чел.;
- Плотность населения — 236 чел./га;
- Школьные учреждения — 1500 учащихся;
- Детские дошкольные учреждения — 640 мест.

2. Управлению архитектуры и градостроительства администрации города Орла (Берсенев А.В.) разместить проект планировки территории в разделе V «Документация по планировке территории» информационной системы обеспечения градостроительной деятельности муниципального образования «Город Орел».

3. Контроль за исполнением данного постановления возложить на заместителя главы администрации города Орла Бикушева Н.С.

И.о. мэра города

В.В. Ермилин



**Общая часть**  
**Основные сведения**

Проектная документация разработана в соответствии с государственными нормами, правилами и стандартами, в т.ч. устанавливающими требования по обеспечению безопасной эксплуатации и использованию зданий, строений, сооружений, территории и с соблюдением технических условий.

Главный инженер проекта *Е.Д. Кузнецов*

Проектная документация разработана на основании: Постановления мэра г. Орла №663 от 19.03.2008г. Задания на проектирование, выданного директором ООО «Жилстрой-Инвест» А.Н. Петровым, Градостроительного Кодекса РФ и исходных данных, приведенных в данной пояснительной записке

Заказчик проекта - ООО «Жилстройинвест» А.Н.Петров. Проектная организация - ОАО «Градпроект», имеющая лицензию: - на проектирование зданий и сооружений I и II уровней ответственности в соответствии с государственным стандартом, регистрационный номер № ГС-1-57-03-26-0-5753004116-001284-2 от 20.03.2008г.; - на инженерные изыскания для строительства зданий и сооружений I и II уровней ответственности в соответствии с государственным стандартом, регистрационный номер №ГС-1-57-03-26-0-5753004116-001285-2 от 10.04.2008г.

Проект планировки территории базируется на материалах: - Генерального плана г. Орла, принятого и утвержденного в 2007 году (разработка ООО «Земресурс», г. Москва); - Землеустроительного проекта «Инвентаризация территории, подготовка исходных данных на разработку проекта планировки территории, ограниченной Московским шоссе и улицами Зеленой, Дубовая Роща, Благиной, Германо (выполненного ОИТХП/АПБ УАИГ г. Орла)».

175-08-ПЗ.ОЧ

И.П. Кузнецов, А.П. Зубенко

Общая пояснительная записка  
Общая часть

ОАО «Градпроект» 2009 г.

**1. Общие сведения.**

Рассматриваемая в проекте территория, ограниченная Московским шоссе и ул. Зеленой, Дубовая Роща, Благиной, Германо. Эта местность имеет как благоприятные условия: близость перспективной рекреационной зеленой зоны городского значения, развитой автобусно-троллейбусной связи по Московскому шоссе объектов периодического и эпизодического обслуживания на прилегающих территориях, а так же свои минусы - необходимость дополнительного развития инженерной и транспортной инфраструктуры, отсутствие детских дошкольных и школьных учреждений, предприятий торговли и культурно-спортивных сооружений.

Рассматриваемая территория имеет площадь 40,3га и является благоприятным местом для масштабного жилищного строительства. Частичное межевание территории уже произведено, при этом выделены участки земель, принадлежащие НИИ Охраны труда, жилого дома по проезду Черемховский, массовой жилой застройки, состоящей главным образом из индивидуальных жилых домов с приусадебными участками.

175-08-ПЗ.АП.ОС

**ПРОЕКТ**

**ПРОЕКТ**

**Проект планировки территории, ограниченной улицами Московское шоссе, ул. Зеленая, Дубовая Роща, Благиной и Германо в Северном районе г. Орла**

**Общая пояснительная записка**

175 - 08 - ПЗ

**ТОМ 2**

Генеральный директор ОАО *Б.М. Фурсов*

Главный инженер проекта *Е.Д. Кузнецов*

г. ОРЕЛ - 2009 г.

**Состав проекта**

№ тома	Обозначение	Наименование	Примечание
1	175 - 08	Основная часть (утверждаемая)	ОАО «Градпроект»
		Графические материалы	
		Материалы по обоснованию проекта планировки	ОАО «Градпроект»
2	175 - 08 - ПЗ	Пояснительная записка	
3	175 - 08	Графические материалы	ОАО «Градпроект»
		Инвентаризация территории, ограниченная улицами Московское шоссе, ул.Зеленая, Дубовая Роща, Благиной и Германо в Северном районе	
	5 - 08 - ИН	Пояснительная записка	МУП УРГД ГО
	5 - 08 - ИН	Ситуационный план	МУП УРГД ГО
	5 - 08 - ИН	Основной чертеж и план современного использования территории М 1:500 (12 листов)	МУП УРГД ГО

175 - 08 - ПЗ. ОЧ

**2. Природно-экологические условия**

Город Орел, относится к климатическому подрайону IV, который характеризуется умеренно-континентальным климатом с теплым летом и умеренно холодной зимой.

Средняя температура января -9,7°С; июля -+18,5°С. Абсолютный минимум -39°С, Абсолютный максимум - +38°С. Количество атмосферных осадков примерно составляет 515 мм в год, максимум приходится на летний период (июль - 72мм/мес), минимум - конец зимы, начало весны.

Продолжительность отопительного периода 205дней. В зимний период заметно некоторое увеличение повторяемости южных и юго-западных ветров. Летом возрастает повторяемость ветров северных направлений. Среднегодовая скорость ветра 4,8 м/сек; максимум в зимний период -6,5м/сек, минимум летом -3,9м/сек. Число дней с сильным ветром более 15 м/сек составляет 50 дней за год. Число дней с метелями 43 за сезон.

Проектируемая территория, ограниченная ул. Московское шоссе, Зеленой, Дубовая Роща, Благиной и Германо расположена в северной части города и характеризуется достаточно эффективным проветриванием.

Рельеф участка спокойный, характеризуется понижением вдоль Московского шоссе от ул. Германо к ул. Зеленой и Дубовая роща с перепадом отметок от 228,5 до 226,3м и локальным понижением в середине участка до 224,0. В центральной части участка, примыкающей к Московскому шоссе находится овраг с перепадом отметок от 224,0 до 220,0м. Существующий ландшафт представляет собой сочетание застроенных и открытых пространств за счет участков частного сектора.

Город Орел относится к III зоне умеренного потенциала загрязнения атмосферы. Средний уровень загрязнения окружающей среды в городе обусловлен наличием на его территории промышленных предприятий и коммунальных объектов, относящихся к I - III классу вредности, а также сложившимся функциональным зонированием его территории.

Наиболее значительное загрязнение атмосферы отмечается в юго-западной части города от юго-западного промкомплеса (ОСПАЗ). Причем превышение нормативов по выбросам сернистых соединений практически распространяется на всю территорию города.

Изменение микроклиматических условий в городской среде зависит не только от природных компонентов и антропогенных воздействий но и определяется связью функционального зонирования территории с преобладающим направлением ветра и ориентацией и ширины улично-дорожной сети, архитектурно-планировочной

175-08-ПЗ.АПР.ПЗУ

Обозначение	Наименование	Примечание (стр.)
175 - 08 - ПЗ. С	Содержание	3
175 - 08 - ПЗ. ОЧ	Общая часть. Основные сведения	4
175 - 08 - ПЗ. ОЧ	Состав проекта	5
175 - 08 - ПЗ. ОЧ	Архитектурно-планировочные решения	6
175 - 08 - ПЗ. ОЧ	Общие сведения	7
175 - 08 - ПЗ. ОЧ	Природно-экологические условия	8
175 - 08 - ПЗ. ОЧ	Характеристика современного состояния	10
175 - 08 - ПЗ. ОЧ	Культурно-бытовое обслуживание населения	17
175 - 08 - ПЗ. ПР	Проектные решения	18
175 - 08 - ПЗ. ТО	Транспортное обслуживание	30
175 - 08 - ПЗ. НС	Наружные инженерные сети и сооружения в том числе:	
	- наружные сети водопровода и канализации	
	- теплоснабжение	
	- наружный газопровод	
	- электроснабжение	
	- наружные сети связи	
	- сводная таблица	
175 - 08 - ПЗ	Графические материалы	64
	Приложения:	66
	- задание на разработку ППТ	
	- письмо №2778 от 22.04.09г. Управление «Архитектуры»	
	- ТУ №7 от 20.01.09г. МГТ «Орелгазгаз»	
	- ТУ №4 от 28.01.09г. МУ «Орелводоканал»	
	- ТУ №25 от 22.01.09г. ОАО «Орелобазнерго»	
	- ТУ №18-1201 от 26.01.09г. ОАО «Центртелеком»	
	- ТУ №2 от 29.02.09г. «Упр.грозомхоз»	
	- письмо №1/11 от 20.02.09г. ООО «Жилстройинвест»	
	Расчетная часть НБК	
	Расчетная часть ТС	в здании
	Расчетная часть ГСН	внутр.

175 - 08 - ПЗ. С

Общая пояснительная записка  
Содержание

ОАО «Градпроект» 2009 г.

**РАЗДЕЛ**  
**АРХИТЕКТУРНО-ПЛАНИРОВОЧНЫЕ**  
**РЕШЕНИЯ**

организации застройки, ее плотности, этажности, конфигурации, постановки отдельных зданий и пр.

Одним из показателей качества окружающей среды является акустическая характеристика территорий различного функционального назначения. При этом существующие показатели уровня звука сравниваются с установленными государственными нормами и стандартами акустическими характеристиками. Основным источником шума являются автотранспортные потоки магистральной улицы городского значения - Московское шоссе. Кроме того, шум создается объектами, связанными с постоянным и временным хранением автомобилей, немногочисленными на рассматриваемом участке.

Электромагнитная обстановка г.Орла определяется на основе данных лаборатории электромагнитных полей областного центра Госсанэпиднадзора г.Орла. Источниками электромагнитных излучений района являются линии электропередачи и ее подстанции. Электромагнитные излучения, производимые ЛЭП и ее подстанциями, не выходят за пределы нормативов, так как напряжение в черте города не превышает 220кВ. Вследствие этого по фактору электромагнитного излучения от них дополнительных (кроме нормативных) зон не предусматривается.

Радиационная обстановка, как и в целом по городу в пределах нормы, гаммафон в Советском районе составляет 6-7 микрорентген в час.

Для решения проблемы улучшения экологического состояния окружающей среды, кроме проведения локальных мероприятий (технологических, химических, биологических) на источниках загрязнения, необходимо:

- формирование на территории района и города единого природно-экологического каркаса - системы особо активных в экологическом отношении природно-территориальных элементов (озелененных пространств, акваторий и др.), способных значительно усилить толерантность природной среды и ее способность противостоять техногенным воздействиям;
- проведение комплекса мероприятий, включающего совершенствование функционального зонирования территории;

а) применение различных типов застройки, обеспечивающих рациональное использование территории;

б) благоустройство территории, занятой существующим жилым фондом и объектами общественного назначения;

в) организация очистки поверхностного стока с рассматриваемых территорий и устройство ливневой канализации;

г) перспективное развитие рекреационно-заповедной зоны общегородского значения.

175-08-ПЗ.АПР.ПЗУ

Особое внимание должно уделяться созданию на территории района природно-экологического каркаса, формируемого зелеными насаждениями, способными обеспечить проветривания прилегающих жилых массивов западными ветрами, преобладающими в летний период, системой существующих и вновь проектируемых парков, скверов и бульваров. В целях защиты территории жилой застройки от шумового воздействия от магистралей и улиц, предусматривается устройство вдоль них шумозащитных экранов в виде зеленых кустарниковых посадок, защита жилой среды за счет планировочных мер и решений. Предусмотренные проектом мероприятия позволяют создать на территории района благоприятную град-экологическую обстановку и улучшить состояние окружающей среды.

Имя: \_\_\_\_\_ Лист: \_\_\_\_\_ из \_\_\_\_\_ Подпись: \_\_\_\_\_ Дата: \_\_\_\_\_

350-07-ПЗ.АПР.ПЭУ

**Таблица №1. Распределение земель по отдельным видам использования**

№ п/п	Наименование функциональных зон	Площадь территории	
		га	% к итогу
1	Селитебная зона, в т.ч. - жилая многоэтажная - жилая малоэтажная	30,95	76,8
2	Территория объектов хозяйственного назначения	0,7	1,74
3	Зона объектов административного и общественного назначения	3,81	9,45
4	Неиспользуемые территории, занятые неблагоустроенными садовыми участками, пустырями и др.	4,84	12,01
<b>ИТОГО:</b>		<b>40,3</b>	<b>100</b>

**Таблица №2. Использование земель в границах селитебной зоны**

№ п/п	Вид использования земель	га		% к итогу
		га	% к итогу	
1	Квартал жилой застройки, в т.ч. малоэтажной и одноэтажной усадебной застройки	24,83	80,22	
2	Участки учреждений обслуживания городского значения	-	-	
3	Зеленые насаждения общего пользования	-	-	
4	Уличная сеть, в т.ч. • магистральные улицы • основные жилые улицы	6,12	19,78	
<b>ИТОГО:</b>		<b>30,95</b>	<b>100</b>	

Показатели приведенных таблиц свидетельствуют об экстенсивном использовании земель проектируемого, весьма значимого в системе городской застройки, района с низким процентом неиспользуемых участков.

На рассматриваемой территории не развита инфраструктура, объекты культурного и общественного назначения практически отсутствуют.

Районы малоэтажной усадебной застройки имеют регулярную планировочную структуру, по характеру напоминают сельскую застройку.

Имя: \_\_\_\_\_ Лист: \_\_\_\_\_ из \_\_\_\_\_ Подпись: \_\_\_\_\_ Дата: \_\_\_\_\_

175-08-ПЗ.АПР.СИТ

**3.3. Учреждения обслуживания.**

Развитие и размещение учреждений культурно-бытового обслуживания определено сложившимися условиями, характером жилой застройки и количеством проживающего в районе населения. К объектам общегородского значения относятся только здание НИИ Охраны труда. Из учреждений обслуживания повседневного спроса населения имеются торговый центр и торговый киоск в комплексе с остановочным павильоном. Школы и детские дошкольные учреждения отсутствуют. Существующей инфраструктурой недостаточно даже для обслуживания существующих жилых кварталов. Реконструкция территории в соответствии с генеральным планом развития г.Орла потребует существенного увеличения количества объектов инфраструктуры и расширения их номенклатуры.

Учитывая, что большая часть существующей малоэтажной застройки по генплану в подлжет сносу, развитие объектов инфраструктуры предусматривается только с новым строительством. Возможность использования объектов обслуживания эпизодического и периодического пользования, находящихся на прилегающей территории, для обслуживания населения ограничена расположенностью их за магистралью городского значения Московское шоссе, и может рассматриваться только как временная, на первый этап застройки. При дальнейшем освоении участка потребуются строительство объектов позволяющих полностью обеспечить население наиболее необходимыми видами услуг в размерах, требуемых, согласно расчетным показателям нормативно-методических документов, рекомендуемых для использования в проектно-планировочных работах.

Доступность большинства объектов обслуживания населения на сегодняшний день не находится пределах норм.

Имя: \_\_\_\_\_ Лист: \_\_\_\_\_ из \_\_\_\_\_ Подпись: \_\_\_\_\_ Дата: \_\_\_\_\_

175-08-ПЗ.АПР.УО

**3. Характеристика современного состояния.**

В данном разделе использованы материалы пояснительной записки к "Инвентаризации территории, ограниченной Московским шоссе и улицами Зеленой, Дубовая Роща, Благиной, Германо (выполненного ОП "ХПЛАБ УАИГ г.Орла", разработанному по заказу ООО "ЖИЛСТРОЙ-Инвест ОП "ХПЛАБ УАИГ г.Орла" (шифр 5-08-ИН).

Имя: \_\_\_\_\_ Лист: \_\_\_\_\_ из \_\_\_\_\_ Подпись: \_\_\_\_\_ Дата: \_\_\_\_\_

350-07-ПЗ.АПР.ХСС

**3.2. Жилая застройка.**

Проектируемый район размещается в северной части города в Северном планировочном районе. В настоящее время на проектируемой территории располагается застройка главным образом одно-двух этажными индивидуальными жилыми домами не представляющими большой ценности для городской среды. Кварталы с секционной многоэтажной застройкой и сложившейся инфраструктурой отсутствуют. Участки массовой малоэтажной и усадебной застройки нуждаются в реконструкции, благоустройстве и включении их в структуру полноценной городской среды. Площадь кварталов нуждающихся в полной реконструкции жилого и общественного фонда составляет 24,83га. Картой градостроительного зонирования предусмотрено преобразование рассматриваемой территории в зону многоэтажной и смешанной застройки общественного и жилого назначения.

Согласно разработанной и утвержденной Схеме развития транспортной инфраструктуры г.Орла в изменении и реконструкции нуждается также и улично-дорожная сеть рассматриваемой территории.

Все жилые дома с приусадебными участками находятся в личной собственности граждан.

Проектом 5-08-ИН "Инвентаризация территории, подготовка исходных данных на разработку проекта планировки территории, ограниченной Московским шоссе и улицами Зеленой, Дубовая Роща, Благиной, Германо рассматриваемая территория разделена на 5 условных кварталов:

1 квартал - участок, ограниченный Московским шоссе, ул.Германо, ул. Прокуровской и пер.Черемховский. На участке находится НИИ Охраны труда, застроенная 5-ти этажным зданием института и принадлежащими ему хозяйственными, а также участки индивидуальной жилой застройки, частично выкупленные и отведенные под снос и застройку зданиями общественного назначения. Площадь участка 6,6га. Участок по большей части находится в процессе реконструкции территории.

2 квартал - участок, ограниченный ул.Прокуровская, ул.Германо, ул.Благиной, пер.Черемховский. Площадь территории-9,25га. Участок застроен индивидуальными жилыми домами с приусадебными участками различных периодов застройки. Проектом предусматривается полная реконструкция застройки.

3 квартал - участок ограниченный Московским шоссе, пер.Черемховский, ул.Благиной и оврагом, находящимся на продолжении ул.Калиникова до Московского шоссе. В настоящее время участок занят усадебной застройкой и пустующими землями, находящимися в муниципальной собственности. Предполагается полная по-этапная реконструкция участка.

Имя: \_\_\_\_\_ Лист: \_\_\_\_\_ из \_\_\_\_\_ Подпись: \_\_\_\_\_ Дата: \_\_\_\_\_

175-08-ПЗ.АПР.ЖЗ

**3.4. Улично-дорожная сеть**

В настоящее время улично-дорожная сеть на рассматриваемой территории представляет собой сеть жилых улиц связанных с Московским шоссе и т.о. имеет удобную транспортную связь со всеми районами города. В тоже время, подавляющая часть территории с малоэтажной некапитального типа застройкой обслуживается за счет узких транспортных проездов с грунтовым покрытием сельского типа.

Транспортная связь проектируемой территории с остальными районами города осуществляется по магистральной улице городского значения Московское шоссе.

Ширина улиц в красных линиях, а также ширина их дорожного полотна нуждаются в пересмотре при реконструкции рассматриваемой территории. Это необходимо как для возможности увеличения транспортного потока, так и для прокладки в границах красных линий сетей коммуникаций для обслуживания жилых домов и зданий общественного назначения.

Транспортом, обслуживающим территорию района, являются автобусы, троллейбусы и маршрутные такси.

Из оценки существующего положения можно сделать следующие выводы: сеть общественного транспорта не обеспечивает в должной мере нормативную доступность остановочных пунктов на всей части территории; хранение личного автотранспорта жителей осуществляется в настоящее время в индивидуальных гаражах и открытых площадках во дворах усадеб. Поэтому при реконструкции потребуются решение вопросов мест временного и постоянного хранения индивидуальных легковых автомобилей с обеспечением нормальной доступности и нормируемой обеспеченности жителей района.

Имя: \_\_\_\_\_ Лист: \_\_\_\_\_ из \_\_\_\_\_ Подпись: \_\_\_\_\_ Дата: \_\_\_\_\_

175-08-ПЗ.АПР.УДС

**3.1. Современное использование территории.**

Рассматриваемая территория района ограничена: с северо-западной стороны - улицей Московской; с северо-восточной стороны - ул. Благиной; с юго-западной стороны - ул. Зеленой и Дубовая Роща; с юго-восточной стороны - ул. Германо. Площадь территории составляет 40,3га.

Памятники культурного наследия, парки и скверы на рассматриваемой территории отсутствуют.

Территории участков массовой жилой застройки многоэтажными домами - отсутствуют.

Участки общественных зданий и учреждений обслуживания городского и районного значения занимают 3,81га.

Территории участков массовой жилой застройки одноэтажными индивидуальными жилыми домами и подъездами и дворовым участком-24,9га.

Характер современного использования земель в значительной мере определен инженерно-геологическими и природными условиями - большим количеством участков с высоким уровнем грунтовых вод.

В настоящее время, наиболее активно и нерационально используется около 72% всей территории, занятой селитебной зоной частного сектора. Более 50% земель используется под огороды и сады.

Большая часть территории существующей застройки проектируемого района занята индивидуальными жилыми домами с приусадебными участками. При этом кварталы имеют слаборазвитые дорожную сеть (внутри кварталов имеются грунтовые дороги) и структуру обслуживания населения.

Удобную транспортную связь со всеми районами города обеспечивают магистраль городского значения - Московское шоссе. Генеральным планом развития города по указанной территории предусматривается коренная реконструкция дорожно-транспортной сети, которая послужит основой изменения структуры застройки и роли и значения в структуре города в целом.

Территория участков общественных зданий и учреждений обслуживания городского и районного значения невелика.

Территории участков общественного назначения малоэтажной усадебной застройки системы зеленых насаждений общего пользования практически не имеют.

Имя: \_\_\_\_\_ Лист: \_\_\_\_\_ из \_\_\_\_\_ Подпись: \_\_\_\_\_ Дата: \_\_\_\_\_

175-08-ПЗ.АПР.СИТ

4 квартал - участок в границах улиц Московское шоссе, Зеленая, Благиной и оврага между Московским шоссе и ул. Благиной. Участок занят усадебной малоэтажной застройкой. Планируется реконструкция участка под многоэтажную застройку с размещением элементов инфраструктуры для обслуживания населения, как в первых этажах зданий так и отдельностоящих.

5 квартал - участок в границах улиц Благиной, Дубовая Роща и Зеленая. Участок занят в настоящее время усадебной и малоэтажной застройкой, многие дома - последних лет застройки и находящиеся в процессе строительства выделены участки под новую застройку малоэтажным личным жильем. Предполагается реконструкция участка на расчетный период под смешанную малоэтажную жилую и многоэтажную застройку, за расчетный период - с преобладанием многоэтажной застройки.

Расселение населения предусматривается поквартирное. Все жилые усадебные и малоэтажные дома, числом 140 находятся в личной собственности граждан.

Для расселения по застройке территории необходимо предоставить 11200м<sup>2</sup> жилой площади (из расчета 20м<sup>2</sup> общей площади на 1 человека).

Имя: \_\_\_\_\_ Лист: \_\_\_\_\_ из \_\_\_\_\_ Подпись: \_\_\_\_\_ Дата: \_\_\_\_\_

175-08-ПЗ.АПР.ЖЗ

**РАЗДЕЛ  
КУЛЬТУРНО-БЫТОВОЕ  
ОБСЛУЖИВАНИЕ НАСЕЛЕНИЯ**

Имя: \_\_\_\_\_ Лист: \_\_\_\_\_ из \_\_\_\_\_ Подпись: \_\_\_\_\_ Дата: \_\_\_\_\_

**4. Проектные решения.**

Данный раздел выполнен на основе проектных решений и объемов новой застройки, разработанных ОАО "Гражданпроект".

**4.1. Архитектурно-планировочная организация территории.**

Принятые проектом решения по развитию социальной инфраструктуры ориентированы на повышение общего уровня, качества и интенсификации сферы обслуживания.

Предложения по организации и совершенствованию системы культурно-бытового обслуживания населения выполнены в соответствии со Строительными Нормами и Правилами "Градостроительство. Планировка и застройка городских и сельских поселений" СНиП 2.07.01-89\*.

Предлагаемая проектом архитектурно-планировочная структура учитывает сложившуюся градостроительную ситуацию и природно-экологические факторы. Оценка современного использования и градостроительной ценности территории Северного района выявила, что при условиях реконструкции транспортной связи с другими районами и проведении необходимых мероприятий по инженерной инфраструктуре и инженерной подготовке территории, создаются все предпосылки для интенсивного комплексного развития квартала. Удачное расположение относительно мест приложения труда, большой рекреационный потенциал, наличие свободных территорий делают район благоприятным для размещения в нем разных видов жилья, учреждений повседневного обслуживания, способного оказать регенерирующее воздействие на территорию района в целом.

Функциональное зонирование территории выделяет зоны транспортных магистралей, жилые, зону детских учреждений, зону предприятий и учреждений общественного назначения, и обеспечивает пешеходные и транспортные связи между этими зонами и рекреационной зоной общегородского значения, находящейся в непосредственной близости от проектируемой территории. Зона транспортных магистралей предусматривает создание на территории района каркаса магистральной улично-дорожной сети, обеспечивающей устойчивые связи застройки функциональных зон на территории района с другими районами, объектами районного центра, местами приложения труда и местами массового отдыха жителей.

При разработке архитектурно-планировочного решения одним из основных положений, которые были учтены в проекте, являлась оценка ландшафтно-эстетического потенциала проектируемой территории. В эту оценку включались:

Имя: Имя Фамилия Имя Отчество Подпись и дата: \_\_\_\_\_

175-08-ПЗ.КБО.АПОТ

На них разместятся 9-ти этажные секционные жилые дома и многоуровневый паркинг на 300 автомобилей.

Намечены также возможные объемы строительства на отдаленную перспективу (за расчетный срок), которые могут быть возведены на месте сохраняемой на расчетный срок малозатражной застройки. Это предполагаемая застройка 9-10 этажными секционными жилыми домами в 5-м квартале.

Застройка предусматривается с благоустройством территории и обеспечением жилых и др. строений всеми видами инженерных коммуникаций.

Обеспечение населения всеми видами обслуживания в нормативной доступности от места проживания - это основная составляющая комфорта. В нашем проекте эта задача решается за счет создания системы учреждений КБО во встроенно-пристроенных помещениях первого этажа жилых домов. Также на территории района предполагается разместить 2 ДДУ по 320 мест, и школу на 1500 мест. Медицинское обслуживание населения будет осуществляться общегородской сетью поликлиник и больниц, согласно территориальной принадлежности.

Обеспечение необходимого количества машиномест в гаражах и стоянках будет достигнуто за счет строительства 2 надземных гаражных комплексов по 300 машиномест на территории района. Еще два многоуровневых гаража на 300 мест намечается расположить на сопредельных территориях.

Административная и торгово-бытовая зона сконцентрирована, в основном вдоль Московского шоссе.

Имя: Имя Фамилия Имя Отчество Подпись и дата: \_\_\_\_\_

175-08-ПЗ.КБО.АПОТ

- 3 квартал - 2,414 тыс. чел.  
- 4 квартал - 3,508 тыс. чел.  
- 5 квартал - 1,236 тыс. чел.

Показатель проектной плотности населения района застройки - 230 чел/га.

Всего на расчетный срок для населения 9,249 тыс.чел. по нормам СНиП 2.07.01-89\* (75мест на 1000жителей) потребуется - 693 мест в детских дошкольных учреждениях и (150мест на 1000 жителей) 1387 мест в школе.

\* 5-й квартал. При застройке за пределами расчетного срока численность населения составит 6.174 тыс.чел. Плотность населения составит 357чел/га

Имя: Имя Фамилия Имя Отчество Подпись и дата: \_\_\_\_\_

175-08-ПЗ.КБО.ОРЖС

- анализ пластики и характера различных форм рельефа (наиболее низкие и высокие отметки поверхности);  
- оценка зеленых насаждений с точки зрения их восприятия.

Итогом анализа явилось выявление ведущих элементов ландшафта, которые активно определяют своеобразие территории и оказывают воздействие на ее архитектурно-планировочную организацию.

Как следует из анализа и оценки местоположения района, основным градообразующим фактором, влияющим на формирование его облика является расположение вдоль Московского шоссе. Задача проекта сформировать комплексную застройку и определить основные видовые точки, подчеркивающие расположение района на въезде со стороны г. Москва и на перекрестке Московского шоссе с новой магистралью городского значения ул. Калининкова, Блинского.

Архитектурно-планировочное решение ППТ имеет основной идеей создание благоприятной среды для жителей района. При этом: с одной стороны была поставлена задача увеличения плотности застройки и выхода коммерческой площади, с другой стороны авторам пришлось столкнуться с тем, что на территории существует частное ее межевание, при отсутствии ясной концепции развития застройки. Основной элемент развития территории - дома повышенной этажности (9-17 жилых этажей) с максимальным уровнем комфорта при невысокой себестоимости строительства. Застройка должна включать в себя офисно-торговые помещения для повседневного обслуживания населения в первых этажах зданий, места постоянной и временной парковки личного автотранспорта граждан как на открытых автостоянках, так и в многоуровневых паркингах. Требования создать недорогие здания и геологические условия послужили основанием для решения постоянных мест парковки автомобилей в виде надземных паркингов с необходимым количеством машино-мест.

Дворовые пространства отделены от улиц, что позволяет организовать зоны отдыха, досуга и безопасно находиться в нем и детям, и жителям пожилого возраста. Благоустройство дворовых территорий будет решено организацией площадок для игр и отдыха детей и взрослого населения с применением малых форм, а также комплексным озеленением с выполнением газонов, клумб, высадкой различных пород деревьев и кустарников.

В проектируемом районе, согласно ситуационному инвентаризационному плану выделено пять кварталов, разделенных магистральными и жилыми улицами в соответствии со сложившейся на сегодняшний день структурой городской среды. Проектом также предусматривается выделение пяти зон, в основном повторяющих очертания исходно выделенных кварталов.

Имя: Имя Фамилия Имя Отчество Подпись и дата: \_\_\_\_\_

175-08-ПЗ.КБО.АПОТ

**Таблица № 3. Проектные предложения по изменению в функциональном использовании земель района**

№ п/п	Вид использования земель	Современное состояние		Проектные предложения	
		га	% к итогу	га	% к итогу
1	Селитбные территории, в т.ч. многоэтажная застройка, уличная сеть	30,93	76,8	36,16	89,73
2	Территории объектов хозяйственного назначения, хранения личного автотранспорта	0,7	1,74	1,44	3,57
3	Территория административного и общественного назначения	3,81	9,43	2,70	4,41
4	Неиспользуемые территории, занятые гаражами самовольного размещения, пустырями и др.	4,84	12,01	-	-
ИТОГО:		40,3	100	40,3	100

Анализ показателей свидетельствует, что реализация предусмотренных решений по застройке района повышает рациональность и эффективность использования его земель. Намечается освоение неиспользуемых площадок, возрастают объемы размещаемого жилого фонда и одновременно формируется городская среда, обеспечивающая создание достойного уровня жилищного и социально-бытового обслуживания населения, соответствующего действующим нормам и необходимому уровню комфорта проживания.

Последовательность строительства учреждений обслуживания повседневного спроса предусматривается на территории одновременно с таким расчетом, что к моменту завершения строительства жилых домов - будут полностью введены в эксплуатацию и учреждения обслуживания.

Имя: Имя Фамилия Имя Отчество Подпись и дата: \_\_\_\_\_

175-08-ПЗ.КБО.АПОТ

**ТЕХНИКО-ЭКОНОМИЧЕСКИЕ ПОКАЗАТЕЛИ**

табл. 4.

№ п/п	Наименование показателей	Ед. изм.	Расчетный срок
1	НАСЕЛЕНИЕ, в т.ч. Численность населения в проектируемых домах	тыс.чел.	9,64
1.1	Численность населения в существующих домах	тыс.чел.	9,25
1.2	Плотность населения (планировочный район)	тыс.чел./га	0,39
2	ЖИЛИЩНЫЙ ФОНД		
2.1	Общая площадь размещаемого в квартале жилого фонда	тыс.м <sup>2</sup>	182,94
	-усадьбных жилых домов	-/-	-
	-многоквартирных жилых домов	-/-	182,94
	-встроенно-пристроенных помещений	-/-	10,8
	-общая площадь существующих жилых домов (после реконструкции территории)	-/-	19,5
	-общая площадь существующего жилого фонда, имеющего к сносу	-/-	16,5
3	Средняя этажность проектируемых зданий	этаж.	11
3.1	- 2-9 этажная застройка	тыс.м <sup>2</sup>	93,4
	-10-17 этажная застройка	-/-	117,0
3.2	Этажность существующих зданий (после реконструкции территории)		1-3
	Расчетная плотность жилого фонда (без учета территории застройки объектами городского и районного значения)	м <sup>2</sup> /га	4767

Имя: Имя Фамилия Имя Отчество Подпись и дата: \_\_\_\_\_

175-08-ПЗ.КБО.СО

В северо-западной части (квартал №1) - зона общественного центра, большую часть которого занимает участок НИИ Охраны труда, застроенный главным корпусом института и хозяйственными строениями. Отведены участки для строительства зданий торгового и торгово-офисного назначения различной этажности, после сноса ветхого индивидуального жилья.

В северо-восточной части (квартал №2) зона размещения многоэтажной жилой застройки в сочетании с участками детских учреждений. Проектом предусматривается размещение школы на 1500 учащихся и детского сада на 320 мест. Жилая застройка представляет собой пять точечных 17-ти этажных домов, расположенных вдоль ул.Прокуровской. Здесь же размещен многоэтажный паркинг на 300 автомобилей.

В центральной части участка (квартал №3) - жилая зона. В ней на месте снесенного ветхого индивидуального жилья планируется разместить секционные 9-12-этажные и точечные 17-этажные жилые дома с размещением в их первых этажах помещений торгово-офисного назначения, а также групп детских дошкольных учреждений (частных), численностью до 50 человек, имеется также отдельно стоящее здание торгового назначения, в котором возможно также размещение предприятия общественного питания.

В юго-западной части участка (квартал №4) также находится жилая зона с застройкой аналогичной по характеру с застройкой квартала №3. Ее основой также являются 9-ти этажные секционные дома и 17-ти этажные точечные дома со встроенно-пристроенными помещениями общественного назначения, расположенными в первых этажах. В застройке также присутствуют отдельно стоящие здания торгового назначения и детский сад на 320 мест, расположенный на отдельном участке.

3-й и 4-й кварталы решены единым архитектурным ансамблем, который расположен на пересечении двух магистралей городского значения, регулируемого движения существующей и проектируемой, и должен подчеркнуть градообразующее значение своего расположения, создать новые видовые точки и архитектурные доминанты. Это позволит сделать всю рассматриваемую территорию в целом, на сегодняшний день имеющую хаотичную структуру застройки и несправедливый вид - важной составной частью городской среды.

Квартал №5, расположенный в юго-восточной части участка, согласно схеме зонирования города относится к жилой зоне смешанного типа. Застроен индивидуальными, по большей части новыми 1-2-х этажными капитальными жилыми домами. Многие дома на сегодняшний день находятся в процессе строительства. В южной части квартала имеются свободные от застройки участки.

Имя: Имя Фамилия Имя Отчество Подпись и дата: \_\_\_\_\_

175-08-ПЗ.КБО.АПОТ

**4.2 Объемы и размещение жилищного строительства.**

Проектно предусматривается первоочередное размещение жилых домов на территориях расположенных вдоль Московского шоссе, частично обеспеченных инженерной инфраструктурой. Структура этажности и силуэт застройки нового строительства основаны на необходимости, с одной стороны, разнообразия типов возводимого жилья и визуального комфорта проживания, с другой стороны - обеспечения максимального выхода коммерческой площади.

Основным типом застройки для данной территории станут дома повышенной этажности (9-12 этажей) и учреждения КБО - на 1-2 этажах.

Также предусматриваются высотные элементы застройки - 17 этажные башни, создающие запоминающийся акцент на территории рассматриваемого района.

Предусматривается создание в застройке кварталов закрытых внутренних дворов. Разнообразие силуэтов застройки позволит удовлетворить разнообразие потребности жителей района в типах жилья, комфортности дворовой территории.

Общая площадь жилого фонда намечается к размещению в проектируемом квартале на расчетный срок определена в количестве 193,12 тыс.м<sup>2</sup>, в том числе:

- общая площадь квартир многоквартирных жилых домов (проектируемых) - 182,3 тыс.м<sup>2</sup>;
- общая площадь встроенно-пристроенных нежилых помещений - 10,82 тыс.м<sup>2</sup>;

Проектируемый жилой фонд (192,12 тыс.м<sup>2</sup>) распределится по этажности следующим образом:

- 9-этажная застройка - 81,486 тыс. м<sup>2</sup>;
- 12-этажная застройка - 8,856 тыс. м<sup>2</sup>;
- 17-этажная застройка - 83,28 тыс. м<sup>2</sup>;
- 1-2-этажная застройка - 19,500 тыс. м<sup>2</sup>.

Расчетная плотность жилого фонда в границах рассматриваемого района, без учета территории, занятой объектами городского и районного значения, составляет - 7467 м<sup>2</sup>/га.

Расчетная численность населения определена из расчета - 20 м<sup>2</sup> общ. площ. кв-р/чел. в секционной застройке 4чел./жил. дом и составит, всего - 10,24 тыс. чел.

Распределение населения по жилым зонам:

- 1 квартал - жилая застройка отсутствует;
- 2 квартал - 1,836 тыс. чел.

Имя: Имя Фамилия Имя Отчество Подпись и дата: \_\_\_\_\_

175-08-ПЗ.КБО.ОРЖС

**4.3 Коммунально-бытовая система обслуживания.**

Проектная система обслуживания населения представлена учреждениями как территориального так и внетерриториального значения.

Учреждения городского значения - это объекты энциклопедического и периодического пользования - культурно-просветительные, зрелищные, предприятия торговли, общественного питания, бытового обслуживания и др. К таким учреждениям на проектируемой территории можно отнести только НИИ "Охраны труда", в здании которого располагаются также и другие организации городского значения.

Учреждения районного обслуживания предназначены для повседневного обслуживания населения и размещаются в 1-м квартале в административной и торгово-бытовой зоне, а также непосредственно в жилых кварталах (жилых зонах) и максимально приближены к жилью. К таким учреждениям относятся - общеобразовательные школы, ДДУ, учреждения связи, торговли, общественного питания и др., в т.ч. расположенные встроенными в первые этажи жилых зданий.

Зона общественного центра жилого района, расположена в северо-западной части территории и имеет на сегодняшний день слабо-развитую структуру с выделенными на ней участками для перспективной застройки зданиями торгово-офисного назначения. Отдельные выделенные зоны зеленых насаждений общественного пользования отсутствуют, т.к. данная территория непосредственно примыкает перспективной общегородской рекреационной зоне.

Имя: Имя Фамилия Имя Отчество Подпись и дата: \_\_\_\_\_

175-08-ПЗ.КБО.КБЗ

4.4. Система обслуживания.

Основной зоной для размещения социальнo-бытового является на сегодняшний день и останется в перспективе территория, расположенная вдоль Московского шоссе и магистрали городского значения, в которую преобразуется ул. Калининкова.

Учреждения коммунально-бытового обслуживания "шаговой доступности" предлагается разместить в первых этажах и стилобатных частях жилых домов, общей площадью 5500м<sup>2</sup> (в т.ч. отделение связи - 350м<sup>2</sup>, отделение Сбербанка - 200м<sup>2</sup>, центр соц. обслуживания - 400м<sup>2</sup>, офисные помещения - 3600м<sup>2</sup>, аптека - 100м<sup>2</sup>, салон красоты - 200м<sup>2</sup>, видеопрокат - 80м<sup>2</sup>, магазины пром и продовольств, как отдельно стоящие, так и во встроенно-пристроенных к жилым зданиям помещениях, совокупной площадью 12297м<sup>2</sup>, офисный центр, общей площадью 2000м<sup>2</sup>, кафе на 50 посадочных мест).

Таким образом, созданная вдоль улиц Московское шоссе и Калининкова общественная зона, насыщенная объектами культурно-бытового обслуживания общегородского пользования, станет местом прогулок и отдыха жителей не только проектируемых кварталов, но и прилегающей жилой застройки.

Размещение объектов обслуживания повседневного спроса предусмотрено, исходя из допустимых радиусов пешеходной доступности и расчетных показателей пропускной способности, рекомендуемых нормативными документами. Расчеты по вместимости и размещению объектов обслуживания выполнены по группам жилой застройки, объединяющим проектируемый квартал.

Полный расчет обеспеченности населения микрорайона учреждениями культурно-бытового обслуживания приведен в табл. №4. Все расчеты произведены в соответствии с действующими нормами и данными демографического развития г.Орла.

В связи с происходящими значительными изменениями в демографической ситуации, формах организации обслуживания, масштабах спроса на отдельные виды услуг принятые проектом показатели в дальнейшем могут уточняться и корректироваться.

Проведенные в составе проекта расчеты требуемых емкостей учреждений обслуживания повседневного спроса основаны на нормативных показателях, откорректированных применительно к местным условиям и времени реализации проектных решений, с учетом ориентации на позитивные изменения в будущем в экономической ситуации, демографических процессах и улучшении жизни населения в целом.

Приведенные в проекте расчетные показатели вместимости учреждений обслуживания являются ориентировочными и должны уточняться на последующих стадиях проектирования.

175-08-ПЗ.КБО.СО

РАЗДЕЛ  
ТРАНСПОРТНОЕ ОБСЛУЖИВАНИЕ

5.2 Пассажирский транспорт.

Обслуживание рассматриваемой территории пассажирским транспортом в настоящее время обеспечивается:

- автобусными и троллейбусными маршрутами, маршрутными такси проходящими по Московскому шоссе, с двумя остановочными пунктами обеспечивающими пешеходную доступность всей проектируемой территории в радиусе 500м.
- При реконструкции улицы Калининкова - планируется возможность организации по ней движения общественного транспорта.

Таблица 7. Основные технико-экономические технико-экономические показатели

№ п/п	Наименование показателей	Единица измерения	Современное состояние	Проектные показатели
1	1	2	3	4
1	<b>Транспортная инфраструктура</b>			
1.1	Протяженность улично-дорожной сети, всего в том числе:	км	0,452	7,95
	* магистральные улицы общего городского значения регулируемого движения (ул. Калининкова)	км	-	0,452
	* улицы и проезды местного значения (ул. Благиной, Прокуровская, Германо, Зеленая, Дубовая Роща, Черемуховской проезда)	км	3,42	3,25
1.2	Протяженность линий общественного пассажирского транспорта (автобус)	км	-	0,452
1.3	Гаражи и стоянки для хранения легковых автомобилей в том числе:	м/мест	см. прим.*	1800
	* постоянного хранения	км/мест	см. прим.*	850
	* временного хранения	км/мест	см. прим.*	950

Для размещения автомобилей жителей района и гостей проектируются открытые стоянки вдоль улиц, во дворах, у магазинов и строительство многоуровневых стоянок на 300 автомашин.

\*Хранение легковых автомобилей производится в гаражах и открытых стоянках на удобных участках жителей, количество мест не устанавливается.

175-08-ПЗ.ТО.ПС

ТЕХНИКО-ЭКОНОМИЧЕСКИЕ ПОКАЗАТЕЛИ табл. 4-1

№ п/п	Учреждение, предприятие, сооружение	Число по СНиП 2.07.01-89* прилож. 7. Звание на проектир. п.б.	Потребность	Ед.изм.	Кол-во	Примечание
1	2	3	4	5	6	7
1	Детские дошкольные учреждения	75 мест на 1 тыс. чел.	мест	571	700*	
2	Общеобразовательные школы	100 мест на 1 тыс. чел.	мест	953	1500*	
3	Поликлиники					
4	Аптеки	по заданию на проектир.				
5	Магазины продовольственных товаров	100 м <sup>2</sup> торг. пл. на 1 тыс. чел.	м <sup>2</sup> торг. площ.	953	2700	
6	Магазины непродовольств. товаров	180 м <sup>2</sup> торг. пл. на 1 тыс. чел.	м <sup>2</sup> торг. площ.	1715	4050	
7	Помещения для физкультурно-оздоровительных занятий	80м <sup>2</sup> пл. на 1 тыс. чел.	м <sup>2</sup> общ. площ.	762	3500	
8	Спортивные залы общего пользования	80м <sup>2</sup> пл. на 1 тыс. чел.	м <sup>2</sup> общ. площ.	762	1500	
9	Бассейны общего пользования	25м <sup>2</sup> зеркал. воды на 1 тыс. чел.	м <sup>2</sup>	238	-	
10	Рыночные комплексы	24м <sup>2</sup> торг. пл. на 1 тыс. чел.	м <sup>2</sup>	228	-	
11	Отделения связи	по заданию на проектир.				
12	Учреждения жилищно-коммунального хозяйства					Определяются объектами жилищного и коммунального хозяйства
13	Бани	5 мест на 1 тыс. жит.	м <sup>2</sup> объект	1		
14	ЖЭО	1 объект на МР	объект	1		

\*Количество мест и площади приняты с учетом обслуживания и перспективной застройки соседних территорий.

175-08-ПЗ.КБО.СО

5. Транспортное обслуживание

5.1 Улично-дорожная сеть.

В настоящее время улично-дорожная сеть на рассматриваемой территории имеет удобную транспортную связь со всеми районами города, посредством Московского шоссе. В то же время подавляющая часть территории с малотрафикной некапитальной застройки обслуживается узкими транспортными проездами с грунтовыми покрытиями сельского типа.

Улицы Благиной, Германо, Прокуровская, Калининкова, Дубовая Роща, Зеленая на сегодняшний день являются жилыми улицами с шириной проезжей части 7м. Категория этих улиц, за исключением ул. Калининкова не изменится, ширина в красных линиях составит 30м.

Улица Калининкова будет продлена до Московского шоссе и станет магистралью городского значения, регулируемого движения. Проезжая часть 6-ти полосная с разделительным газоном. Ширина дорожной полотна движения в одном направлении 11м. На пересечении Московского шоссе и ул. Калининкова будет запроектирована транспортная одноуровневая развязка в виде кольца.

Общественным транспортом обслуживающим территорию района являются троллейбусы, автобусы и маршрутные такси. В связи с изменением категории ул.Калининкова появятся новые маршруты общественного транспорта, поэтому транспортной схемой предусмотрены две новые остановки на ул. Калининкова. Остановки по Московскому шоссе остаются неизменными.

Таблица № 5. Ориентировочный расчет дополнительной нагрузки на УДС.

Показатели	Всего	В том числе по зонам (кварталам)				
		I зона	II зона	III зона	IV зона	V зона
Численность населения, чел.	9530	-	2295	2414	3508	1216
Численность работающих в здании общест. назначения	860	860				
Общий выезд, час «глик», чел.	2566	212	567	596	866	385
Выезд на легковом транспорте, чел.	472	39	104	110	159	56

175-08-ПЗ.ТО.УДС

НАРУЖНЫЕ ИНЖЕНЕРНЫЕ СЕТИ И СООРУЖЕНИЯ

Противопожарные мероприятия

Противопожарные мероприятия выполнены в соответствии:

- СНиП 21-01-97\* "Пожарная безопасность зданий и сооружений";
- СНиП 2.08.02-89\* "Общественные здания и сооружения";
- СНиП 31-01-2003 "Здания жилые многоквартирные".

Проектом планировки предусматриваются конструктивные объемно-планировочные и инженерно-технические решения, обеспечивающие в случае пожара:

- возможность эвакуации людей, независимо от их возраста и физического состояния, наружу, на прилегающую территорию, до наступления угрозы их жизни и здоровью вследствие воздействия опасных факторов пожара;
- возможность доступа личного состава пожарных подразделений и подачи средств пожаротушения к очагу пожара, а также проведение мероприятий по спасению людей и материальных ценностей;
- нераспространение пожара на рядом расположенные здания, в том числе при обрушении здания;
- ограничение прямого и косвенного материального ущерба.

В соответствии с требованиями СНиП 31-01-2003, табл.7.1.

№ п/п	Степень огнестойкости здания	Класс конструктивной пожарной опасности здания	Высота здания, м	Наибольшая глубина застройки по СНиП	Площадь этажа, м <sup>2</sup>	Пл. нагрузка по СНиП	Примечание
1	2	3	4	5	6	7	8
I	II	С0	50,0	50,0	2500	480	

По функциональной пожарной опасности здания относятся согласно СНиП21-01-97\*, п.5.21 к категориям:

- жилая часть - Ф 1.3
- встроенно-пристроенная часть - Ф4.3 (офисы);
- котельная - Ф5.1.

Наружное пожаротушение осуществляется от пожарных гидрантов установленных на кольцевой сети. Расход воды на наружное пожаротушение - 25л/с.

Пожарное дело проектируется на сопредельной территории, в 13-м микрорайоне, в пределах нормативной доступности.

175-08 - ПЗ.КБО.ПМ

Таблица 6.

Названия улиц	Интенсивность движения транспорта на расчетный срок, авт/час	Количество полос движения	Интенсивность движения на одну полосу, прив. авт./час
Калининкова	1800	6 (в т.ч. 2 полосы - автобусные)	300
Благиной	400	2	200
Прокуровская	400	2	200
Германо	400	2	200
Зеленая	400	2	200
Дубовая Роща	300	2	150

Нормативная пропускная способность одной полосы составляет - 750 прив. авт./час.

175-08-ПЗ.ТО.УДС

Наружные сети водоснабжения и канализации

Водоснабжение микрорайона на расчетный срок

Наружные сети водоснабжения для квартальной застройки запроектированы в соответствии с ТУ №4 от 28.01.2009 г. водопользователю МУП «Среднегородская», а также действующими СНиП 2.04.02-84\*, СНиП 2.07.01-89, СП 40-106-2002 и СП 40-102-2000.

Источником водоснабжения данного микрорайона является водопроводная сеть Ф200 ранее запроектированная для микрорайона №13 (инфр. 18-06) и колодец Ф600 по ул.Германо.

Расчетное население микрорайона на расчетный срок составляет: 9249 чел.

Расчетный расход воды на хозяйственно-питьевые нужды микрорайона на расчетный срок в сутки наибольшего водопотребления составляет 2890,31 м<sup>3</sup>/сут., максимальный часовой расход воды - 247,55 м<sup>3</sup>/ч, максимальный секундный - 68,76 л/с.

Максимальный расчетный расход воды на период пожаротушения (без учета полива) составляет 621 м<sup>3</sup>/сут., 207 м<sup>3</sup>/ч, 57,5 л/с.

Для обеспечения расчетной потребности в воде и надежности ее подачи в целом для микрорайона в соответствии с ТУ необходимо выполнить следующие виды работ:

1. техническое перевооружение Южно-Кромского водозаборного узла;
2. техническое перевооружение Юго-Восточной станции подкачки;
3. расширение и реконструкция водопровода от станции III подстанции до ул.Лукина,Черная;
4. реконструкция водовода от ул.Поселковая до ул.Московское шоссе.

Водоснабжение I очереди строительства

Расчетное население I очереди строительства составляет: 2981 чел.

Расчетный расход воды на хозяйственно-питьевые нужды I очереди строительства в сутки наибольшего водопотребления составляет 1117,88 м<sup>3</sup>/сут., максимальный часовой расход воды - 94,94 м<sup>3</sup>/ч, максимальный секундный - 26,37 л/с.

Максимальный расчетный расход воды на период пожаротушения (без учета полива) составляет 351 м<sup>3</sup>/сут., 117 м<sup>3</sup>/ч, 32,5 л/с.

175-08 - ПЗ.НБК

Проект планировки территории ограниченной ул. Московское шоссе, Зеленой, Дубовой рощи, Благиной и Германо в Северном районе г.Орла

Наружные сети водоснабжения и канализация

Общие сведения

ОАО "Гражданпроект" 2009 г.





**НАРУЖНАЯ ТЕПЛОСЕТЬ**

ТЕПЛОВЫЕ СЕТИ ПРОЕКТИРУЮТСЯ ПЛАНИРОВКАМИ В НЕИЗОЛИРОВАННЫХ ЖЕБКАНАЛАХ СО СЪЕМНЫМИ ЖЕБ ПЛИТАМИ И СЪЕМНЫМИ ДОТКАМИ ИЗ ТРУБ В ПЕНОПОЛИУРЕТАНОВОЙ ТЕПЛОИЗОЛЯЦИИ В КАЧЕСТВЕ ПОВЕРХНОГО СЛОЯ ИСПОЛЮЮТСЯ ПОЛИЭТИЛЕНОВАЯ ТРУБА-ОБЛОЧКА ИЗ ПОЛИЭТИЛЕНА ВЫСОКОГО ДАВЛЕНИЯ (ПЭВД ПО ГОСТ 14318-05) В КОМПЛЕКТЕ С ПРЕДВАРИТЕЛЬНО ТЕПЛОИЗОЛИРОВАННЫМИ ТРУБАМИ ПРИМЕНЯЮТСЯ ЭЛЕМЕНТЫ ИЗОЛЯЦИИ СТАНКОУСОВ, СОЕДИНЕНИЙ, ОТВОДОВ, НЕПОДВИЖНЫЕ ОПОРЫ, ГИЛЬЗЫ РЕЗЬБОВЫЕ ДЛЯ ПРОХОДА СЪЕЗДОВ СТЕНЫ И ФУНДАМЕНТЫ СТРОИТЕЛЬНЫХ КОНСТРУКЦИЙ, ТЕРМОУСАЖИВАЮЩИЕ МОФТЫ.

ДЛЯ ИЗОЛЯЦИИ СТЫКОВ ТРУБ ПРЕДУСМАТРИВАЮТСЯ ПЕНОПОЛИУРЕТАНОВЫЕ СПОУЛТЫ, ТЕРМОУСАЖИВАЮЩИЕ ЛЕНТЫ, КОЖУХИ СТАЛЬНЫЕ ОДНОВЕРХОВЫЕ 4-0,5мм, БАНДАЖНЫЕ ЛЕНТЫ СТАЛЬНЫЕ ОДНОВЕРХОВЫЕ.

ТЕПЛОИЗОЛИРОВАННЫЕ СТЫКИ ВЫПОЛНЯЮТСЯ СЛЕДУЮЩИМ ОБРАЗОМ:

- ПОВЕРХНОСТЬ СТЫКОВОГО СОЕДИНЕНИЯ ОЧИЩАЕТСЯ ОТ ТРУХИ И РАКОВИННЫ;
- СТЫК ПРОСУШИВАЕТСЯ ГАЗОВОЙ ГОРЕЛКОЙ;
- ТЩАТЕЛЬНО ПЕРЕМЕШИВАЕТСЯ И ВНОСИТСЯ НА СТЫК МАСТИКА МНР-ОС-А-13 В ТРИ СЛОЯ ТОЛЩИНОЙ НЕ МЕНЕЕ 1мм.

ТРУБОПРОВОДЫ В ПРЕДЕЛАХ ТЕПЛОИЗОЛЯЦИОННЫХ КАМЕР ВЫПОЛНЯЮТСЯ С ПОДВЕСНОЙ ИЗОЛЯЦИЕЙ.

ТРУБОПРОВОДЫ ОЧИЩАЮТСЯ ОТ РАКОВИНЫ, ПЕРЕКРЫВАЮТСЯ АНТИКОРРОЗИОННЫМ ЭПОКСИДНЫМ ПОКРЫТИЕМ ЭП-409 Т-150 С ТРИ СЛОЯ ПО ТУ-19-84-84. ПОТОМ ТЕПЛОИЗОЛИРУЮТСЯ НЕДЕЛЬНОЙ ИЗ МИНЕРАЛЬНОЙ ВАТЫ ТЕПЛОПРОВОДНОСТЬЮ 0,05 Вт/мС С ПОСЛЕДУЮЩИМ ЗАЩИТНЫМ СЛОЕМ ИЗ РУБЕРОИДА, ПОКРЫТОГО РУДНЫМ СТЕКЛОПЛАСТКОМ КСТ-4-5 (ТУ-11-145-86) С ПЕРЕКРЫТОЙ ЗАКРЕПКОЙ ШВОВ КЛЕЕМ ЭП-66.

В НИЖНИХ ТОЧКАХ ТЕПЛОСЕТИ УСТАНАВЛИВАЮТСЯ КРАНЫ ДЛЯ СПУСКА ВОДЫ. СПУСК ВОДЫ ИЗ ТРУБОПРОВОДОВ ПРЕДУСМАТРИВАЕТСЯ В СЕРЕСНЕ КОЛОДЦЫ 4150мм С ПОСЛЕДУЮЩИМ ОТВОДОМ ВОДЫ ИЗ НЕГО ПЕРЕДВИЖНЫМ НАСОСОМ. В ВЕРХНИХ ТОЧКАХ НА ТРУБОПРОВОДАХ УСТАНАВЛИВАЮТСЯ ВЕНТИЛИ ДЛЯ ВЫПУСКА ВОЗДУХА.

МАТЕРИАЛЫ ТРУБОПРОВОДОВ ТРУБЫ СТАЛЬНЫЕ БЕСШОВНЫЕ ПО ГОСТ 7713-78 ТРУБЫ СТАЛЬНЫЕ ЭЛЕКТРОСВАРНЫЕ ПО ГОСТ 10704-01 КАТЕГОРИИ "В" ТЕРМОСВАРКАВАТЕЛЬНЫЕ КОМПЕНСАЦИЯ ТЕПЛОВЫХ УДЛИНЕНИЙ ТРУБОПРОВОДОВ ОСУЩЕСТВЛЯЕТСЯ ЗА СЧЕТ УГЛОВ ПОВОРОТА, ТЕРМОТРАССЫ, П-ОБРАЗНЫХ И С-ОБРАЗНЫХ КОМПЕНСАТОРОВ. ГРУБЫЕ П-ОБРАЗНЫЕ КОМПЕНСАТОРЫ МОНТИРУЮТСЯ С ПРЕДВАРИТЕЛЬНО РАСТЯЖКОЙ НА ВЕРХНИЙ РАВНОПОВОЛНИТЕЛЬ ТЕПЛОВОГО УДЛИНЕНИЯ.

ПРИ ПЕРЕСЕЧЕНИИ ТЕПЛОСЕТИ С ПРОЕКТИРУЕМЫМ ГАЗОПРОВОДОМ НА ГАЗОПРОВОДЕ ПРЕДУСМАТРИВАЕТСЯ УСТРОЙСТВО ФУТЛЯРА НА ДЛИНЕ 2м ПО ОБЕ СТОРОНЫ ОТ ПЕРЕСЕЧЕНИЯ С УСТАНОВКОЙ КОНТРОЛЬНОЙ ТРУБКИ НА ОДНОМ КОНЦЕ ФУТЛЯРА И ДВЕ НА ТЕПЛОСЕТИ НЕ ДАЛЕЕ ЧЕМ НА 5м ОТ ГАЗОПРОВОДА.

ПРИ ПЕРЕСЕЧЕНИИ ТЕПЛОСЕТИ С ПРОЕКТИРУЕМЫМ ЭЛЕКТРОКАБЕЛЕМ И ТЕЛЕФОННЫМ КАБЕЛЕМ, КАБЕЛЬ ЗАКРЫВАЕТСЯ В ФУТЛЯР ИЗ ПОЛИЭТИЛЕНА ТРУБ ПО ГОСТ Р 50638-05. ПРИ ПЕРЕСЕЧЕНИИ ТЕПЛОСЕТИ С ВОДОПРОВОДОМ И КАНАЛИЗАЦИЕЙ РАССТОЯНИЕ МЕЖДУ НИМИ ПО ВЕРТИКАЛИ ДОЛЖНО БЫТЬ НЕ МЕНЕЕ 0,2м.

175 - 07 - ПЗ.ТС

**РАДИУС ПОВОРОТА, ВЫПОЛНЯЕМОГО УПРУТЫМ ИЖИКОМ, ДОЛЖЕН БЫТЬ НЕ МЕНЕЕ 25 НАРУЖНЫХ ДИАМЕТРОВ ТРУБЫ. РАДИУС ПОВОРОТОВ МЕНЬШЕГО РАДИУСА ДОПУСКИ ИСПОЛЬЗОВАТЬСЯ ОТВОДА ЗАВОДСКОГО ИЛИ ОТДЕЛЬНОГО.**

К СТРОИТЕЛЬСТВУ ГАЗОПРОВОДА МОЖНО ПРИСТУПАТЬ ПРИ ПОЛНОМ ОБЕСПЕЧЕНИИ ТРУБАМИ И СОЕДИНИТЕЛЬНЫМИ ДЕТАЛЯМИ.

ДЛЯ ПРЕДУПРЕЖДЕНИЯ ПРИ ВЫПОЛНЕНИИ ЗАМЕРОВ РАБОТ О ПРОХОЖДЕНИИ НА ДАННОМ УЧАСТКЕ ПОДЗЕМНОГО ГАЗОПРОВОДА ДОЛЖНА БЫТЬ УЛОЖЕНА ПОДПРЕДВЕРЖАЮЩАЯ ЛЕНТА ШИРИНОЙ НЕ МЕНЕЕ 0,2м С НЕСЪЕМНОЙ НАДПИСЬЮ "ГАЗ" НА РАССТОЯНИИ 0,25м ОТ ВЕРХА ГАЗОПРОВОДА.

НА УЧАСТКАХ ПЕРЕСЕЧЕНИЯ ГАЗОПРОВОДА С ПОДЗЕМНЫМИ И НЕПРЕДВИДНЫМИ КОММУНИКАЦИЯМИ СИГ. НАДПИСЬ ЛЕНТА ДОЛЖНА БЫТЬ УЛОЖЕНА ВОДЬЮ ГАЗОПРОВОДА, ДАЖДЕ НА РАССТОЯНИИ НЕ МЕНЕЕ 0,2 м МЕЖДУ СОБОЙ И НА 2 м В ОБЕ СТОРОНЫ ОТ ПЕРЕСЕКАЕМОЙ СОУРУЖИИ.

ГАЗОПРОВОД В ТРАНСШЕ, ДЛЯ КОМПЕНСАЦИИ ТЕМПЕРАТУРНЫХ УДЛИНЕНИЙ ДОЛЖЕН УКЛАДЫВАТЬСЯ ЗМЕЙКОЙ В ГОРИЗОНТАЛЬНОЙ ПЛОСКОСТИ. ПРИСЫЛКУ ПЛЕТИ ПРОИЗВОДИТЬ ЛЕТОМ В САМОЕ ХОЛОДНОЕ ВРЕМЯ СУТОК (РАНО УТРОМ), ЗИМОЙ - В САМОЕ ТЕПЛОЕ ВРЕМЯ ДОПОЛНИТЕЛЬНЫХ КОМПЕНСИРУЮЩИХ УСТРОЙСТВ НЕ ТРЕБУЕТСЯ.

ПРИ ПЕРЕСЕЧЕНИИ ГАЗОПРОВОДА С ПОДЗЕМНЫМИ КОММУНИКАЦИЯМИ ЗАМЕРОВ РАБОТЫ НА РАССТОЯНИИ ПО 2 м В ОБЕ СТОРОНЫ ОТ ПЕРЕСЕЧЕНИЯ ВЫКОПАТЬ ВРУЧНУЮ И ВЫДЕРЖАТЬ РАССТОЯНИЕ В СИГТУ ПО ВЕРТИКАЛИ НЕ МЕНЕЕ: ОТ КАНАЛИЗАЦИИ И ВОДОПРОВОДА - 0,2 м; ОТ ЭЛЕКТРОКАБЕЛЕЙ И КАБЕЛЯ СВЯЗИ - 0,5м; ПРИ УМЕНЬШЕНИИ РАССТОЯНИЯ ОТ ГАЗОПРОВОДА ДО КАБЕЛЯ КАБЕЛЬ ЗАКРЫВАЕТСЯ В ФУТЛЯР.

ПРИ ПЕРЕСЕЧЕНИИ С ТЕПЛОТРАССОЙ ГАЗОПРОВОД ЗАКРЫВАЕТСЯ В ФУТЛЯР ИЗ СТАЛЬНЫХ ТРУБ ПО ГОСТ 10704-01 НА КОНЦЕ ФУТЛЯРА И НА КАНАЛЕ ТЕПЛОВЫХ СЕТЕЙ УСТАНАВЛИВАЮТСЯ КОНТРОЛЬНЫЕ ТРУБКИ. ДИАМЕТРЫ ФУТЛЯРОВ ПРИНИМАТЬ СОГЛАСНО СЕРИИ 1-99.

ПРИ ПЕРЕСЕЧЕНИИ ГАЗОПРОВОДА С АВТОМОБИЛЬНЫМ ДВИЖУЮМ ГАЗОПРОВОД ЗАКРЫВАЕТСЯ В ФУТЛЯР ИЗ ТРУБ К1 ГАЗ 80822 ГОСТ 1999-2001. НА КОНЦЕ ФУТЛЯРА УСТАНАВЛИВАЮТСЯ КОНТРОЛЬНЫЕ ТРУБКИ.

УЧАСТКИ СТАЛЬНЫХ ТРУБОПРОВОДОВ ПРОЕКТИРОВАТЬ ИЗ ТРУБ СТАЛЬНЫХ ЭЛЕКТРОСВАРНЫХ ПО ГОСТ 10704-01 ГАЗОПРОВОД, ПРОВАДЯЕМАЯ ПЛЕДЕНИЕ, ПОКРЫТИЕ ВСЕМА УСИЛЕННЫМ ГРЕССЛОЙНЫМ ПОДВИЖНЫМ ЗАЩИТНЫМ ПОКРЫТИЕМ ПО ГОСТ Р 6602-2002. НАДПИСЬ ГАЗОПРОВОД ПОКРЫТЬ АНТИКОРРОЗИОННЫМ ПОКРЫТИЕМ, СОСТОЯЩИМ ИЗ 2х СЛОЕВ ГРУНТОВОК ГТ-021 ПО ГОСТ 25129-02 И 2х СЛОЕВ КРАСКИ ДЛЯ НАРУЖНЫХ РАБОТ ПО ГОСТ 4202-89.

ОТКРЫВАЮЩИЕ УСТРОЙСТВА И ШАГОВЫЕ КРАНЫ ПРЕДУСМАТРИВАЮТСЯ:

- ПОСЛЕ ВРЕЗКИ ПРОЕКТИРУЕМОГО ГАЗОПРОВОДА С ОБЕ СТОРОН СУЩЕСТВУЮЩИЙ ГАЗОПРОВОД СД.
- ПОСЛЕ ВРЕЗКИ ПРОЕКТИРУЕМОГО ГАЗОПРОВОДА И В СУЩЕСТВУЮЩИЙ ГАЗОПРОВОД ИДЕ.
- НА ВХОДЕ В ГРУБЫ;
- НА ВЫХОДЕ ГАЗОПРОВОДА ИЗ ЗЕМЛИ НА ФАСАДЕ КОТЕЛЬНОЙ;
- НА ВЫХОДЕ ГАЗОПРОВОДА ИЗ ЗЕМЛИ НА ФАСАДЕ ЖИЛОГО ДОМА;
- НА ФАСАДАХ ПЕРЕД ВВОДОМ В КУХНИ.

В ПРОЕКТЕ ПРИНЯТА АРМАТУРА С КЛАССОМ ГЕРМЕТИЧНОСТИ "А".

МОНТАЖ И ПРИЕМКУ ГАЗОПРОВОДА ВЕСТИ В СТРОИТВО СОСТАВЛЯЮТ СО СЛЫ 45-01-2002, ТРАВИЯ БЕЗОПАСНОСТИ СИСТЕМ ГАЗОРАСПРЕДЕЛЕНИЯ И ГАЗОПРЕДУПРЕЖДЕНИЯ ПР 13-329-03 И СП 42-101-2002 ОБЩИЕ ПОЛОЖЕНИЯ ПО ПРОЕКТИРОВАНИЮ И СТРОИТЕЛЬСТВУ ГАЗОРАСПРЕДЕЛИТЕЛЬНЫХ СИСТЕМ ИЗ МЕТАЛЛИЧЕСКИХ И ПОЛИЭТИЛЕНОВЫХ ТРУБ.

ТРУБЫ ДЛЯ ПРОВОДА ГАЗОПРОВОДА ДОЛЖНЫ СООТВЕТСТВОВАТЬ ТРЕБОВАНИЯМ СНИП 42-01-2002. РАСЧЕТУЮЩАЯ ЧАСТЬ НА ПРОЕКТ ПЛАНИРОВКИ ПО ГАУСНАОБЛЭНЕРГО СМ. НИЖЕ "РАСЧЕТ".

175-07 - ПЗ.ТСН

**РАСЧЕТ**

электрической нагрузки для проекта планировки территории ограниченной ул. Московское шоссе, Зеленая, Дубовая роща, Благинной и Германов в Северном районе г. Орла

Расчет нагрузок выполнен в соответствии с СП 31-110-2003 табл. 6.1, 6.4, 6.13 и 6.14.

**I очередь строительства**

**Поз. №25 Кафе**

1) Количество посадочных мест 50  
Руд = 1,04  
P = 50 x 1,04 = 52,0 кВт

**Поз. №1 Жилой дом со встроенно-пристроенными помещениями**

17-этажный, 1-секционный, 128-квартирный с эл. плитами 8,5 кВт

1) Количество квартир равно 128 шт  
Руд = 1,4608  
Pка = 128 x 1,4608 = 186,98 кВт

2) Количество лифтов (пассажирский) - 13 кВт, 1 (грузовой) - 18,0 кВт  
Ксл = 0,9  
Pл = 0,9(13+18) = 27,9 кВт

3) Крышная котельная Pкот = 12,0 кВт

4) Pж.д. = Pка + 0,9(Pл + Pкот) = 186,98 + 0,9(27,9 + 12) = 222,9 кВт  
P I кат. = 27,9 + 12,0 = 39,9 кВт

**Встроенно - пристроенные помещения**

1) Промзона = 447 м<sup>2</sup>, 894 м<sup>2</sup>.  
2) Продзона = 447 м<sup>2</sup>

Рудм = 0,16  
Рудл = 0,25  
Pим = 0,16 x 447 = 71,52 кВт  
Pид = 0,25 x 447 = 111,75 кВт  
Pопр = 71,52 + 111,75 = 183,3 кВт

Позиция №1 равна 3 шт  
Pж.д. = 3 x 222,9 = 668,7 кВт,  
Pпр = 3 x 183,3 = 549,9 кВт  
P I кат. = 3 x 39,9 = 119,7 кВт

175 - 08 - ПЗ.ТС

ПРИ ВВОДЕ ТЕПЛОСЕТИ В ЗДАНИЕ УСТАНАВЛИВАЕТСЯ ГЕРМЕТИЧЕСКАЯ СТЕНКА ПО СЕРИИ 5 905-26.04.

ПРОБНОЕ ДАВЛЕНИЕ ДЛЯ ГИДРАВЛИЧЕСКОГО ИСПЫТАНИЯ Р=1 атм.

ПОСЛЕ СВАРКИ ТРУБОПРОВОДОВ ПРОИЗВЕСТИ ПРОСВЕЧИВАНИЕ 3% СТЫКОВ ОТ ИХ ОБЩЕГО ЧИСЛА.

МОНТАЖ ТЕПЛОСЕТИ ВЫПОЛНЯТЬ В СООТВЕТСТВИИ СО СНИП 3.05.03-05 "ТЕПЛОВЫЕ СЕТИ. ПРАВИЛА ПРОИЗВОДСТВА РАБОТ", СНИП 31-02-02 "МАГИСТРАЛЬНЫЕ ТРУБОПРОВОДЫ", СНИП 3.05.05-04 "ТЕХНОЛОГИЧЕСКОЕ ОБОРУДОВАНИЕ И ТЕХНОЛОГИЧЕСКИЕ ТРУБОПРОВОДЫ".

СТАНДАРТНЫЕ УСЛОВНЫЕ ОБОЗНАЧЕНИЯ ПРИНЯТЫ ПО ГОСТ 21.106-78.

175 - 07 - ПЗ.ТС

**ЭЛЕКТРОСНАБЖЕНИЕ**

Проект электроснабжения территории ограниченной ул. Московское шоссе, Зеленая, Дубовая роща, Благинной и Германов в Северном районе г. Орла разработан согласно заданию на проектирование и техническим, выданным ОАО "Орелоблэнерго" № 25 от 22.01.09. 16.05.08г.

По степени надежности электроснабжения проектируемые объекты относятся к потребителям II категории, лифты, система дымоудаления, аварийное освещение и крышные котельные - к I категории.

Учет электроэнергии осуществляется счетчиками, установленными:

- во ВРУ жилых домов и в этажных щитках для квартир;
- во ВРУ помещений общественного назначения;
- в РУ - 0,4 кВ проектируемых трансформаторных подстанций и РТП.

Для коммерческого учета электроэнергии предусмотрена автоматизированная система учета потребления электроэнергии "АРМ" с установкой цифровых счетчиков кл. т. 1,0 и устройств отображения информации.

Согласно расчетной нагрузке проектом предусматривается строительство 10 трансформаторных подстанций и 1 распределительной подстанции с двумя трансформаторами мощн. 630 кВА напряжением 10 / 0,4 кВ. Проектируемые ТП и РТП предусмотрены в блок-модульном исполнении ("Автоматика" г. Тула).

Проектируемая РТП запитывается кабельными линиями 10 кВ марки АСБ сеч. 3 x 240 мм<sup>2</sup>:

- одной линией от РУ - 10 кВ РП - 19;
- одной линией от РУ - 10 кВ ТП - 767;
- двумя линиями с разных секций шин КРУН - 10 кВ п/ст "Восточная".

Питание проектируемых трансформаторных подстанций осуществляется кабельными линиями 10 кВ марки АСБ сеч. 3 x 120 мм<sup>2</sup> по схеме двухлучевой - петлевой распределительной сети напряжением 10 кВ.

175 - 08 - ПЗ.ТС

**Поз. №6 Жилой дом**

9-этажный, 5-секционный, 198-квартирный.

1) Количество квартир равно 198 шт  
Руд = 0,7716  
Pка = 198 x 0,7716 = 152,8 кВт

2) Количество лифтов: пассаж. мощн. 8,5 кВт равно 5 шт  
Pл = 5 x 8,5 x 0,7 = 29,75 кВт

3) Крышная котельная Pкот = 12,0 кВт

4) Pж.д. = Pка + 0,9(Pл + Pкот) = 152,8 + 0,9(29,75 + 12) = 190,4 кВт  
P I кат. = 29,75 + 12,0 = 41,75 кВт

**Поз. №7 Жилой дом со встроенно-пристроенными помещениями**

9-этажный, 5-секционный, 180-квартирный.

1) Количество квартир равно 180 шт  
Руд = 0,786  
Pка = 180 x 0,786 = 141,48 кВт

2) Количество лифтов: пассаж. мощн. 8,5 кВт равно 5 шт  
Pл = 5 x 8,5 x 0,7 = 29,75 кВт

3) Крышная котельная Pкот = 12,0 кВт

4) Pж.д. = Pка + 0,9(Pл + Pкот) = 141,48 + 0,9(29,75 + 12) = 179,0 кВт  
P I кат. = 29,75 + 12,0 = 41,75 кВт

**Встроенно - пристроенные помещения**

1) Промзона = 1209 м<sup>2</sup>, 2209 м<sup>2</sup>.  
2) Продзона = 1000 м<sup>2</sup>

Рудм = 0,16  
Рудл = 0,25  
Pим = 0,16 x 1209 = 193,44 кВт  
Pид = 0,25 x 1000 = 250 кВт  
Pопр = 193,44 + 250 = 443,44 кВт

**Поз. №20 Офисно - торговый комплекс**

3 - 9 этажный, 3500м<sup>2</sup>.

1) Офисы = 400 м<sup>2</sup>,  
2) Промзона = 1500 м<sup>2</sup> } 3500 м<sup>2</sup>.  
3) Продзона = 1600 м<sup>2</sup>

175 - 08 - ПЗ.ТС

**НАРУЖНЫЙ ГАЗОПРОВОД**

НАСТОЯЩИЙ ПРОЕКТ ПЛАНИРОВКИ НАРУЖНОГО ГАЗОПРОВОДА ДЛЯ ПОТРЕБИТЕЛЕЙ ТЕРРИТОРИИ ОГРАНИЧЕННОЙ УЛИЦАМИ МОСКОВСКОЕ ШОССЕ, ЗЕЛЕНАЯ, ДУБОВАЯ РОЩА, БЛАГИННОЙ, ГЕРМАНОВ В СЕВЕРНОМ РАЙОНЕ Г. ОРЛА ВЫПОЛНЕН В СООТВЕТСТВИИ С ТРЕБОВАНИЯМИ СНИП 42-01-2002, ПБ 12-029-03 "ПРАВИЛА БЕЗОПАСНОСТИ СИСТЕМ ГАЗОРАСПРЕДЕЛЕНИЯ И ГАЗОПОТРЕБЛЕНИЯ", СП 42-101-09 "ПРОЕКТИРОВАНИЕ И СТРОИТЕЛЬСТВО ГАЗОПРОВОДОВ ИЗ ПОЛИЭТИЛЕНОВЫХ ТРУБ ДИАМЕТРОМ ДО 300мм", СП 42-101-2002 "ПРОЕКТИРОВАНИЕ И СТРОИТЕЛЬСТВО ГАЗОПРОВОДОВ ИЗ ПОЛИЭТИЛЕНОВЫХ ТРУБ И РЕКОНСТРУКЦИЯ ИЗОЖИВНЫХ ГАЗОПРОВОДОВ" И НА ОСНОВАНИИ ТЕХНИЧЕСКИХ УСЛОВИЙ № 7 от 20.01.2009г. ВЫДАНЫХ ТРЕСТОМ "ОРЛЭНЕРГ".

ГАЗОСНАБЖЕНИЕ ПРЕДУСМАТРИВАЕТСЯ ПРИРОДНЫМ ГАЗОМ ТЕПЛОТВОРНОЙ СПОСОБНОСТЬЮ Q=4007 ккал/м<sup>3</sup> И УДЕЛЬНЫМ ВЕСОМ γ=0,602 кг/м<sup>3</sup>.

ТОЧКОЙ ПОДКЛЮЧЕНИЯ ЯВЛЯЕТСЯ СУЩЕСТВУЮЩИЙ ГАЗОПРОВОД СД 4539 мм ПО МОСКОВСКОМУ ШОССЕ С ДАВЛЕНИЕМ P=0,22-15 мПа.

ОБЩИЙ РАСХОД ГАЗА НА ЗАСТРОЙКУ ПРОЕКТА ПЛАНИРОВКИ СД В=7304,44 м<sup>3</sup>/ч, В ТОМ ЧИСЛЕ В=704,92 м<sup>3</sup>/ч НА ЖИЛЫЕ ДОМА, НА ВСТРОЕННЫЕ КОТЕЛЬНЫЕ, БЛОЧНЫЕ, КРЫШНЫЕ В=6599,52 м<sup>3</sup>/ч.

ДЛЯ ОБЕСПЕЧЕНИЯ ГАЗОСНАБЖЕНИЕМ ИД ЖИЛЫХ ДОМОВ ПРОЕКТОМ ЗАПРОЕКТИРОВАНЫ ДВА КВАРТАЛЬНЫХ ГРУБЫ ДЛЯ ПОТРЕБИТЕЛЕЙ I И II ОЧЕРЕДИ СТРОИТЕЛЬСТВА И ПОТРЕБИТЕЛЕЙ III-IV ОА РАСЧЕТНЫЙ СРОК ОЧЕРЕДИ СТРОИТЕЛЬСТВА. ПОТРЕБНОСТЬ В ГАЗЕ ДЛЯ I И II ОЧЕРЕДИ СТРОИТЕЛЬСТВА В=17,24 м<sup>3</sup>/ч, ДЛЯ III-IV ОЧЕРЕДИ СТРОИТЕЛЬСТВА В=377,68 м<sup>3</sup>/ч.

ДЛЯ ГАЗОСНАБЖЕНИЯ БЛОЧНЫХ КОТЕЛЬНЫХ ПРОЕКТОМ ПРЕДУСМАТРИВАЕТСЯ УСТАНОВКА СОБСТВЕННЫХ ГРУБ ДЛЯ КАЖДОЙ КОТЕЛЬНОЙ. ДЛЯ ВСТРОЕННЫХ И КРЫШНЫХ КОТЕЛЬНЫХ ЗАПРОЕКТИРОВАНЫ ГРУБЫ КОТОРЫЕ УСТАНАВЛИВАЮТСЯ НА СТУПЕНЧАТЫХ ЖИЛЫХ ДОМОВ, ОФИСОВ ДЛЯ КОТОРЫХ ПРЕДНАЗНАЧЕНЫ КОТЕЛЬНЫЕ. ДЛЯ ГРУБ КРЫШНЫХ КОТЕЛЬНЫХ ПРЕДУСМАТРИВАЕТСЯ ЗАКОЛЬЦОВКА ГАЗОПРОВОДА ПО НИЖНЮМУ ДАВЛЕНИЮ.

ОБЩАЯ ПОТРЕБНОСТЬ В ГАЗЕ:

- для БЛОЧНЫХ И КРЫШНЫХ КОТЕЛЬНЫХ I ОЧЕРЕДИ СТРОИТЕЛЬСТВА В=1544,92 м<sup>3</sup>/ч;
- для БЛОЧНЫХ И КРЫШНЫХ КОТЕЛЬНЫХ II ОЧЕРЕДИ СТРОИТЕЛЬСТВА В=1513,91 м<sup>3</sup>/ч;
- для БЛОЧНЫХ И КРЫШНЫХ КОТЕЛЬНЫХ III ОЧЕРЕДИ СТРОИТЕЛЬСТВА В=1990,67 м<sup>3</sup>/ч;

ПРОЕКТИРУЕМЫЙ ГАЗОПРОВОД ПРОВАДЯЕТСЯ ПОДЗЕМНО ИЗ ПОЛИЭТИЛЕНОВЫХ ТРУБ ПЭВД СОР 11 - для сд в п/с газ 17,6 - для и.д. по ГОСТ Р 50638-05 и ЧАСТИЧНО ИЗ СТАЛЬНЫХ ЭЛЕКТРОСВАРНЫХ ТРУБ ПО ГОСТ 10704-01. НАДПИСЬ НА ВХОДЕ В ГРУБЫ И НА ВЫХОДЕ ИЗ НЕГО ИЗ СТАЛЬНЫХ ТРУБ ПО ГОСТ 10704-01 ЗАКРЫВАЕТСЯ В ФУТЛЯР ИЗ ПОЛИЭТИЛЕНА ТРУБЫ ДОЛЖНО БЫТЬ НЕ МЕНЕЕ 1,0м.

В МЕСТАХ ПРОВОДА НЕРАЗЪЕМНОГО СОЕДИНЕНИЯ "ПОЛУТЕНЬ-СТАЛЬ" ГАЗОПРОВОД УЛОЖИТЬ НА ПЕСЧАНОЕ ОСНОВАНИЕ ТОЛЩИНОЙ 10 см НА РАССТОЯНИИ 1,0 м В ОБЕ СТОРОНЫ ОТ НЕРАЗЪЕМНОГО СОЕДИНЕНИЯ И СВЕРХУ ПРИСЫЛАТЬ НА ВЫСОТУ 20 см ПЕСКОМ.

ПОЛИЭТИЛЕНОВЫЕ ТРУБЫ ДОЛЖНЫ ХРАНИТЬСЯ В УСЛОВИЯХ, ОБЕСПЕЧИВАЮЩИХ ИХ СОХРАННОСТЬ ОТ ПОРЖЕЛЕНИЯ. НЕ ДОПУСКАЕТСЯ ИСПОЛЬЗОВАТЬ ДЛЯ СТРОИТЕЛЬСТВА ГАЗОПРОВОДОВ ТРУБЫ С НЕОДНОЗНАЧНЫМ ИЛИ НЕУМЕНЬШЕННЫМ ДИАМЕТРОМ БОЛЕЕ ЧЕМ НА 5% ОТ НОМИНАЛЬНОГО И ТРУБЫ С НАДРЗАМИ И ЦАРАПЛИНАМИ ГЛУБИНОЙ БОЛЕЕ 0,7мм.

СОЕДИНЕНИЯ ПОЛИЭТИЛЕНОВЫХ ТРУБ МЕЖДУ СОБОЙ ВЫПОЛНЯЮТСЯ ПРИ ПОМОЩИ ДЕТАЛЕЙ С ЗАКЛАННЫМИ НАРБЕТАТЕЛЬНЫМИ СВАРКА ПОЛИЭТИЛЕНОВЫХ ТРУБ СЛЕДУЕТ ПРОИЗВОДИТЬ ПРИ ТЕМПЕРАТУРЕ НАРУЖНОГО ВОЗДУХА ОТ -15°С ДО +40°С.

СОЕДИНЕНИЯ ПОЛИЭТИЛЕНОВЫХ ТРУБ СО СТАЛЬНЫМИ ВЫПОЛНЯЮТСЯ НЕРАЗЪЕМНЫМИ ОБЫЧНОГО ТИПА. НЕГОТОВЛЕНИЕ УЗЛОВ НЕРАЗЪЕМНЫХ СОЕДИНЕНИЙ "ПОЛУТЕНЬ-СТАЛЬ" ДОЛЖНО ПРОИЗВОДИТЬСЯ В УСЛОВИЯХ ПРОИЗВОДСТВЕННЫХ БАТ.

175 - 07 - ПЗ.ТСН

Согласно техническим в проектируемых ТП предусматривается установка щитов наружного освещения с расчетным прибором учета, тиристорным выключателем на расчетный ток и предохранителями 100 А.

Сеть наружного освещения согласно техническим предусматривается в воздушном исполнении с применением самонесущих изолированных проводов.

Расчетная мощность объекта составляет:

- II категория 67,69 кВт
- I категория 115,5 кВт

175 - 08 - ПЗ.ТС

Рудоф=0,054 Рудм=0,16 Рудпа=0,25 Рлоф=8,5 кВт

Роф=0,054 x 400 = 21,6 кВт

Pим = 0,16 x 1500 = 240 кВт

Pид = 0,25 x 1600 = 400 кВт

Pопр = 21,6+240 + 400 + 8,5 = 670,1 кВт

**Поз. №27 Здание торгового назначения (пром.)**

2 - этажное, S = 840 м<sup>2</sup>  
P = 840 x 0,16 = 134,4 кВт

**Поз. №23 Жилой дом со встроенно-пристроенными помещениями**

Жилой дом

9-этажный, 5-секционный, 189-квартирный.

1) Количество квартир равно 189 шт  
Pка = 189 x 0,7788 = 147,19 кВт

2) Количество лифтов: пассаж. мощн. 8,5 кВт равно 5 шт  
Pл = 5 x 8,5 x 0,7 = 29,75 кВт

3) Крышная котельная Pкот = 12,0 кВт

4) Pж.д. = Pка + 0,9(Pл + Pкот) = 147,19 + 0,9(29,75 + 12) = 184,77 кВт  
P I кат. = 29,75 + 12,0 = 41,75 кВт

**Встроенно - пристроенные помещения**

1) Промзона = 255 м<sup>2</sup>, 510 м<sup>2</sup>.  
2) Офисы = 255 м<sup>2</sup>

Рудм = 0,16  
Рудоф = 0,054  
Pим = 0,16 x 255 = 40,8 кВт  
Pид = 0,054 x 255 = 13,77 кВт  
Pопр = 40,8 + 13,77 = 54,57 кВт

Блочная котельная P = 10 кВт  
Блочная котельная P = 7,0 кВт

175 - 08 - ПЗ.ТС

53,4

Поз. № 21 Культурно-спортивное учреждение  
4-этажное, S=2490 м<sup>2</sup>  
P = 2490 x 0,17 = 423,3 кВт

Расчетная нагрузка на подстанции в рабочем режиме  
I очередь строительства

$P_p = P_{поз\#1\text{жд}} + 0,9P_{поз\#1\text{жд}} + 0,9P_{поз\#1\text{жд}} + 0,7P_{поз\#25} + 0,6P_{поз\#1\text{пр}} + 0,6P_{поз\#1\text{пр}} + 0,6P_{поз\#1\text{пр}} + 0,9P_{поз\#6} + 0,9P_{поз\#7\text{жд}} + 0,6P_{поз\#7\text{пр}} + 0,6P_{поз\#20} + 0,9P_{поз\#23\text{жд}} + 0,6P_{поз\#23\text{пр}} + 0,5 \times 2 \times \text{Бл. кот.} + 0,7P_{поз\#21} = 222,9 + 0,9 \times 222,9 + 0,9 \times 222,9 + 0,7 \times 52 + 0,6 \times 183,3 + 0,6 \times 183,3 + 0,9 \times 190,4 + 0,9 \times 179 + 0,6 \times 443,44 + 0,6 \times 670,1 + 0,9 \times 184,77 + 0,6 \times 54,57 + 0,5(10+7,0) = 0,7 \times 423,3 = 249,5 \text{ кВт}$

На I очередь строительства необходимо три трансформаторные подстанции с трансформаторами 2 x 630 кВА.

Изм	Кол	Истор	Внес	Дата	175 - 08 - ПЗ.НЭС	Лист	5-2
-----	-----	-------	------	------	-------------------	------	-----

56

6) P<sub>пл</sub> = P<sub>кв</sub> + 0,9(P<sub>пл</sub> + P<sub>кот</sub>) = 172,7 + 0,9(20,4 + 22) = 210,9 кВт  
7) P<sub>пл</sub> = P<sub>кв</sub> + 0,9P<sub>пл</sub> = 226,6 + 0,9 x 41,0 = 263,5 кВт  
8) P<sub>жд</sub> = P<sub>пл</sub> + P<sub>пл</sub> = 210,9 + 263,5 = 474,4 кВт

Встроенно-пристроенные помещения

1) Промзона = 2000 м<sup>2</sup>, } 3224 м<sup>2</sup>  
2) Пролзона = 1224 м<sup>2</sup>  
Рудим = 0,16  
Рудпл = 0,25  
P<sub>пр</sub> = 0,16 x 2000 = 320 кВт  
P<sub>пл</sub> = 0,25 x 1224 = 306,0 кВт  
P<sub>пр</sub> = 320,0 + 306,0 = 626,0 кВт  
P<sub>рбш</sub> = P<sub>жд</sub> + P<sub>пр</sub> = 474,4 + 626,0 = 1100,4 кВт  
P I кат. = 20,4 + 41,0 + 22,0 = 83,4 кВт

Поз. № 19 Многоэтажный паркинг  
на 299 маш. мест  
P = 55,0 кВт

Поз. № 17 Детский сад на 320 мест  
Удельная нагрузка равна 0,46 кВт/мест  
P<sub>дс</sub> = 320 x 0,46 = 147,2 кВт

Поз. № 18 Школа на 1500 мест  
с электрофицированной столовой и спортзалом  
Удельная нагрузка равна 0,25 кВт/мест  
P = 1500 x 0,25 = 375,0 кВт

Поз. № 8 Жилой дом  
9-этажный, 8-мисекционный, 297-квартирный  
1) P<sub>кв</sub> = 144 x 0,8148 = 117,3 кВт  
2) P<sub>кв</sub> = 153 x 0,8076 = 123,6 кВт  
Количество лифтов мощн. 8,5 кВт равно 8 шт  
3) P<sub>пл</sub> = 4 x 8,5 x 0,7 = 23,8 кВт  
4) P<sub>пл</sub> = 4 x 8,5 x 0,7 = 23,8 кВт  
5) P<sub>кот</sub> = 22,0 кВт  
6) P<sub>пл</sub> = 117,3 + 0,9(23,8 + 22) = 158,5 кВт  
7) P<sub>пл</sub> = 123,6 + 0,9 x 23,8 = 145,0 кВт  
8) P<sub>жд</sub> = P<sub>пл</sub> + P<sub>пл</sub> = 158,5 + 145,0 = 303,5 кВт  
P I кат. = 23,8 + 23,8 + 22 = 69,6 кВт

Изм	Кол	Истор	Внес	Дата	175 - 08 - ПЗ.НЭС	Лист	8
-----	-----	-------	------	------	-------------------	------	---

59

Поз. № 13 Жилой дом  
9-10-этажный, 7-секционный, 189-квартирный.  
1) P<sub>кв</sub> = 189 x 0,7788 = 147,2 кВт  
2) Количество лифтов: пассаж. мощн. 8,5 кВт равно 7 шт  
P<sub>пл</sub> = 7 x 8,5 x 0,6125 = 36,4 кВт  
3) Крышная котельная P<sub>кот</sub> = 22,0 кВт  
4) P<sub>жд</sub> = P<sub>кв</sub> + 0,9(P<sub>пл</sub> + P<sub>кот</sub>) = 147,2 + 0,9(36,4 + 22) = 199,8 кВт  
P I кат. = 36,6 + 22,0 = 58,6 кВт

Поз. № 14 Жилой дом  
9-10-этажный, 8-секционный, 309-квартирный.  
1) P<sub>кв</sub> = 153 x 0,8076 = 123,6 кВт  
P<sub>кв</sub> = 156 x 0,8052 = 125,6 кВт  
2) Количество лифтов: пассаж. мощн. 8,5 кВт равно 8 шт  
P<sub>пл</sub> = 4 x 8,5 x 0,7 = 23,8 кВт  
P<sub>пл</sub> = 4 x 8,5 x 0,7 = 23,8 кВт  
3) Крышная котельная P<sub>кот</sub> = 22,0 кВт  
4) P<sub>жд</sub> = P<sub>кв</sub> + 0,9(P<sub>пл</sub> + P<sub>кот</sub>) = 123,6 + 0,9(23,8 + 22) = 164,8 кВт  
P<sub>жд</sub> = P<sub>кв</sub> + 0,9P<sub>пл</sub> = 125,6 + 0,9 x 23,8 = 147,0 кВт  
P<sub>жд</sub> = P<sub>пл</sub> + P<sub>пл</sub> = 164,8 + 147,0 = 311,8 кВт  
P I кат. = 2 x 23,8 + 22,0 = 69,6 кВт

Поз. № 15 Жилой дом  
9-этажный, 5-секционный, 188-квартирный.  
1) P<sub>кв</sub> = 188 x 0,7796 = 146,6 кВт  
2) Количество лифтов: пассаж. мощн. 8,5 кВт равно 5 шт  
P<sub>пл</sub> = 5 x 8,5 x 0,7 = 29,8 кВт  
3) Крышная котельная P<sub>кот</sub> = 12,0 кВт  
4) P<sub>жд</sub> = P<sub>кв</sub> + 0,9(P<sub>пл</sub> + P<sub>кот</sub>) = 146,6 + 0,9(29,8 + 12) = 184,2 кВт  
P I кат. = 29,8 + 12,0 = 41,8 кВт

Изм	Кол	Истор	Внес	Дата	175 - 08 - ПЗ.НЭС	Лист	11
-----	-----	-------	------	------	-------------------	------	----

54

II очередь строительства  
Поз. № 1 Жилой дом со встроенно-пристроенными помещениями  
Жилой дом  
17-этажный, 1-секционный, 128-квартирный с эл. плитами 8,5 кВт  
1) Количество квартир равно 128 шт  
P<sub>уд</sub> = 1,4608  
P<sub>кв</sub> = 128 x 1,4608 = 186,98 кВт  
2) Количество лифтов (пассажирский) - 13 кВт, 1 (грузовой) - 18,0 кВт  
K<sub>сл</sub> = 0,9  
P<sub>пл</sub> = 0,9(13+18) = 27,9 кВт  
3) Крышная котельная P<sub>кот</sub> = 12,0 кВт  
4) P<sub>жд</sub> = P<sub>кв</sub> + 0,9(P<sub>пл</sub> + P<sub>кот</sub>) = 186,98 + 0,9(27,9 + 12) = 222,9 кВт  
P I кат. = 27,9 + 12,0 = 39,9 кВт

Встроенно-пристроенные помещения

1) Промзона = 447 м<sup>2</sup>, } 894 м<sup>2</sup>  
2) Пролзона = 447 м<sup>2</sup>  
Рудим = 0,16  
Рудпл = 0,25  
P<sub>пр</sub> = 0,16 x 447 = 71,52 кВт  
P<sub>пл</sub> = 0,25 x 447 = 111,75 кВт  
P<sub>пр</sub> = 71,52 + 111,75 = 183,3 кВт

Позиция № 1 равна 3 шт  
P<sub>жд</sub> = 3 x 222,9 = 668,7 кВт  
P I кат. = 3 x 39,9 = 119,7 кВт  
P<sub>пр</sub> = 3 x 183,3 = 549,9 кВт

Поз. № 26 Здание торгового назначения (пром.)  
S = 970 м<sup>2</sup>  
P = 970 x 0,16 = 155,2 кВт

Блочная котельная P = 10 кВт  
Блочная котельная P = 18,5 кВт  
Блочная котельная P = 10 кВт  
Блочная котельная P = 20 кВт

Изм	Кол	Истор	Внес	Дата	175 - 08 - ПЗ.НЭС	Лист	6
-----	-----	-------	------	------	-------------------	------	---

Поз. № 2 Жилой дом  
17-этажный, 1-секционный, 170-квартирный с эл. плитами 8,5 кВт  
1) P<sub>кв</sub> = 170 x 1,402 = 238,34 кВт  
2) Количество лифтов (пассажирский) - 13 кВт, 1 (грузовой) - 18,0 кВт  
P<sub>пл</sub> = 0,9(13+18) = 27,9 кВт  
3) Крышная котельная P<sub>кот</sub> = 12,0 кВт  
4) P<sub>жд</sub> = P<sub>кв</sub> + 0,9(P<sub>пл</sub> + P<sub>кот</sub>) = 238,34 + 0,9(27,9 + 12) = 274,3 кВт  
P I кат. = 27,9 + 12,0 = 39,9 кВт

Позиция № 2 всего 4 шт  
P<sub>жд</sub> = 4 x 274,3 = 1097,2 кВт  
P I кат. = 4 x 39,9 = 159,6 кВт

Поз. № 19 Многоэтажный паркинг  
на 299 маш. мест  
P = 55,0 кВт

Расчетная нагрузка на подстанции в рабочем режиме  
II очередь строительства

$P_p = P_{поз\#1\text{жд}} + 0,9P_{поз\#1\text{жд}} + 0,9P_{поз\#1\text{жд}} + 0,6P_{поз\#1\text{пр}} + 0,6P_{поз\#1\text{пр}} + 0,6P_{поз\#1\text{пр}} + 0,5(4 \text{ Бл. кот.}) + 0,9P_{поз\#6} + 0,4P_{поз\#17} + 0,9P_{поз\#4} + 0,9P_{поз\#3\text{жд}} + 0,6P_{поз\#3\text{пр}} + 0,5 \times 2 \times P_{поз\#19} + 0,4P_{поз\#17} + 0,5P_{поз\#18} + 0,9P_{поз\#8} + 0,9 \times 4 \times P_{поз\#2} = 222,9 + 0,9 \times 222,9 + 0,9 \times 222,9 + 0,6 \times 183,3 + 0,6 \times 183,3 + 0,6 \times 183,3 + 0,6 \times 155,2 + 0,5(10+18,5+10+20) + 0,9 \times 184,8 + 0,4 \times 147,2 + 0,9 \times 297,2 + 0,9 \times 474,4 + 0,6 \times 626,0 + 0,5(55+55) + 0,4 \times 147,2 + 0,5 \times 375,0 + 0,9 \times 303,5 + 0,9 \times 4274,3 = 3934,0 \text{ кВт}$

На II очередь строительства необходимо шесть трансформаторные подстанции с трансформаторами 2 x 630 кВА.

Изм	Кол	Истор	Внес	Дата	175 - 08 - ПЗ.НЭС	Лист	9
-----	-----	-------	------	------	-------------------	------	---

Поз. № 16 Жилой дом  
9-этажный, 5-секционный, 189-квартирный.  
1) P<sub>кв</sub> = 189 x 0,7788 = 147,2 кВт  
2) Количество лифтов: пассаж. мощн. 8,5 кВт равно 5 шт  
P<sub>пл</sub> = 5 x 8,5 x 0,7 = 29,75 кВт  
3) Крышная котельная P<sub>кот</sub> = 12,0 кВт  
4) P<sub>жд</sub> = P<sub>кв</sub> + 0,9(P<sub>пл</sub> + P<sub>кот</sub>) = 147,2 + 0,9(29,75 + 12) = 184,8 кВт  
P I кат. = 29,75 + 12,0 = 41,75 кВт

Расчетная нагрузка на подстанции в рабочем режиме  
III очередь строительства

$P_p = P_{поз\#9} + 0,9P_{поз\#10} + 0,9P_{поз\#11} + 0,9P_{поз\#12} + 0,9P_{поз\#13} + 0,9P_{поз\#14} + 0,9P_{поз\#25} + 0,9P_{поз\#16} = 212,2 + 0,9 \times 94,3 + 0,9 \times 179,1 + 0,9 \times 184,8 + 0,9 \times 199,8 + 0,9 \times 311,8 + 0,9 \times 184,2 + 0,9 \times 184,8 = 1417 \text{ кВт}$

На III очередь строительства необходимо две трансформаторные подстанции с трансформаторами 2 x 630 кВА.

Изм	Кол	Истор	Внес	Дата	175 - 08 - ПЗ.НЭС	Лист	12
-----	-----	-------	------	------	-------------------	------	----

55

Поз. № 5 Жилой дом  
9-10-этажный, 5-тисекционный, 189-квартирный.  
1) P<sub>кв</sub> = 189 x 0,7788 = 147,2 кВт  
2) Количество лифтов: пассаж. мощн. 8,5 кВт равно 5 шт  
P<sub>пл</sub> = 5 x 8,5 x 0,7 = 29,75 кВт  
3) Крышная котельная P<sub>кот</sub> = 12,0 кВт  
7) P<sub>жд</sub> = P<sub>кв</sub> + 0,9(P<sub>пл</sub> + P<sub>кот</sub>) = 147,2 + 0,9(29,75 + 12,0) = 184,8 кВт  
P I кат. = 29,75 + 12,0 = 41,75 кВт

Поз. № 17 Детский сад на 320 мест  
Удельная нагрузка равна 0,46 кВт/мест  
P<sub>дс</sub> = 320 x 0,46 = 147,2 кВт

Поз. № 4 Жилой дом  
9-этажный, 8-мисекционный, 288-квартирный  
1) P<sub>кв</sub> = 144 x 0,8148 = 117,3 кВт  
2) P<sub>кв</sub> = 144 x 0,8148 = 117,3 кВт  
Количество лифтов мощн. 8,5 кВт равно 8 шт  
3) P<sub>пл</sub> = 4 x 8,5 x 0,7 = 23,8 кВт  
4) P<sub>пл</sub> = 4 x 8,5 x 0,7 = 23,8 кВт  
5) P<sub>кот</sub> = 22,0 кВт  
6) P<sub>пл</sub> = 117,3 + 0,9(23,8 + 22) = 158,5 кВт  
7) P<sub>пл</sub> = 117,3 + 0,9 x 23,8 = 138,7 кВт  
8) P<sub>жд</sub> = 158,5 + 138,7 = 297,2 кВт  
P I кат. = 23,8 + 23,8 + 22 = 69,6 кВт

Поз. № 3 Жилой дом со встроенно-пристроенными помещениями  
Жилой дом  
9-12-этажный, 7-секционный, 277-квартирный, с эл. плитами 8,5 кВт  
1) P<sub>кв</sub> = 117 x 1,4762 = 172,7 кВт  
2) P<sub>кв</sub> = 160 x 1,416 = 226,6 кВт  
Количество лифтов: пассаж. 8,5 кВт = 7 шт, грузовых 11 кВт = 3 шт.  
3) P<sub>пл</sub> = 3 x 8,5 x 0,8 = 20,4 кВт  
4) P<sub>пл</sub> = (4 x 8,5 + 3 x 11,0) x 0,6125 = 41,0 кВт  
5) Крышная котельная P<sub>кот</sub> = 22,0 кВт

Изм	Кол	Истор	Внес	Дата	175 - 08 - ПЗ.НЭС	Лист	7
-----	-----	-------	------	------	-------------------	------	---

58

III очередь строительства  
Поз. № 9 Жилой дом  
9-этажный, 6-секционный, 255-квартирный.  
1) P<sub>кв</sub> = 255 x 0,7625 = 171,6 кВт  
2) Количество лифтов: пассаж. мощн. 8,5 кВт равно 6 шт  
P<sub>пл</sub> = 6 x 8,5 x 0,65 = 33,15 кВт  
3) Крышная котельная P<sub>кот</sub> = 12,0 кВт  
4) P<sub>жд</sub> = P<sub>кв</sub> + 0,9(P<sub>пл</sub> + P<sub>кот</sub>) = 171,6 + 0,9(33,15 + 12) = 212,2 кВт  
P I кат. = 33,15 + 12,0 = 45,15 кВт

Поз. № 10 Жилой дом  
9-этажный, 2-секционный, 72-квартирный.  
1) P<sub>кв</sub> = 72 x 0,99 = 71,28 кВт  
2) Количество лифтов: пассаж. мощн. 8,5 кВт равно 2 шт  
P<sub>пл</sub> = 2 x 8,5 x 0,8 = 13,6 кВт  
3) Крышная котельная P<sub>кот</sub> = 12,0 кВт  
4) P<sub>жд</sub> = P<sub>кв</sub> + 0,9(P<sub>пл</sub> + P<sub>кот</sub>) = 71,28 + 0,9(13,6 + 12) = 94,3 кВт  
P I кат. = 13,6 + 12,0 = 25,6 кВт

Поз. № 11 Жилой дом  
9-этажный, 5-секционный, 180-квартирный.  
1) P<sub>кв</sub> = 180 x 0,786 = 141,5 кВт  
2) Количество лифтов: пассаж. мощн. 8,5 кВт равно 5 шт  
P<sub>пл</sub> = 5 x 8,5 x 0,7 = 29,8 кВт  
3) Крышная котельная P<sub>кот</sub> = 12,0 кВт  
4) P<sub>жд</sub> = P<sub>кв</sub> + 0,9(P<sub>пл</sub> + P<sub>кот</sub>) = 141,5 + 0,9(29,8 + 12) = 179,1 кВт  
P I кат. = 29,8 + 12,0 = 41,8 кВт

Поз. № 12 Жилой дом  
9-этажный, 5-секционный, 189-квартирный.  
1) P<sub>кв</sub> = 189 x 0,7788 = 147,2 кВт  
2) Количество лифтов: пассаж. мощн. 8,5 кВт равно 5 шт  
P<sub>пл</sub> = 5 x 8,5 x 0,7 = 29,8 кВт  
3) Крышная котельная P<sub>кот</sub> = 12,0 кВт  
4) P<sub>жд</sub> = P<sub>кв</sub> + 0,9(P<sub>пл</sub> + P<sub>кот</sub>) = 147,2 + 0,9(29,8 + 12) = 184,8 кВт  
P I кат. = 29,8 + 12,0 = 41,8 кВт

Изм	Кол	Истор	Внес	Дата	175 - 08 - ПЗ.НЭС	Лист	10
-----	-----	-------	------	------	-------------------	------	----

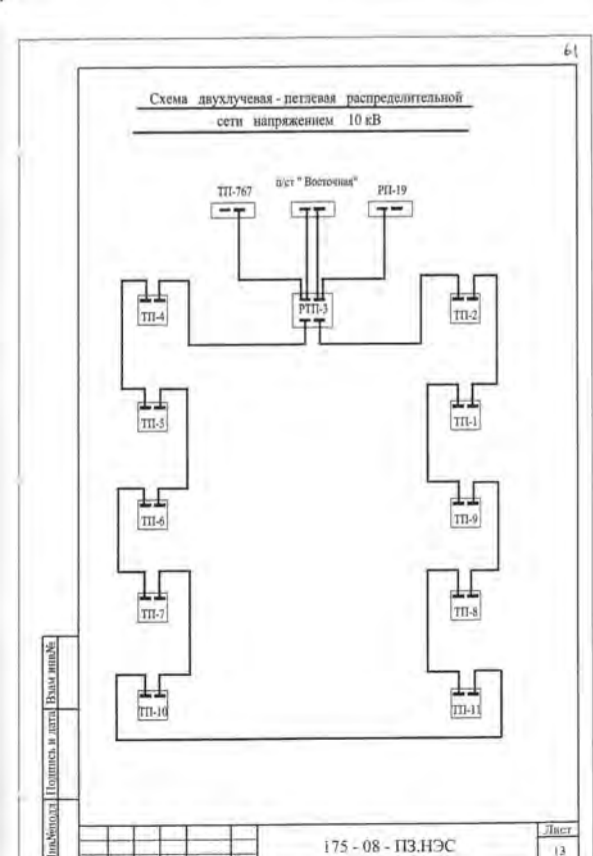

### Наружные сети связи

**Телефонная сеть**

Сеть разработана в соответствии с техническими условиями от 26.01.2009г. №48-12/01, выданными Орловским филиалом ОАО "Центртелеком".

Расчет емкости сети производится по показателям "численность населения" и "один номер на одну квартиру".

Проект предусматривается:

- 1) строительство телефонной канализации от каждого строящегося жилого дома до стыка с существующей телефонной канализацией колодезю №462 РЩ-3329Е (ул.Германо) с установкой колодезю, оборудованных люком с заборным устройством УЗЛ-1;
- 2) установка 2-х распределительных шкафов емкостью 2400 номеров;
- 3) докладка одного канала существующей телефонной канализации от АТС-3 (ул.Маршаченко, 3) до РЩ-3329Е ул.Германо.

**Радиофикация**

Сеть разработана в соответствии с техническими условиями от 26.01.2009г., №48-12/01, выданными Орловским филиалом ОАО "Центртелеком".

Расчетная емкость сети производится по показателям "численность населения" и "один номер на одну квартиру".

Радиофикация проектируемых домов по ул.Московское шоссе, по улицам Зеленая, Дубовая роща, Благодатной и Германо предусматривается от дома №113А по ул.Московское шоссе от радиостойки, расположенной на крыше.

Предусматривается строительство телефонной канализации от дома №11А по ул.Московское шоссе до дома первой очереди строительства с прокладкой кабеля МРМГЗ 2х1,2.

Подключение проектируемых домов производится воздушной цепью проводом БСА 4.3.

175 - 08 - ПЗ.НСС

Проект планировки территории земельного участка по ул. Московское шоссе, Зеленая, Дубовая роща, Благодатной и Германо в Северном районе г.Орла

№ п/п	Наименование	Единица измерения	Служба	Лист	Листов
1	Наружные сети связи	шт	1	1	1

Объем работ  
ОАО "Триумфпроект"  
2009 г.

### Сводная таблица

Таблица 7

№ п/п	Наименование требуемой нагрузки	1 очередь стр-ва	2 очередь стр-ва	3 очередь стр-ва (за реч. срок)	Всего
1.	Теплоснабжение, Гкал/час в том числе: - отопление - вентиляция - горячее водоснабжение	12.713	22.214	13.7	48.62326 с учетом тепл. 1.05 51.05 30.8059 4.0796 13.741
2.	Газоснабжение, м³/час в том числе: - среднее давление (для котельных) - низкое давление (для плит)	1859.24	3267.21	2278.35	7404.8 6747.39 657.41
3.	Водопотребление, м³/сут	877.13	2522.63	1968.75	3399.76 (без перспективы)
4.	Водоотведение, м³/сут	736.78	2119.01	1653.75	2855.79 (без перспективы)
5.	Электроснабжение (кВт)	2445.0	4153.0	1417.0	8015.0
6.	Радиофикация, шт	973	2360	1500	4833
7.	Телефонизация, пар	990	2400	1500	4890

175 - 08 - ПЗ.НСС

Лист  
2

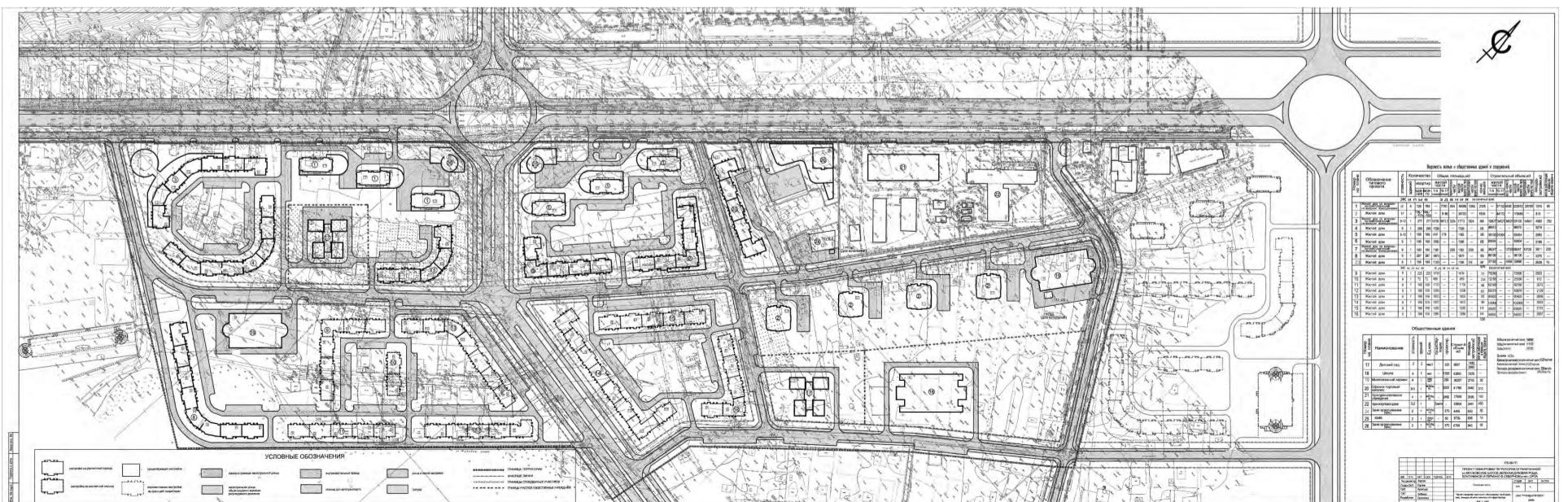
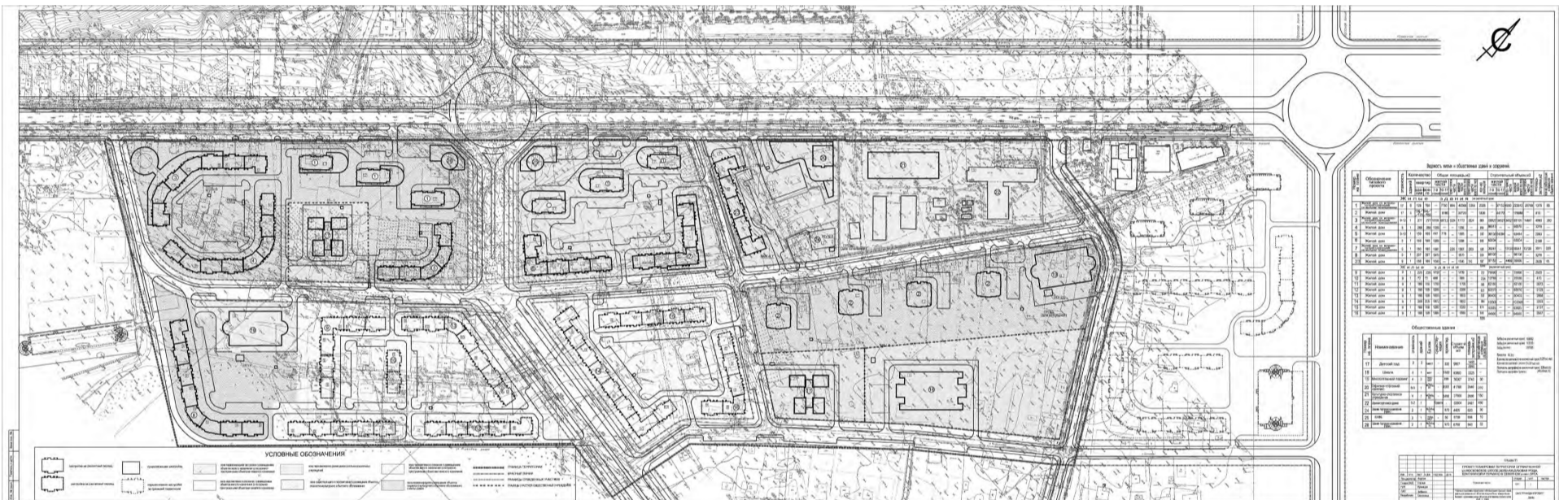

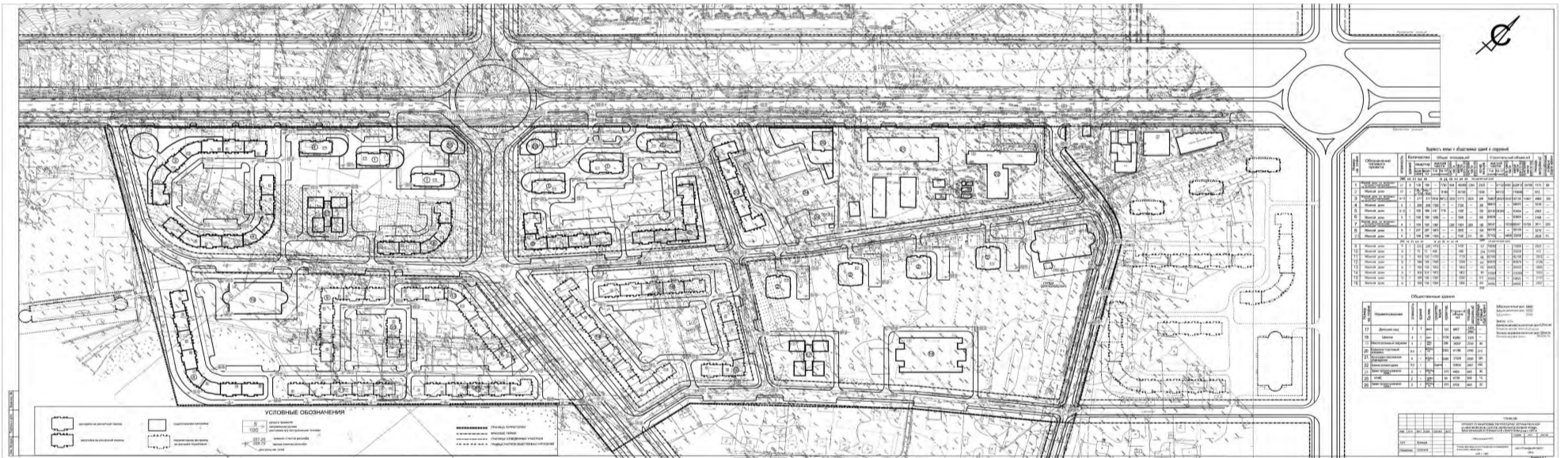
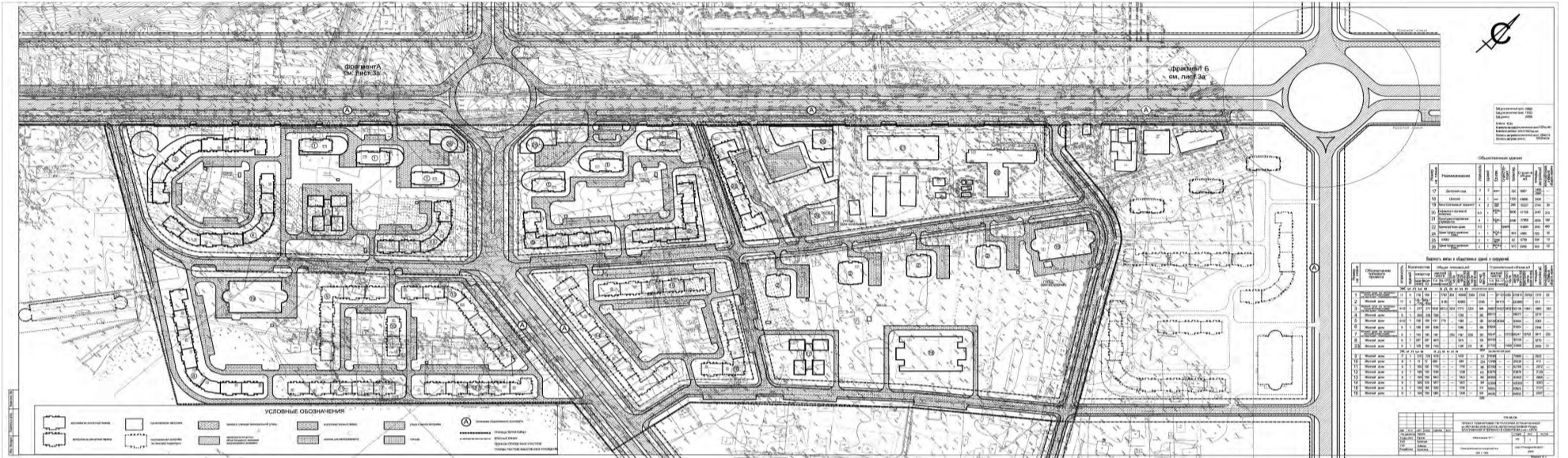
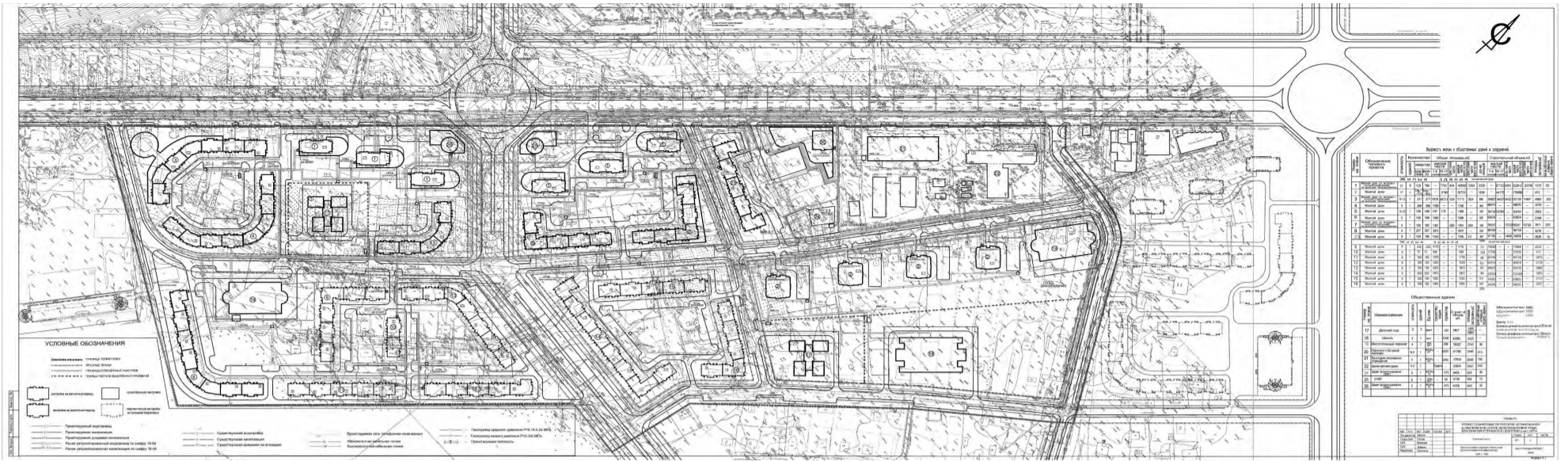

**ИЗВЕЩЕНИЕ О ПРОВЕДЕНИИ СОБРАНИЯ О СОГЛАСОВАНИИ МЕСТОПОЛОЖЕНИЯ ГРАНИЦЫ ЗЕМЕЛЬНОГО УЧАСТКА**

Кадастровым инженером Кирилловым Андреем Юрьевичем, г. Орёл, ул. Старо-Московская, 6 т.42-64-13, 8-960-650-8595 в отношении земельного участка с кадастровым номером 57:25:0020223:64, расположенного по адресу: Орловская область, Орловская область, г. Орёл, ул. Чапаева, д.55А, выполняются кадастровые работы по уточнению местоположения границ земельного участка.

Заказчиком кадастровых работ является: Шавыкина Светлана Леонидовна, проживающая по адресу: Орловская область, г. Орёл, ул. Чапаева, д.55А, т. 8-920-289-36-34.

Собрание заинтересованных лиц по поводу согласования местоположения границ состоится по адресу: г. Орёл, ул. Старо-Московская, д. 6 «21» сентября 2016 г. в 9.30.

Ознакомиться с проектом межевого плана земельного участка, представить обоснованные возражения по проекту межевого плана и требования о проведении согласования местоположения границ земельного участка на местности можно по адресу: Орловская область, г. Орёл, ул. Старо-Московская, д. 6, в течение 30 дней со дня опубликования извещения.

Смежные земельные участки, с правообладателями которых требуется согласовать местоположение границ, расположены по адресу: Орловская область, г. Орёл, ул. Энгельса, в кадастровом квартале 57:25:0020223.

При себе необходимо иметь документ, удостоверяющий личность, а также документы о правах на земельный участок. РЕКЛАМА

Кадастровым инженером Исаевым Сергеем Ивановичем (адрес: 302016, Орловская область, г. Орёл, ул. Комсомольская, 127, каб. 162, телефон: 8 (4862) 59-04-50, адрес электронной почты: geotехnologi@rambler.ru, квалификационный аттестат: 57-11-24), в отношении земельного участка, расположенного по адресу: Орловская область, г. Орёл, Залоговское шоссе, 41, НСТ «Заря-2», участок № 77, в кадастровом квартале № 57:25:0031201, выполняются кадастровые работы по уточнению местоположения границ земельного участка.

Заказчик кадастровых работ: Борисова Зоя Петровна, проживающая по адресу: Орловская область, г. Орёл, ул. Силикатная, д. 2, кв. 12, тел. 8-980-368-6265

Адреса смежных земельных участков: Орловская область, г. Орёл, НСТ «Заря-2», участок № 76, участок № 78, уч. № 83 в кадастровом квартале 57:25:0031201.

Собрание заинтересованных лиц по поводу согласования местоположения границ состоится 19 сентября 2016 года в 13 часов 00 минут по адресу: Орловская область, г. Орёл, НСТ «Заря-2», участок № 77.

При проведении согласования местоположения границ при себе необходимо иметь документ, удостоверяющий личность, а также документы о правах на земельный участок

Ознакомиться с проектом межевого плана земельного участка, представить обоснованные возражения по проекту межевого плана и требования о проведении согласования местоположения границ земельных участков на местности можно по адресу: 302016 г. Орёл, ул. Комсомольская, 127, каб. 162, в течение 30 дней со дня опубликования извещения. РЕКЛАМА

**ИЗВЕЩЕНИЕ О ПРОВЕДЕНИИ СОБРАНИЯ О СОГЛАСОВАНИИ МЕСТОПОЛОЖЕНИЯ ГРАНИЦЫ ЗЕМЕЛЬНОГО УЧАСТКА**

Кадастровым инженером Волоховым Денисом Владимировичем, г. Орёл, ул. Планерная д.65, кв.114, тел.89200847229, e-mail: voloxov.denis@mail.ru, выполняются кадастровые работы по уточнению местоположения границ в отношении земельного участка расположенного по адресу: Орловская область, г. Орёл, СТ «Погрузчик», уч. №29, с кадастровым номером 57:25:0031112:29.Заказчиком кадастровых работ является Рыжих Юрий Николаевич, проживающая по адресу: г. Орёл, ул. Генерала Родина д.54 кв.1, тел.89102008775. Адреса смежных земельных участков: Орловская область, г. Орёл, СТ «Погрузчик» кадастровый квартал 57:25:0031112.

Собрание заинтересованных лиц по поводу согласования местоположения границ состоится 22 сентября 2016 г. в 10ч. 00 мин. по адресу: Орловская область, г. Орёл, СТ «Погрузчик», уч. №29.

С проектом межевого плана земельного участка можно ознакомиться по адресу: г. Орёл, ул. Планерная д.65, кв.114, тел.89200847229. Возражения по проекту межевого плана и требования о проведении согласования местоположения границ земельных участков на местности принимаются в месячный срок со дня публикации по адресу, г. Орёл, ул. Планерная д.65, кв.114, тел.89200847229. При себе необходимо иметь документ удостоверяющий личность, а также документы о правах на земельный участок. РЕКЛАМА

Кадастровым инженером Исаевым Сергеем Ивановичем (адрес: 302016, Орловская область, г. Орёл, ул. Комсомольская, 127, каб. 162, телефон: 8 (4862) 59-04-50, адрес электронной почты: geotехnologi@rambler.ru, квалификационный аттестат: 57-11-24), в отношении земельного участка, расположенного по адресу: Орловская область, г. Орёл, СНТ «Мичуринец», уч. № 99, кадастровый номер № 57:25:0021422:186, выполня-

ются кадастровые работы по уточнению местоположения границы земельного участка.

Заказчик кадастровых работ: Парамонов Сергей Николаевич проживающий по адресу: Орловская область, г. Орёл, ул. Матросова, д. 46, кв. 122 тел. 8-953-812-0474

Адреса смежных земельных участков: Орловская область, г. Орёл, СНТ «Мичуринец», уч. № 96, № 98 в кадастровом квартале 57:25:0021422. Собрание заинтересованных лиц по поводу согласования местоположения границ состоится 19 сентября 2016 года в 13 часов 00 минут по адресу: Орловская область, г. Орёл, СНТ «Мичуринец», участок № 99.

При проведении согласования местоположения границ при себе необходимо иметь документ, удостоверяющий личность, а также документы о правах на земельный участок

Ознакомиться с проектом межевого плана земельного участка, представить обоснованные возражения по проекту межевого плана и требования о проведении согласования местоположения границ земельных участков на местности можно по адресу: 302016 г. Орёл, ул. Комсомольская, 127, каб. 162, в течение 30 дней со дня опубликования извещения. РЕКЛАМА

**ИЗВЕЩЕНИЕ О ПРОВЕДЕНИИ СОБРАНИЯ О СОГЛАСОВАНИИ МЕСТОПОЛОЖЕНИЯ ГРАНИЦЫ ЗЕМЕЛЬНОГО УЧАСТКА**

Кадастровым инженером Шилаковой Светланой Юрьевной, г. Орёл, ул. Пролетарская Гора, 7 urgd@mail.ru т. 43-30-39, в отношении земельного участка с кадастровым номером 57:25:0010726:308, расположенного по адресу: Российская Федерация, Орловская область, город Орёл, Советский район, улица Пожарная, 726, земельный участок 184, выполняются кадастровые работы по уточнению местоположения границ земельного участка. Заказчиком кадастровых работ является: Гордеев Роман Игоревич, проживающий по адресу: г. Орёл, ул. 8 Марта, д. 27, кв. 14, тел. 8-953-472-04-95.

Собрание заинтересованных лиц по поводу согласования местоположения границ состоится по адресу: г. Орёл, ул. Пролетарская Гора, 7, каб. 18 19 сентября 2016 года в 9.00.

Ознакомиться с проектом межевого плана земельного участка, представить обоснованные возражения по проекту межевого плана и требования о проведении согласования местоположения границ земельных участков на местности можно по адресу: г. Орёл, ул. Пролетарская Гора, 7, каб. 18 в течении 30 дней со дня опубликования извещения.

Смежные земельные участки, с правообладателями которых требуется согласовать местоположение границ, расположены в кадастровом квартале номер 57:25:0010726 по адресу: Орловская область, город Орёл, ул. Пожарная, 726, ПГК «Водопад».

При проведении согласования местоположения границ при себе необходимо иметь документ, удостоверяющий личность, а также документы о правах на земельный участок. РЕКЛАМА

**Учредители: администрация города Орла, Орловский городской Совет народных депутатов.**

**Издатель: МАУ города Орла «Городское информационно-издательское агентство».**

**Директор и главный редактор Е. И. Глазкова.**

**Адрес издателя и редакции: 302016, г. Орёл, пл. Мира, 3 (6-й этаж).**

**Телефоны: 544-911 (журналисты), 544-101 (бухгалтерия, факс). E-mail: orel-gazeta@mail.ru**

Редакция не всегда разделяет мнение авторов публикуемых материалов.  
Коммерческая информация публикуется с пометкой «На правах рекламы» или «Реклама».  
Цена свободная. Выходит по пятницам.  
Индекс издания — 53223

Отпечатана в АО «Типография «Труд» (302000, г. Орёл, ул. Ленина, 1).  
Заказ № 1970.  
Тираж 3500 экз. Офсетная печать.  
Подписано в печать 18.08.2016 г.:  
по графику — 17.00, фактически — 17.00.