

ПЛАНЫ на новую дорогу

В Орле обсудили строительство дополнительного выезда из микрорайонов № 6 и 8 на улице Родзевича-Белевича.



ФОТО ПРЕСС-СЛУЖБЫ АДМИНИСТРАЦИИ ОРЛА

В связи с активной застройкой, включая новую школу на 1225 мест, вопрос строительства дополнительного выезда в этом районе становится крайне актуальным. Пока дорога тут одна – через улицу Metallurgov (около больницы имени Боткина).

7 ноября представители городской и областной администрации встречались с жителями домов микрорайонов 6 и 8.

Городские власти предложили для обсуждения несколько вариантов решения проблемы.

Первый – продление улицы Родзевича-Белевича до перекрестка с улицами

Кузнецова и Кукушкина.

Второй – строительство межквартального проезда, соединяющего улицу Родзевича-Белевича с улицей Раздольной.

Третий – выезд через Орловский муниципальный округ на улицу Силикатную.

Начальник управления градостроительства Орла Мария Родштейн сообщила, что на будущий год предусмотрено финансирование предпроектных работ по новому выезду. Они включают в себя инженерные и геологические изыскания, а также экспертизу и оценку затрат на изъятие земель.

Проектирование займет около полутора лет, после чего, при достаточном

федеральном финансировании, можно будет участвовать в федеральных дорожных программах.

Чтобы оперативно улучшить ситуацию, городские власти предлагают в начале следующего года предпринять ряд шагов. Речь идет о добавлении дополнительной полосы на улице Metallurgov, изменении режима светофора и переносе знаков «Запрет парковки».

Следующая встреча с жителями запланирована на весну, и на ней уже должен присутствовать подрядчик, который будет проводить предпроектные работы, сообщили в администрации Орла.

Галина ЗАХАРОВА

КОРОТКО | РЕГИОН

В Орловской области открылись три новых клуба самбо.

В церемонии открытия новых клубов в селе Плещеево Орловского муниципального округа, поселках Кромы и Сосково принял участие губернатор Орловской области Андрей Клычков. На сегодняшний день в Орловской области самбо занимают 1,5 тыс. ребят.

В 2024 году на реализацию регионального проекта «Старшее поколение» в Орловской области выделено более 77 млн рублей.

Основной целью проекта является увеличение ожидаемой продолжительности здоровой жизни граждан. В 2024 году 52% граждан прошли профилактические осмотры, включая диспансеризацию, 85% людей старшего возраста, у которых выявлены заболевания и патологические состояния, находятся под диспансерным наблюдением.

В Мценске подходит к завершению капитальный ремонт Южного подъезда к городу.

Протяженность ремонтируемого участка Южного подъезда к Мценску составляет 1,460 км. Подрядчик ООО «ДОРСНАБ» завершил работы по усилению дорожной одежды, а также по устройству нижнего и верхнего слоев покрытия. Завершение работ планируется в ноябре этого года.

С начала года орловцам оплачено 185 тысяч пособий по нетрудоспособности по линии Соцфонда по Орловской области.

Размер оплаты больничного будет зависеть от стажа работы и размера заработка за два предыдущих года. Если стаж менее 5 лет, оплатят 60% от среднего заработка, при стаже от 5 до 8 лет – 80%. Если стаж более 8 лет, то листок нетрудоспособности будет оплачен в размере 100%.

В Орловской области от гриппа привито более 250 тысяч жителей.

За неделю с 28 октября по 3 ноября в Орловской области зарегистрировано чуть более 4 тысяч обращений по поводу ОРВИ, что на 19% ниже показателя предыдущей календарной недели. Из них 46,5% – это дети.

В 2024 году на закупку лекарств для орловских льготников выделено свыше 1 млрд рублей.

В области более 14,5 тысячи федеральных и свыше 47 тысяч региональных льготников имеют право на получение лекарств, на закупку которых в этом году в общей сложности было выделено свыше 1 млрд 106 млн рублей.

Ольга БАБЕНКОВА

Колхозный мост почти готов

Готовность реконструкции Колхозного моста в Орле достигла 75%.



ФОТО ПРЕСС-СЛУЖБЫ АДМИНИСТРАЦИИ ОРЛА

Реконструкция моста ведется в рамках национального проекта «Безопасные качественные дороги». О ходе работ на своей странице в социальной сети рассказал мэр Орла Юрий Парахин.

Так, по словам Юрия Парахина, подрядчик работает без отставания от графика. Специалисты «Уваровской ПМК-22» протягивают линии связи, устраивают гидроизоляцию на пролетных строениях,

занимаются обустройством правого подхода со стороны ул. Колхозной и уже приступили к установке железобетонных удерживающих боковых блоков «Нью-Джерси».

Параллельно с этими работами бригада устанавливает бордюры, поребрики, укладывает тротуарную плитку.

«Во время «технологического перерыва», который наступит с приходом устойчивых холодов, дорожники продолжат работы по устройству перильного и барьерного ограждений, уста-

новку опор освещения.

Ежедневно на объекте задействовано порядка 13 единиц техники и 60 рабочих.

Длина моста – более 71 метра, ширина переправы составит 16 метров, ширина тротуаров – около двух метров. Проект предусматривает две полосы движения.

Обновленный Колхозный мост, напомним, будет введен в эксплуатацию в следующем году», – написал Юрий Парахин.

Ольга БАБЕНКОВА

Таблички для туристов

Туристы, приезжающие в Орел, смогут подробнее узнать о местных достопримечательностях благодаря новым информационным табличкам.

В мэрии Орла сообщили, что на каждой табличке размещен QR-код, который при сканировании ведет на портал «Орел туристический», где представлена информация о самых популярных объектах города. Таблички размещаются на исторических зданиях и культурных учреждениях по всему городу.

В городе уже установлено 10 таких табличек, которые помогут путешественникам лучше ориентироваться.

До середины ноября управление культуры администрации Орла планирует установить еще 20 аналогичных информационных табличек.

Галина ЗАХАРОВА

Сдадут в ноябре

Дорогу по ул. Орловских Партизан сдадут в ноябре.



ФОТО ПРЕСС-СЛУЖБЫ АДМИНИСТРАЦИИ ОРЛА

t.me/parakhin_yuri

Строительство и реконструкция дороги по ул. Орловских партизан выполнены на 90%.

Подрядчик ООО «Монолит-Строй» готовится сдать объект в конце ноября, сообщил мэр города Юрий Парахин.

Проект включает в себя комплексное освещение, вы-

деленные парковочные места, обустроенные тротуары и систему ливневой канализации. Дорожники уложили все слои асфальта, установили тротуары и бордюры, а также завершили монтаж очистных сооружений и насосов. В результате общая ширина дороги составляет 11 метров, что подразумевает две

полосы для движения с тротуарами по обеим сторонам и полным освещением. Протяженность обновленного участка превышает 760 метров.

Также обращаем внимание водителей: на данном участке установлено ограничение скорости до 40 км/ч.

Галина ЗАХАРОВА

Выполнение нацпроектов

За неделю с 31 октября по 7 ноября в рамках реализации нацпроектов в регионе 91 млн рублей был направлен на ремонт автомобильных дорог, строительство аэропорта Южный, переселение граждан из аварийного жилищного фонда, поддержку здравоохранения и образования, малого и среднего предпринимательства.

Об этом сообщил председатель Орловского горсовета Василий Новиков по итогам совещания в обл администрации 7 ноября.

«Относительно областного центра, по информации заместителя мэра города Алексея Степанова, к 1 декабря планируется завершить строительство дороги по улице Орловских партизан.

Также было отмечено, что ведутся строительные работы по улице Витольда Почернина. Напомним, что эта дорога пройдет от улицы Зеленина до улицы Царев Брод в поселке Орлик Образцовского сельского поселения, и это будет третий выезд из Зареченского микрорайона», — написал Василий Новиков на своей странице в соцсети.

Анна САВИНА

Около автовокзала станет светлее

До конца этого года поменяют уличные светильники на пересечении ул. Комсомольской, Карачевского шоссе, пер. Маслозаводского, пл. Автовокзальной в Орле.

На торгах определен подрядчик, который будет проводить работы по улучшению освещенности этого участка дорожной сети. Светильники будет менять ООО «Геосервис – Орел».

Как указано в аукционной документации, стоимость контракта составила 2,12 млн рублей.

Завершить работы подрядчик должен к 28 декабря 2024 года.

Галина ЗАХАРОВА

Новая поликлиника

Мэр Орла согласовал облик поликлиники №1. Соответствующее постановление опубликовано на сайте мэрии областного центра.

Поликлинику для жителей Железнодорожного района Орла будут возводить рядом с Паровозной улицей и Московским шоссе, недалеко от железнодорожного вокзала.

Ранее Департамент экономического развития и инвестиционной деятельности Орловской области объявил открытый конкурс для компаний, претендующих на этот госзаказ. Начальная (максимальная) цена контракта составляет примерно 1,3 миллиарда рублей.



В здании будет шесть этажей. Общая площадь помещений составит примерно 9,3 тысячи квадратных метров. В корпусе будут принимать до 600 пациентов за смену. Также здесь создадут дневной стационар на 18 мест.

Заявки принимаются до 19 ноября. Стройка должна завершиться в ноябре 2026 года.

Галина ЗАХАРОВА

Заплатить налоги

Уплатить ежегодные налоги, указанные в налоговом уведомлении, на имущество, землю и транспортные средства необходимо до 2 декабря.

Как сообщили в УФНС России по Орловской области, налоговые уведомления приходят в электронном виде в личный кабинет налогоплательщика на сайте ФНС России и личный кабинет на портале Госуслуг. Те, кто не подключен к этим сервисам, получают уведомление по почте в виде заказных писем.

Если до 2 ноября владелец имущества не получил налоговое уведомление, ему необходимо обратиться в налоговый орган или МФЦ, либо направить запрос через личный кабинет налогоплательщика.

Налоговые уведомления на бумаге не направляются владельцам личных кабинетов. Также уведомления могут не поступить, если сумма налога составляет менее 300 рублей, а также льготникам, которые полностью освобождены от уплаты налога.

Ольга БАБЕНКОВА

Из Орла – в Таджикистан

5 ноября под контролем Россельхознадзора в Таджикистан отправлена первая партия молочной продукции производителя из Орла.

Отгружено 634 килограмма сыра и сырного продукта, сообщает ведомство. Производитель аттестован для экспорта молочной продукции в страны ЕАЭС и другие государства, включая Таджикистан.

Судя по всему, речь идет об орловском заводе бренда «Сыробогатов».

Галина ЗАХАРОВА

Новая операционная

В Орле начала работу новая рентгенохирургическая операционная.

Новое оборудование, приобретенное благодаря нацпроекту «Здравоохранение», позволяет проводить вмешательства внутри сосудов под контролем рентгена. Раньше подобные операции проводили только на базе областной больницы.

Стентирование, эмболизация и другие процедуры теперь поставлены на поток. В этом году их провели уже более 300.

Ольга БАБЕНКОВА

Первый снегопад

Прошедший 4 ноября в регионе первый снегопад стал серьезной проверкой для коммунальщиков.



ФОТО ПРЕСС-СЛУЖБЫ АДМИНИСТРАЦИИ ОРЛА

В Орле муниципальная спецавтобаза приступила к зимнему содержанию улично-дорожной сети. Ночью 4 ноября на улицы областного центра вышло 26 единиц спецтехники, среди которых 22 комбинированные дорожные машины, три фронтальных погрузчика и плугошетка.

Днем мощности увеличились, и приводить дороги Орла в порядок отправились 44 единицы спецтехники и 55 уборщиков территорий, которые в ручном режиме чистили остановки общественного транспорта и пешеходные переходы, а также обрабатывали противогололедными материалами сходы с мостов.

ТЕМ ВРЕМЕНЕМ

Уборка упавших деревьев

Как рассказали в МУП «Спецавтобаза», после ветреных и снежных выходных в городе насчитывается около 30 упавших деревьев.

«Специалисты предприятия ведут работы по распиловке и вывозу порубочных остатков. Особо сложные заявки берут на себя сотрудники Главного управления МЧС по Орловской области, за что им огромное спасибо», – рассказали на предприятии.

Горожанам напомнили, что при усилении ветра и ухудшении погодных условий не следует оставлять свои автомобили под деревьями и рядом с незакрепленными конструкциями. Следите за прогнозом погоды и не игнорируйте предупреждения МЧС.

Также обратили внимание орловцев на то, что если дерево упало во дворе, необходимо в первую очередь обращаться в свою управляющую компанию.

Ольга БАБЕНКОВА



Юный герой

Юный орловец получил награду за спасение утопающего.



Восьмиклассник Илья Гайдук из 51-й школы Орла получил награду за спасение утопающего, которую ему вручили в Совете Федерации в рамках XI Торжественной церемонии награждения детей и подростков, проявивших мужество в сложных ситуациях.

Этим летом, катаясь на велосипеде с другом, Илья услышал крики о помощи, доносящиеся с пруда. Не раздумывая ни секунды, он бросился к воде, вытащив утопающего десятилетнего Артема. Благодаря смелости Ильи мальчик был спасен.

На церемонии награждения

присутствовали председатель Совета Федерации Валентина Матвиенко, министр внутренних дел России Владимир Колокольцев, сенаторы, в том числе сенатор Орловской области Вадим Соколов, а также Герои России и участники программы «Время героев».

Галина ЗАХАРОВА

Ремесленная ярмарка

9-10 ноября в арт-пространстве «Культурист» на ул. Ленина, 1 (здание типографии «Труд») будет работать арт-ярмарка «Кладенец» (0+), сообщили организаторы.

Основной мероприятия станет выставка-ярмарка локальных ремесленных брендов, в которой участвуют более 60 мастеров разных направлений. Для гостей приготовлено множество мастер-классов, участники смогут попробовать себя в девяти видах традиционных и современных ремесел.

Кроме того, на мероприятии пройдут благотворительные акции от Центра социальной поддержки людей с ограниченными возможностями здоровья «Равные», а также от приюта для бездомных животных «Альфа».

Ярмарка будет работать два дня с 10 до 20 часов, вход свободный.

Галина ЗАХАРОВА

Футбол со звездами

300 школьников Орловской области сыграли в футбол с амбассадорами Российского футбольного союза, легендарными футболистами Евгением Алдоным, Русланом Пименовым, Игорем Семшовым, Дмитрием Сенниковым.



Сначала прославленные футболисты провели двухчасовой гала-матч с детьми-участниками проекта «Футбол в школе» и раздали ребятам автографы. А потом 25 учителей физкультуры Орловской области участвовали в семинаре методистов РФС Дмитрия Баранника и Евгения Семенова.

Галина ЗАХАРОВА

В Орле выступит хор Валаамского монастыря

Знаменитый хор Валаамского монастыря даст концерт в Орле (0+).

9 декабря в 19.00 хор выступит в Орловском государственном академическом театре имени И.С. Тургенева со своей программой «Свет Валаама», в которой прозвучат валаамские распевы, шедевры церковной музыки и современные композиции, сообщили в Орловской митрополии.

Галина ЗАХАРОВА

Призер первенства мира

Кандидат в мастера спорта из Орла Владислав Ивкин стал бронзовым призером первенства мира по шашкам.

Молодежный чемпионат мира по шашкам прошел в Турции. Орловец выступал в составе сборной России.

В молниеносной программе он с результатом 11/14 возможных очков стал третьим, уступив первому и второму местам лишь по дополнительным показателям.

Ольга БАБЕНКОВА

Елка желаний

Администрация Орла объявляет старт благотворительной акции – «Елка желаний». В этом году ее участниками станут 2000 детей из особенных категорий: малыши с ограниченными возможностями здоровья и дети из семей участников СВО.

Так, орловцы могут стать спонсорами «Елки желаний» и приобрести подарок для одного или нескольких детей. Подробности в управлении соцподдержки населения, опеки и попечительства по телефонам: +7 (910) 307-08-88, начальник Алла Шайкина), +7 (910) 206-87-61 (замначальника Ирина Ковалева).

Второй способ подарить малышам новогоднее настроение — примерить на себя костюм Деда Мороза или Снегурочки. В конце декабря десятки пар новогодних персонажей во главе с мэром Орла Юрием Парахиным соберутся на площади Ленина, чтобы провести волшебную планерку, а затем доставить подарки детям.

Есть костюм? Пишите «Хочу стать Дедом Морозом / Снегурочкой»: в «Вотсапе», «Телеграме» или «Вайбере» на телефон оперативной связи с администрацией Орла +7 (910) 202-57-00. Мы ждем ваши заявки! Давайте сделаем незабываемый праздник для каждого ребенка!

На добрую память

В память о погибших бойцах СВО в орловском парке Победы высадили 47 молодых лип.



2 ноября порядка 200 горожан собрались в парке Победы, чтобы поклониться героизму орловцев, погибших на полях специальной военной операции.

Общими усилиями в рамках акции «Сад памяти» было высажено 47 молодых лип. «Каждое высаженное дерево — дань

памяти российским бойцам. Эти мужчины навсегда стали в ряды «Бессмертного полка», а мы будем вечно помнить их подвиг. «Никто не забыт, ничто не забыто! Вечная память, вечная слава героям!», — написал на своей странице в социальной сети принимавший участие в акции мэр Орла Юрий Парахин.

ПОМОЖЕМ НАШИМ!

НО БФ «БЛАГО ДАРИ»
302520, ОРЛОВСКАЯ ОБЛАСТЬ,
ОРЛОВСКИЙ РАЙОН,
ЗНАМЕНКА, УЛ. КУКУЕВКА, 1
ОГРН: 1145749006919, Дата при-
своения ОГРН: 06.08.2014, ИНН:
5720997772,
КПП: 572001001,
ДИРЕКТОР: Губарева Нина Анато-
льевна
Реквизиты Орловского отделения
№8595 ПАО Сбербанк
кор/счет 30101810300000000601
В отделении Орел г. Орел, БИК
045402601,
ИНН/КПП 7707083893/575202001
Р/С 40701810947000000060

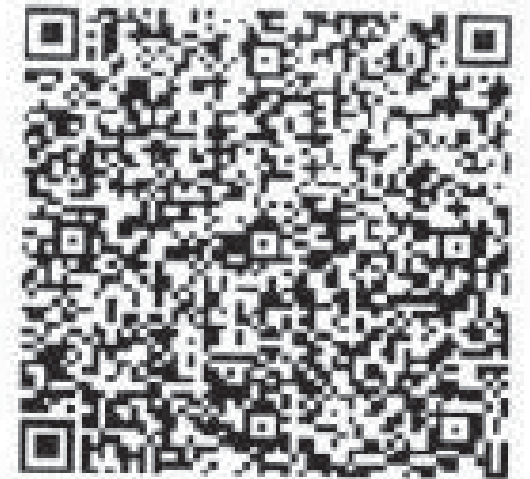

Руками верующих

Военные медики поблагодарили орловских верующих за регулярно оказываемую помощь.

На официальном сайте Министерства обороны РФ появилась видеоблагодарность, выраженная военными медиками православному клубу Свято-Троицкого храма города Орла «Стерильность — фронту».

Волонтеры ежемесячно отправляют в госпитали в зоне СВО гуманитарные грузы с перевязочными материалами, медикаментами, средствами гигиены, продуктами и всем необходимым для спасения и выхаживания раненых и больных. Об этом сообщили в Орловской митрополии.

Служба по контракту

Практически ежедневно Орловская область подвергается ракетным и дроновым атакам. На этом фоне орловцы продолжают делать свой выбор в пользу заключения контрактов и вступления в ряды ВС РФ.

Добровольцы, заключившие контракт, получают выплаты в размере 800 тысяч рублей. Военным и членам их семей доступен ряд преференций от государства: льготная ипотека, военная пенсия, статус ветерана боевых действий, кредитные и налоговые каникулы и многое другое.

Региональный пункт отбора на контрактную службу располагается по адресу: г. Орел, ул. Октябрьская, д. 30.

Благое дело

Палатки «Своих не бросаем» уже два года работают в Орле.



5 ноября 2022 года администрация Орла организовала пункты сбора гуманитарной помощи в палатках «Своих не бросаем» на ярмарках выходного дня. В них орловцы приносят все необходимое для бойцов СВО.

За это время удалось собрать более 80 тонн гумпомощи. 65 грузов было доставлено «за ленточку».

«Неравнодушные граждане приносят все необходимое для наших ребят. Продукты питания, одежду, обувь, медикаменты, средства личной гигиены, детские письма и просто пожелания нашим ребятам...» — рассказала консультант управления соцподдержки населения, опеки и попечительства администрации Орла Екатерина Терехова.

Режим работы палаток «Своих не бросаем»: с 7:00 до 14:00 на ярмарках, в субботу — на ул. Приборостроительной и Комсомольской площади; в воскресенье — на ул. Приборостроительной.

До чего докопали?

На месте Орла раньше был древнерусский город.



Результаты раскопок в центре современного Орла принесли ученым новые доказательства. С конца XI до середины XIII века на месте Орла существовал древнерусский город.

Прибавили веков

Как рассказал научный сотрудник отдела археологии эпохи Великого переселения народов и раннего Средневековья Института археологии РАН, начальник Орловского отряда Сейминско-Суджинской экспедиции Олег Радюш, в этом сезоне удалось получить очередное подтверждение существования древнерусского поселения в центральной части областной столицы. За городскими валами, где в XVI веке была построена Орловская крепость, был найден слой древнерусского городского поселения. Там было найдено много, например, древнерусской керамики. На основании этих и более ранних находок археологи как раз и смогли

определить ранний хронологический горизонт. Всего в этом году уже удалось обнаружить порядка 750 находок разных исторических периодов, включая огромное количество пушечных ядер, рогатин, курительных трубок и монет. Кроме находок XV-XVI веков удалось обнаружить нетронутый слой XII-XIII веков, где нашли жилища этого периода, монету города Гронингена, а также браслеты и посуду этого периода. Среди наиболее интересных находок — торговая свинцовая печать-пломба, которая

с одной стороны отмечена родовым знаком Рюриковичей, с другой — кириллической буквой «П». Специалисты предположили, что она принадлежала киевскому воеводе, тысяцкому Путяте Вышатичу (сын Вышаты Добрынича, внук Добрыни Никитыча). Он служил князю Святославу II Изяславичу, который правил Киевом в 1093-1113 годах, что и позволило установить возраст находки. Также археологи обнаружили три постройки древнерусского периода. В двух из них были обнаружены погребен-

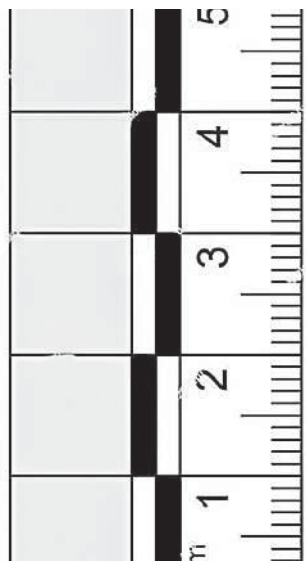

Детинец Орловской крепости СС-АЭ ИА РАН 2021

перезахоронение воинов и первых горожан Орловской области — всего 60 человек. На месте захоронения установили памятный крест. В церемонии приняли участие орловские краеведы, историки, чиновники, депутаты и простые орловцы. Олег Радюш рассказал, что из 60 погребенных тел порядка 10 — дети, остальные — мужчины и женщины.

Согласно информации, предоставленной орловскими краеведами и специалистами, в 2022 году на территории Орловской крепости были обнаружены 123 погребения. Научный анализ показал, что в них содержались останки мужчин и женщин, а также детей. Мужчины, чьи останки были найдены, очевидно, имели дело с военной службой. У них зафиксирован высокий уровень травматизма, преимущественно небытового характера: пулевые ранения, ранения стрелами, следы рубленых ран, что свидетельствует о принадлежности этого участка кладбища служилому сословию.

Перезахоронили орловцев

2 ноября, на территории Богоявленского собора Орла состоялось

Для четырех найденных человек выполнена серия портретных графических реконструкций. Также были отобраны 3 женских и 3 мужских черепа для последующих портретных реконструкций.

При продолжении археологических работ в 2023 году были обнаружены еще 58 новых погребений, часть из которых была разрушена, вероятнее всего, в связи со строительством собора и воеводской избы.

Тела жителей, предположительно проживавших в XII веке, которые удалось обнаружить в этом году, тщательно изучат. Они будут переданы на вечное хранение.

Раскопки на территории парка «Орловская крепость» будут продолжаться до тех пор, пока будет позволять погода, рассказали археологи.

«Вероятно, в этом году это была наша последняя экспедиция на Стрелке в связи с тем, что здесь начинаются работы по благоустройству. Системное представление о том, как здесь все было устроено, мы сложили. Получен нужный срез информации, и теперь ее нужно обработать, описать и изложить», — рассказал Олег Радюш.

По его словам, антропология скакнула вверх, и теперь можно узнать, что эти люди ели, из какой местности приехали, потому что они могли быть и приезжими.

Первые раскопки специалистов РАН в Орле начались еще в 2015 году. Уже тогда удалось обнаружить ряд уникальных артефактов, указывающих на то, что поселения людей в этом месте были гораздо раньше, чем появился Орел.

Мария ИВАНОВА

Лечебные травы

В последние годы уезд Цзюйе провинции Шаньдун (Китай) в полной мере использовал свои ресурсные преимущества, активно исследовал возможности выращивания лекарственных трав и тем самым разработал «золотой рецепт» возрождения села.

Местный поселок Тяньчжуан стремится увеличивать посадки лекарственных трав, переходя от разрозненных посадок до крупномасштабных. Общая площадь таких посадок



составляет более чем 1100 акров земли, где растут шафран, рябина, корень исатиса, полынь и т. д. Для каждой категории растений средний доход на 1 кв. м превысил 18 000 юаней, что заложило прочную основу для повышения эффективности сельского хозяйства и увеличения доходов фермеров. В то же время в периоды сбора урожая или прополки грядок отрасль по выращиванию фитопрепаратов помогает сотням местных жителей получить работу прямо у себя дома.

Для повышения урожайности и качества китайских лекарственных трав уезд Цзюйе провинции Шаньдун активно внедряет пере-

довые технологии выращивания и управления. Власти пригласили технических экспертов для проведения полного цикла обучения фермеров, занимающихся фитотерапией. Они получают рекомендации по выбору сортов, рекультивации земель и управлению хозяйствами. Налаживается сотрудничество между фермерами и предприятиями по переработке лекарственного сырья — не только для того, чтобы обеспечить фермеров стабильными каналами сбыта, но и для увеличения добавленной стоимости китайской фитотерапии и ее более широкого распространения.

Бай Чжаньин

Чернильный камень

Шаньдунские мастера «превращают камни в золото».

«Все эти чернильные камни изготовлены из камня Цзюйе Цзиньшань. Он обладает высоким качеством, быстрое нанесение чернил и их четкость», — Сюй Юнчан, мастер искусства резьбы по камню в Шаньдуне, Китай, рассказывает туристам о прошлом и настоящем чернильного камня Цзиньшаня в своей студии в живописном

районе Шичжай, город Хэтаюань, уезд Цзюйе.

В студии Сюй Юнчана можно увидеть чернильные камни разной формы. На каждом вырезаны узоры — пионы, цветы или листья лотоса, которые придают изделию элегантность, поражают простотой и глубокой природной красотой. Сюй Юнчан постоянно внедряет инновации, основываясь

при этом на традиционных техниках резьбы, которые включают элементы ханьской культуры, культуры Цилянь, местного фольклора, обычаев и т. д. Мастер использует мелкую печать, древнюю официальную письменность, ханьские бамбуковые пластинки и другие стили каллиграфии для дизайна рисунков чернильных



камней Цзиньшань. Это инновационное производство включает более 30 разновидностей камней — прямоугольные, квадратные, восьмиугольные и т. д. Все они обладают единством формы и украшения, имеют большую прак-

тическую и декоративную ценность, превращая «камень в золото».

Чернильный камень Цзиньшань был включен в местный список нематериального культурного наследия, а производство и специ-

альные материалы для него находятся под особой охраной.

«Я должен продолжать совершенствовать свои навыки резьбы по камню, стремиться к совершенству, расти вместе с «чернильным камнем Шаньшань», передавать традиционное искусство ручной резьбы по камню и стремиться к тому, чтобы чернильный камень Цзиньшань стал культурным туристическим продуктом, доступным всему миру», — говорит Сюй Юнчан.

Лу Нана

Голубиная ферма



На ферме по разведению голубей Тяньюй в поселке Дасецзи уезда Цзюйе на юго-западе Китая установлены два помещения для птиц. В них — аккуратные ряды голубиных клеток, где размещены только что вылупившиеся голуби. Взрослые голуби тихо воркуют. Под тихую музыку медленно движется автоматическая кормушка и кормит птиц в заданное время. Тысячи пар довольных голубей в клетках представляют картину гармоничного экологического размножения.

По словам ответственного за ферму Цай Мэна, выращивание голубей с хорошими вкусовыми качествами и высокой питательностью мяса неотделимо от тщательного подхода во всех аспектах. Основными породами голубиной фермы являются местные мясные голуби крупного размера, с большим количеством мяса, выращенные в условиях чистой природы и хорошей местной экологической среды. Яйца высиживаются и перемешаются в инкубатор коробчатого типа до тех пор, пока птенцы не выйдут из скорлупы. Молодых голубей дважды откармливают, при этом не используют

лекарства и не загрязняют окружающую среду. Примерно за месяц можно произвести более 8000 здоровых взрослых голубей. Их продают в Пекин, Шанхай, Ханчжоу и другие города, где эти птицы пользуются спросом на рынке.

Научное планирование и тщательное выращивание голубей способствовали возрождению сельской глубинки уезда Цзюйе провинции Шаньдун. Эта отрасль стала новым фактором экономического развития, а также позволила жителям деревни увеличить доходы и разбогатеть.

Вэй Цянь

Старинный рецепт

Уникальный способ приготовления муки из бобов мунг в поселке Люлинь, уезд Цзюйе, провинция Шаньдун, Китай, существует более 2000 лет.

Использование бобов мунг в качестве сырья, традиционное мастерство изготовления в сочетании с современными технологиями, высокотемпературная стерилизация, сушка и очищенная кожица из муки люлин из бобов

мунг — все процессы полностью выполняются вручную и без использования добавок. В результате получается экологически чистый и полезный продукт. Он не только сохраняет первоначальные свойства бобов мунг, способствующие улуч-

шению здоровья, но и богат белками, жирами, кальцием, фосфором, железом и другими элементами, помогает от жара и детоксикации.

Блюдо из этой муки имеет нежную текстуру, упругий, мягкий и однородный вкус, который сохраняется долго. Оно питательно и вкусно. Его можно подавать холодным, тушеным в горячем виде, отварным или приготовленным на пару. Для мясных блюд подходит смешанное тушение. Замочите мучную кожуру бобов



мунг в холодной воде на 30 минут, разрежьте ее вручную на кусочки и тушите в кастрюле на слабом огне более десяти минут. Для горячего салата потушите вместе с овощами. Чтобы сделать холодный салат, положите в кастрюлю кожуру бобов мунг на сильный огонь и туши-

те на слабом огне более десяти минут, затем промойте в холодной воде и хорошо перемешайте с чесноком, огурцом, солью, кунжутном, кунжутным маслом, уксусом и другими приправами по собственному вкусу. Блюдо получается ярким, насыщенным и

чрезвычайно вкусным. Местные жители с детства употребляли это блюдо из муки мунг, и оно стало неотъемлемой частью их жизни. Вы можете есть это блюдо в своем родном городе и наслаждаться им, сохраняя в памяти прежний вкус.

Юань Хуэйсянь

Служить людям

Недавно в общине Цзюянь, улица Фэнхуан, уезд Цзюйе, провинция Шаньдун, Китай, успешно прошел благотворительный рынок под девизом «Наслаждайся соседством».

На площадке были организованы благотворительные распродажи, медосмотры, а также зоны разъяснения политики государства, ручных ремесел и активного отдыха для детей, чтобы предоставить жителям городских



сообществ разнообразные услуги на месте. В кабинетах бесплатных консультаций по вопросам здоровья медики измеряли давление и уровень сахара в крови, консультировали по китайской медицине, проводили устный опрос, оказывали другие услуги. На стендах с научно-популярной литературой волонтеры подготовили брошюры по борьбе с мошенничеством, листовки по безопасности дорожного движения и полезные подарки для жителей. Волонтеры-парикмахеры создавали новый имидж для жителей. Люди, принявшие участие в мероприятии, благодарили службы

социального обеспечения за удобные и разнообразные услуги.

Повышение общественного благосостояния — это новая задача для уезда Цзюйе провинции Шаньдун, которую предстоит решить, чтобы служить людям. Она удовлетворяет реальные потребности жителей через воспитание уважения к пожилым людям, развитие взаимопомощи в обществе и другие виды деятельности. Комплексное обслуживание, которым жители могут воспользоваться у себя дома, помогает им ощутить благополучие и единство с местным сообществом.

Сюй Яньхуэй

Уникальное искусство

Везде Цзюйе, провинция Шаньдун, Китай, богатое культурное наследие представлено множеством уникальных традиционных ремесел. И одно из наиболее ярких — искусство бамбуковой акупунктуры в поселке Таомяо.

Бамбуковая акупунктура — это вид искусства, сочетающий в себе мастерство работы с бамбуком и вышивку. Высококачественный бамбук деликатно обрабатывают и полируют, что придает изделию насыщенный цвет и многослойность. Яркие краски проникают в прочный бамбуковый материал благодаря специальным пигмен-

там, превращаясь в живописные визуальные эффекты.

С годами молодые мастера бамбуковой акупунктуры Таомяо не только унаследовали древние навыки, но и привнесли в это традиционное искусство свой творческий потенциал и современные элементы, придав изделиям новое художественное очарование, вдохнув



новую жизнь в местную ремесленную индустрию, создавая мост, соединяющий прошлое и будущее.

Возрождение искусства бамбуковой акупунктуры привлекло в регион множество туристов и коллекционеров и стало новой точкой культурной жизни и экономического роста. На каждом фестивале со всех сторон съезжаются туристы, чтобы полюбоваться этими уникальными работами и ощутить неповторимую атмосферу местной культурной и художественной жизни.

Ван Цюнь

ДЕТИ и близорукость

Россия попала в тройку стран с самым плохим зрением у молодежи — таковы результаты исследования китайских ученых. На первой позиции при этом расположилась Япония, а на второй — Южная Корея. Так, в Японии уровень близорукости среди детей и подростков составляет почти 86%. В Южной Корее этот показатель равен 73,94%, а в России — 46,17%.

Офтальмологи уже давно бьют тревогу по поводу распространения миопии (близорукости) среди детей, называя ее эпидемией XXI века, и объясняют это использованием гаджетов. Хотя и школьные нагрузки играют свою роль.

— Учеба в школе всегда сопряжена с повышенной зрительной нагрузкой. В этот период ребенок много читает, смотрит в экран компьютера или телефона, к тому же на отдых глаз, прогулки, занятия спортом остается меньше времени. Также нередко родители не замечают вовремя, что у сына или дочери есть проблемы со зрением, и это является серьезной проблемой. Многие глазные заболевания, такие как миопия, а также глаукома, катаракта, астигматизм и возрастная макулодистрофия, могут развиваться вначале бессимптомно. Человек может не замечать ухудшения зрения или списывать его на усталость. В это время заболевание прогрессирует и лечение становится сложнее, — объясняют в Управлении Роспотребнадзора Орловской области.

Близорукость бывает врожденной и приобретенной. В развитых странах мира близорукость составляет 19–42%, пик заболеваемости приходится на 13–15 лет. Начало близорукости закладывается зачастую в 1–4-х классах, поэтому

Чтобы у школьников было меньше проблем со зрением, нужно больше гулять и ограничивать время за компьютером.



ФОТО: FREEPIK.COM

обследование ребенка у офтальмолога должно быть ежегодным.

В ФГАУ «НМИЦ здоровья детей» Минздрава России рассказали, как правильно заботиться о зрении школьника.

Регулярная диагностика зрения помогает выявить малейшие изменения на ранних стадиях и принять меры для предотвращения осложнений. Так что родителям необходимо раз в год водить ребенка к офтальмологу. Врач сможет выявить малейшие изменения и вовремя назначить лечение, а также при необходимости оптическую коррекцию (очки, мягкие контактные

линзы, ночные линзы). Хорошая острота зрения вдаль — это залог правильного формирования зрительного анализатора. Помимо повышения качества жизни ребенка с плохим зрением, ношение очков является профилактикой такого заболевания, как амблиопия (синдром ленивого глаза). Амблиопия может стать спутником астигматизма и лучше поддается лечению у учеников начальных классов по сравнению со старшими школьниками.

Пять симптомов ухудшения зрения, на которые стоит обратить внимание:

- ребенок щурится,

жмурится, растягивает уголки глаз, когда смотрит вдаль;

- жалуется на частые головные боли, особенно вечером;

- появилось «клевание носом» при выполнении домашнего задания или чтении книг, а также использовании гаджетов;

- у ребенка начал портиться почерк;

- появилась резь в глазах, двоение в процессе выполнения домашнего задания.

Кроме этого, родители могут заметить снижение успеваемости, работоспособности, трудности выполнения домашнего задания, невозможность сосре-

доточиться на одном занятии в течение длительного времени. Вышеперечисленные изменения могут говорить о нарушении качества зрения.

Специалисты не устают повторять, что гаджеты могут негативно влиять на зрение, если использовать их неправильно или чрезмерно. Одно из самых важных правил для сохранения зрения: информационный детокс от гаджетов, ведь ухудшение зрения происходит не от самого телефона или телевизора, а от количества времени, проведенного перед экраном. Например, ежедневное использование компьюте-

ра свыше 2 часов в день приводит к более выраженным изменениям тканей глазной поверхности по сравнению с людьми, проводившими меньшее количество времени у экрана.

Детям при работе за компьютером необходимо соблюдать правило «20-20-20». Каждые 20 минут надо делать перерыв на 20 секунд и смотреть на объект, находящийся в 6 метрах от вашего ребенка или вас.

Детям и подросткам важно ограничивать экранное время. Также желательно приобрести специальные фильтры для защиты от синего света.

Запрещено читать лежа или полулежа, в темноте, особенно с экрана гаджета. Дело в том, что когда мы смотрим на экран, то моргаем в среднем в семь раз реже, чем когда читаем книгу.

Запрещено читать в машине, электричке, автобусе или троллейбусе. Излишняя тряска вредна для детских глаз. Приучайте ребенка читать в тишине — так лучше усвоится содержание книги.

Освещение — очень важный момент для чтения. При чтении и письме при естественном освещении стол должен стоять так, чтобы окно было слева, если ребенок правша.

Ежедневные прогулки на свежем воздухе способствуют укреплению зрения и снижают риск развития близорукости.

А также не стоит пренебрегать продуктами, полезными для глаз. Это творог, отварная рыба, говядина, индюшатина, морковь, капуста и зелень. Старайтесь по возможности покупать ребенку чернику, бруснику, клюкву. Выбирая витаминный комплекс, помните, что для глаз особенно полезны поливитамины с микроэлементами, препараты кальция с витамином D, с фосфором.

**Анна
АЛЕКСАНДРОВА**

ФОТО ВЯЧЕСЛАВА КОВАЛЕНКО



В атмосфере творчества

Эпоха СССР

Одной из интересных локаций в Орле стала областная публичная библиотека им. Бунина. Силами ее сотрудников залы Бунинки превратились в родное многим с детства советское пространство. Ну а те орловцы, кто родился и рос уже после завершения эры СССР, смогли проникнуться атмосферой, в которой жили их родители, бабушки и дедушки. Библиотека предложила множество площадок и активностей, к которым с удовольствием присоединились гости разных возрастов.

— Ночь искусств — это возможность для всех желающих погрузиться в уютную атмосферу воспоминаний и новых впечатлений. В этом году акцент был сделан на культурные достижения советской эпохи, которые до сих пор вдохновляют и волнуют сердца людей. В рамках мероприятий посетители смогли насладиться выставками,



интеллектуальными ретро-соревнованиями, кинопоказами советских сказок и фильмов, просмотром диафильмов, играми. Предлагаемые активности отразили дух времени и креативный подход к искусству, — отметила **Людмила Бородина, директор БУКОО «Орловская областная научная универсальная публичная библиотека им. И.А. Бунина».**

Уже на входе гостей встречали «жители на-

шего двора», «советские школьницы» — сотрудники библиотеки примерили на себя образы эпохи СССР. Посетителям предлагали сделать снимки на память в специальной стилизованной фотозоне, непременно атрибута жилища советских граждан, приглашали поиграть в любимые многими игры — лото, шашки, дартс. И это только часть активностей.

Одной из наиболее

интересных стал ретро-квест «Советский следопыт». Все желающие смогли поучаствовать в командных интеллектуальных состязаниях и проверить свои познания в истории и культуре СССР. В квесте поучаствовали восемь команд, которым предстояло посетить тематические станции и пройти испытания. Победители получили призы.

— Я родилась уже после распада СССР, но

В минувшие выходные Орел присоединился к ежегодной Всероссийской акции «Ночь искусств». Библиотеки и музеи открыли свои двери для посетителей тогда, когда обычно закрываются — в вечерний час. Экскурсии и выставки, мастер-классы и музыкальные композиции, театрализованные представления и показы фильмов, квесты и фотозоны — жители и гости областного центра смогли погрузиться в атмосферу творчества.

мне всегда было интересно, как жили мои мама и папа, с удовольствием смотрю советские фильмы, с детства рассматривала фотографии юности в альбомах родителей. Поэтому интересно было проверить свои знания и пройти квест. И, конечно, другие локации тоже понравились. Все прошло интересно, легко, как-то по-домашнему, — поделилась жительница Орла Наталья.

Сердцем «Ночи искусств» по-советски, бесспорно, стала фотозона: то место, которое добавило антуража и заставило ностальгировать гостей постарше. Она была оформлена в стиле советского двора, с его атрибутами: от белья на веревках до деревянного стола с домино, ретро-кружками для напитков, сушеной рыбы и кулька с семечками.

В этот вечер в Бунинке работала и выставка, посвященная предметам повседневного обихода, в окружении которых жили советские граждане в 50–80-е годы прошлого столетия. Это бытовые приборы, музыкальная техника, радиотехника, домашняя утварь, игрушки, советские журналы, газеты и прочие, ушедшие в историю, предметы. Сейчас эти вещи вызывают интерес, удивление, а когда-то ими пользовались, они были незаменимы и приносили людям пользу. Сотрудники библиотеки рассказали гостям об экспонатах.

А изюминкой акции стал кинотеатр имени Крупской, который являл собой антураж советской квартиры. Крутили здесь одни из лучших образцов советского кинематографа: сказку «Королевство кривых зеркал» (1963) и фильм «Алые паруса» (1961). Кроме того, гости смогли увидеть диафильмы, их показали с помощью специального проектора. Словом, вечер акции стал праздником культуры, искусства и творчества.

Инга РОМАНОВА

ОРЁЛ И САМОЗВАНЦЫ

Началась эпоха самозванничества в 1604 – 1605 годы. Григорий Отрепьев, выдав себя за последнего сына Ивана Грозного, Дмитрия, претендует на престол и начинает поход к Москве. Важные события происходят под Кромами, которые «поддались» самозванцу. 21 января 1605 года Лжедмитрий I потерпел сокрушительное поражение от московских войск под началом воевод Ф. Мстиславского и Д. Шуйского около Севска и бежал в Путивль. А Кромы, верные самозванцу, заняли круговую оборону. Скоропостижная смерть царя Бориса Годунова 13 апреля еще более усугубила ситуацию, и армия перешла на сторону Лжедмитрия. Самозванцу достались невероятные трофеи: 70 больших пушек, войсковая казна, крупные запасы пороха, ядер и другого военного имущества.

Лжедмитрий тронулся к Орлу. Когда он подъехал к городу, воевода Федор Шереметев, духовенство, народ и часть войска — около восьми тысяч человек — встречали его хлебом-солью, с крестами, образами, с колокольным звоном и восторженными здравницами. Все крупные города местной округи поддерживали самозванчество. Орловщина стала местом политического противостояния.

После событий под Кромами и Орлом Лжедмитрий I был признан Папой Римским и всей Европой законным правителем Руси.

В Орле самозванец занялся устройством своего войска, разбив его на несколько полков. Структурировав собственные силы, он направился к Москве, навстречу своему кратковременному царствованию и бесславной кончине.

17 мая 1606 года Лжедмитрий I был убит. На престол вззошел глава заговорщиков князь Василий Шуйский. Но мир не наступил. Восстание Ивана

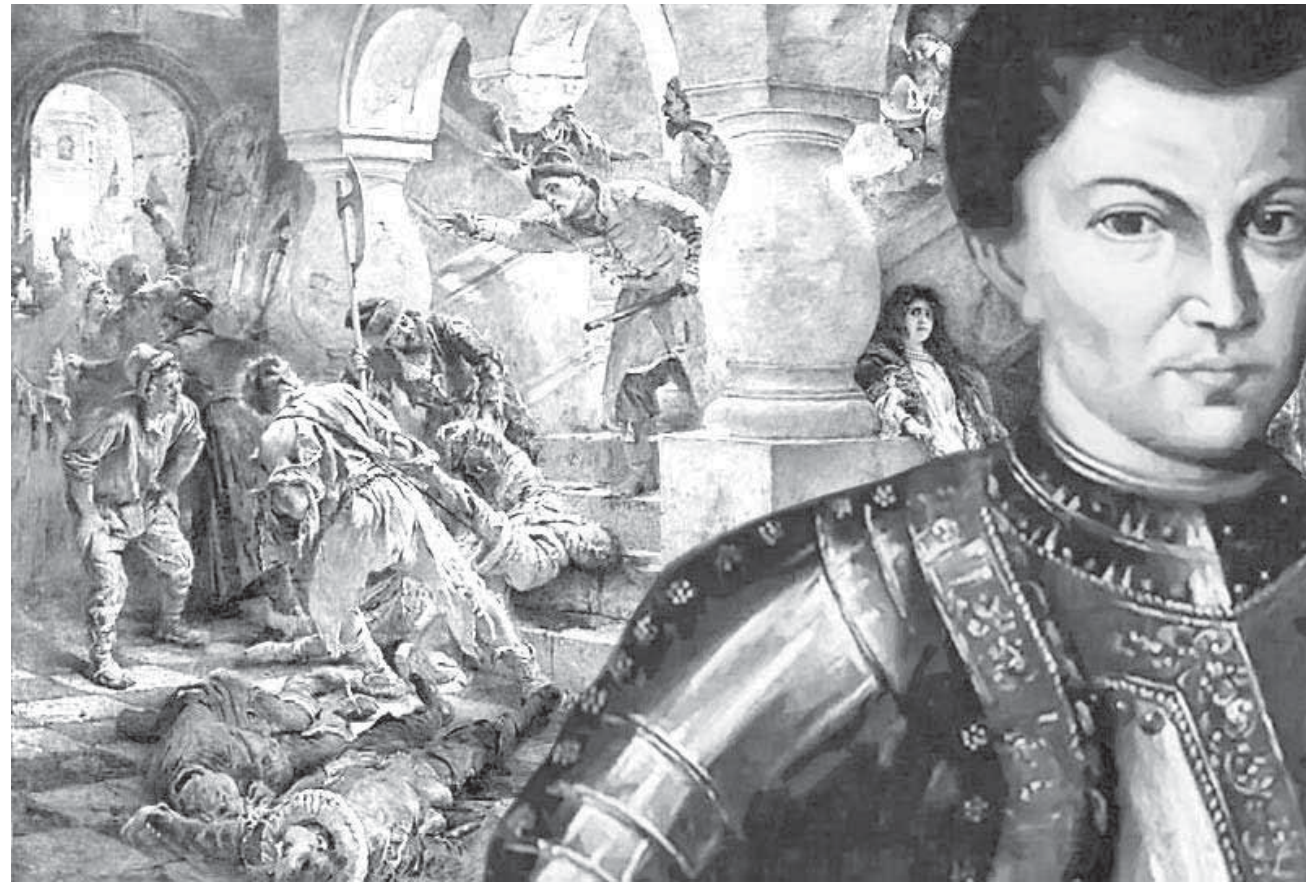

УБИЙСТВО ЛЖЕДИМИТРИЯ I. | ХУД. К.Е. МАКОВСКИЙ

Болотникова захватило Орловщину. Орел служил одним из сборных пунктов повстанцев, а сами орловчане принимали активное участие в боевых действиях.

Орел и Лисовский

Отпетый сорвиголова, отчаянно храбрый, бессовестный и чудовищно жестокий Александр Лисовский в Смутное время безнаказанно разбойничал в России. Ранее в Польше его приговорили к смертной казни, но не успели поймать. Впервые он с отрядом шляхтичей появился в Орле зимой 1607 года, чтобы предложить свои услуги Лжедмитрию II, который зимовал в городе. Отсюда, из Орла, и начались безудержные и жуткие рейды «лисовчиков». Свет не видывал другого такого совершенно бесчеловечного отряда грабителей. «Лисовчики» стремительно покрывали огромные расстояния и не ожи-

данно налетали то на Псков, то на Ярославль; то они участвовали в осаде Троице-Сергиевой лавры, то добирались до Кинешмы. При этом, как свидетельствует немецкий наемник Конрад Буссов, тоже активный участник Смуты, Лисовский убивал «все, что попадалось по пути: мужчин, женщин, детей, дворян, горожан, крестьян».

В начале июля в Орле узнали, что Лисовский осадил Брянск. Глухим ужасом зашлись тогда сердца орлян: это уже совсем рядом. А ведь после недавних жестоких испытаний от могучей орловской крепости остались разрушенные, местами горелые стены, — укрепления были плохонькие, кое-какие. Правда, пушки были. И порох был, и свинца было достаточно. Но всех терзал вопрос: да можно ли отсидеться?

Брянские отбились. Оборону города возглавил воевода Петр Воейков. Брянск воевал

с врагами целых восемь дней. 11 июля от неподдающихся брянских стен Лисовский метнулся к Карачеву и после короткого штурма взял его. Воевода Юрий Шаховской был захвачен и пленным вывезен в Литву. А из Речи Посполитой к Лисовскому уже подходил новый отряд в 600 человек...

Теперь на пути разбойничьего трехтысячного войска стоял один Орел.

Воевода Даниил Яблочков, окинув взглядом закопченные крепостные стены и нестрашные врагу башни, принял решение уходить во Мценск. Орловский гарнизон и посадские торопливо перебирались за Оку. С горечью покидали они крепость, которая, может, и могла бы выдержать осаду, но воевода не захотел проверять ее на прочность.

Налетевший Лисовский сжег Орел до основания и забрал всю артиллерию. От Орла

остались одни огромные земляные валы и пепелища, из которых город восстанет только через 20 лет. Той же осенью 1615 года воеводу Яблочкова вместе с другими воеводами будут судить за сдачу городов, в которых, по оценкам экспертов царя, «сидеть..было мочно», и «боярин князь Дмитрий Михайлович Пожарский со всеми людьми стоял близко, и от него помощи ждать было мочно». Яблочкова тогда приговорят к смертной казни, и будет он сначала бит кнутом, потом священник исповедует его и причастит, и уж приговор ему прочтут, но в последний момент его помилуют в связи со смертью матери царя Михаила. И будет Яблочков служить в Ливнах младшим воеводою.

Между тем Москва, узнав о появлении Лисовского, срочно собирает войско. В московском строю насчиталось около 2000 человек. Остальных ратников воеводы должны были

добирать в городах следования войска: в Туле, Белеве, Болхове. Зато возглавил войско сам князь Дмитрий Михайлович Пожарский.

Войско получило инструкции держаться в походе с максимальной осторожностью: без разведки не останавливаться на ночлег, «станы» готовить заранее, вообще действовать «с великим береженьем». Пожарский шел на Лисовского из Белева через Болхов.

«Знаменитый партизан», как его называли современники, узнав о подходе войска Пожарского, испугался, что подвергнется осаде в Карачеве. Он тут же зажег город и поскакал к орловскому пепелищу. Лисовский был уверен, что московское войско выберет для остановки на ночь сожженное Орловское городище как самое безопасное место для привала (мол, раз город ограблен и сгорел, больше «лисовчикам» тут делать нечего). Подворачивался случай нанести по ратникам Пожарского единственный, но хорошо рассчитанный удар, а такие удары Лисовский умел наносить по-военному грамотно, стремительно атакуя противника и отрезая ему пути к отступлению.

Сентябрьским утром 1615 года в воскресенье в трех километрах от Орла, в месте, именуемом Царев Брод, оба войска неожиданно столкнулись друг с другом — «придоша же оба вдруг». Начался знаменитый «Орловский бой».

Борьба с Лисовским будет продолжаться еще три месяца, до начала 1616 года, но ее исход был уже предreshen в том бою на Царевом Броде, где окруженные русские ратники при пятикратном численном превосходстве врага отняли у польского захватчика его разбойничьи знамена.

С Орла началась разбойничья слава Лисовского, под Орлом и начался закат его кровавой звезды.

Опубликовано в паблике «Загадочные и таинственные места Орла и области» <https://vk.com/tayna57>

Традиции и мода

3 ноября в Орловском краеведческом музее открылась выставка «Мережки времени» (0+).



ФОТО ПРЕДОСТАВЛЕНЫ ЕВГЕНИЕЙ СЕРЕБРЕННИКОВОЙ

В экспозицию вошли подлинные образцы костюма Орловской губернии, реплики традиционных костюмов, созданные известной орловской мастерицей Евгенией Серебренниковой. На открытии выставки состоялся показ сразу трех модных коллекций.

Народный костюм

Открытие выставки состоялось в рамках «Ночи искусств-2024». В такой вечер в музее было традиционно многолюдно. Маленькие орловцы приняли участие в мастер-классах, организованных друзьями музея, народной мастерицей Ириной Калякиной и художником Иваном Юдочкиным. Гости постарше смогли ознакомиться с экспозицией музея.

Однако настоящей жемчужиной этой «Ночи искусств» стал показ-дефиле, которым сопровождалось открытие выставки.

— Мы намеренно

назвали эту выставку именно «выставкой народного костюма», исключив слово «традиционный», — рассказывает Евгения Серебренникова, плотно сотрудничавшая с краеведческим музеем для создания экспозиции. — С одной стороны, гостям действительно представилась возможность увидеть и изучить в деталях костюмы, которые носили в прошлом в Орловской губернии. С другой же стороны, были представлены сразу три современные модные коллекции: моя, известного и талантливого дизайнера Ольги Соколовой и дизайнера чуть менее известного, но не менее талантливого, Надежды Довгаль. Надежда — преподаватель, и ранее она уже представляла свои коллекции на конкурсах-фестивале «Губернский стиль», организованном Вячеславом Зайцевым. Создавая и отшивая эти коллекции, мы постарались соединить такие понятия, как «традиционное» и «модное». На

первый взгляд кажется, что сочетаться они не могут просто потому, что «традиция» не может быть «модной». Однако в случае с народным костюмом все не так просто. Сам по себе традиционный крой очень эргономичен и напрямую перекликается с актуальной сегодня идеей бережливого производства. Для того, чтобы надеть рубашку, ее нужно сначала «вырастить», и от момента, когда человек сеет семечко льна, до минуты, когда он сядет за ткацкий станок, проходит немало времени. Традиционный крой позволяет шить одежду с минимальными отходами ткани. Кроме того, именно в народном костюме есть важные заменяемые элементы, которых подчас так не хватает современным вещам. К примеру, ластовица. Ее можно было заменить, и ее наличие обеспечивало свободу движения. В современном пиджаке не так просто поднять руки, а ластовица с легкостью решает эту проблему.

Удивительные открытия

Что представляет себе среднестатистический человек, услышав о том, что при создании модной коллекции использовались народные мотивы?

Почти наверняка, что-то подчеркнуто «народное», хорошо узнаваемые узоры, смысла которых он не знает, однако узоры эти бросаются в глаза, потому что ими внезапно оказываются дополнены самые привычные современные вещи.

Красиво ли подобное? Каждый решает сам. Однако коллекции, представленные в «Ночи искусств» орловскими этнодизайнерами, оказались, вне всякого сомнения, красивыми и удивительными.

Ольга Соколова, Надежда Довгаль и Евгения Серебренникова сумели показать, что именно этот народный узор может стать не вычурным «кричащим» элементом, а удивительным и изящным украшением даже для

самой обыденной и банальной вещи, такой, как спортивный костюм.

Более того, особенность всех трех коллекций оказалась именно в крое. Он представляется очень необычным и одновременно хорошо знакомым, как та самая вечная классика, которая актуальна всегда.

Представляли работы дизайнеров профессиональные модели. И тем самым отличие именно этих коллекций от традиционных модных показов удалось выгодно подчеркнуть. Нередко, наблюдая за идущими по подиуму девушками, зритель задается вопросом о том, для кого и для чего был создан тот или иной образ? По какому случаю наряд можно было бы надеть? Да и очевидно становится, что подойдет он лишь для определенного типа фигуры, такого же, как у манекенщицы, которая его демонстрирует.

Одежда, созданная орловскими дизайнерами, в этом плане выгодно отличается. Благодаря все тому же крою,

со вкусом подобранным тонам и оформлению она будет одинаково уместно смотреться и на вышедшей гулять с малышом молодой маме, и на деловой женщине, и на моднице, отправившейся на свидание.

Быть может, в этом и заключается ее подлинная народность, ведь у современной женщины так много дел: работу ей нужно совмещать с домашними делами, занятиями спортом, учебой. При этом каждой женщине хочется быть красивой, но иметь свободу передвижения, не быть стесненной неудобными вещами. Получается, что созданные на основе народных мотивов коллекции не смотрятся в XXI веке чем-то инородным. Напротив, они возвращают нас к мысли о том, что понятия «красиво» и «модно» предполагают такие обязательные условия, как элегантность, удобство и удовольствие, которое получает женщина от того, что на ней надето.

**Анастасия
ИЗВЕКОВА**

Будьте бдительны!

Мошенники от имени ФСБ запугивают граждан.

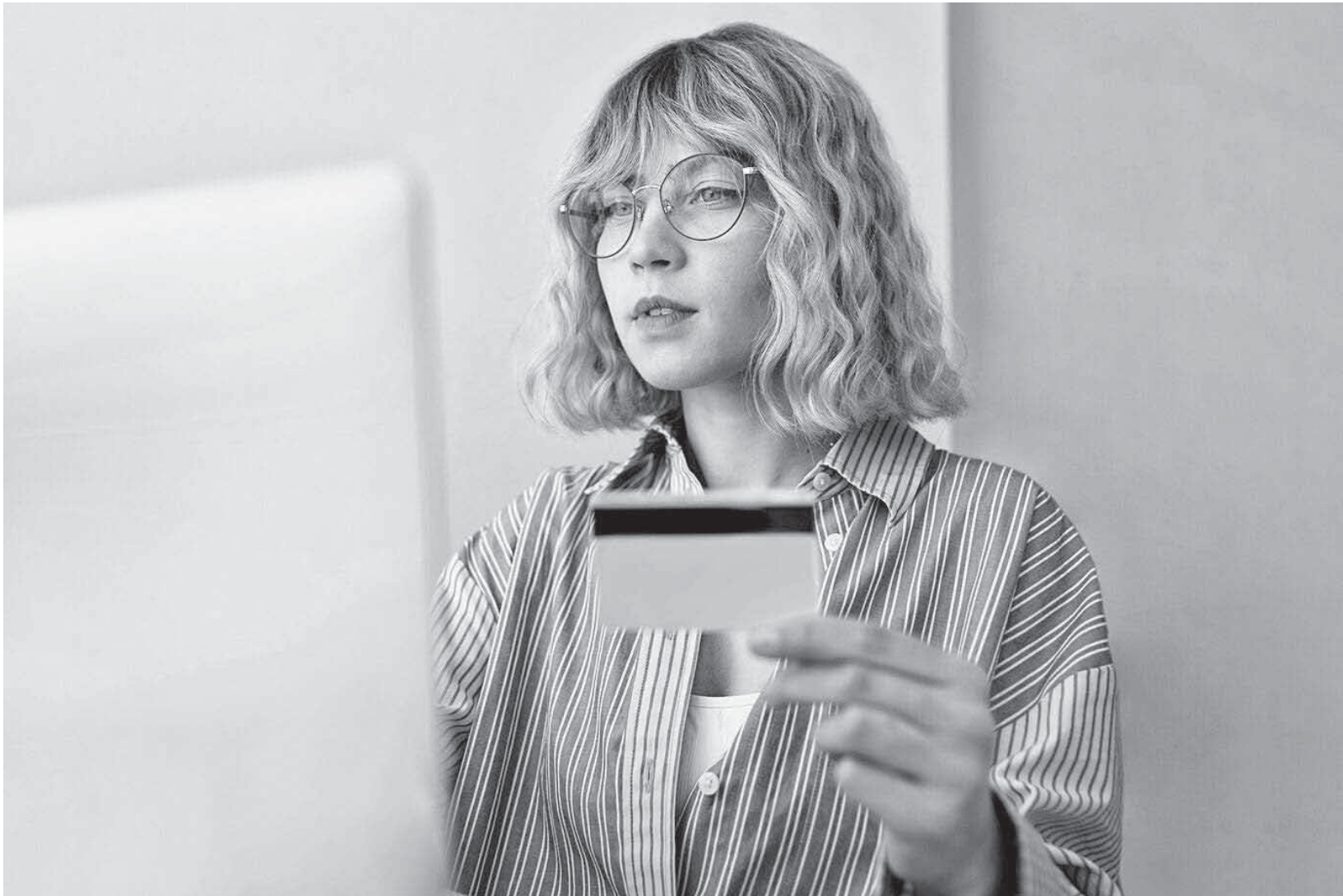

оставшуюся сумму. В случае отказа жертву запугивают возможным возбуждением уголовного дела. Как правило, мошенники настаивают на необходимости действовать быстро и не разглашать подробности разговора даже руководителю организации.

Сергей Кузьменко, руководитель Центра цифровой экспертизы Роскачества: «При получении подозрительных звонков необходимо в первую очередь обращать внимание на признаки манипулятивного воздействия. Если в разговоре присутствуют угрозы уголовного преследования или увольнения, требование сохранять конфиденциальность беседы, давление с целью принудить к сотрудничеству, а также попытки настроить вас против кого-либо — следует немедленно завершить разговор. Затем рекомендуем обратиться в правоохранительные органы или связаться со своим банком. Помните, что настоящие представители органов власти и финансовых учреждений никогда не будут требовать от вас немедленных действий, а также не станут запугивать вас или оказывать давление. Будьте бдительны и осторожны, не поддавайтесь на провокации и уговоры».

Специалисты Центра цифровой экспертизы Роскачества выявили новую мошенническую схему. Преступники направляют руководителям организаций письма, якобы отправленные Центром защиты информации и специальной связи ФСБ РФ.

В этих письмах мошенники запугивают «проведением консультационных бесед с

сотрудниками», список которых прилагается к письму в виде дополнительного файла. Список включает практически всех сотрудников организации: от низших до руководящих должностей.

Злоумышленники просят оказать содействие в организации телефонных разговоров с сотрудниками и строго предупреждают не разглашать информацию из письма,

поскольку она имеет гриф «Для служебного пользования» и не подлежит распространению или согласованию.

В случае если руководитель компании соглашается на содействие и предоставляет телефонные номера сотрудников из предоставленного списка, мошенники приступают к обзвону потенциальных жертв. Дальнейшее развитие событий может происходить по

двум сценариям.

В первом случае, представившись сотрудниками ФСБ, мошенники сообщают о зафиксированной утечке данных компании и о том, что ее существование находится под угрозой. Для разрешения ситуации требуется внести собственные сбережения, которые будут возвращены через несколько дней с дополнительной выплатой премии.

Второй сценарий предполагает обвинение сотрудника в госизмене или финансировании терроризма. Мошенники утверждают, что с банковского счета жертвы были похищены денежные средства, которые затем были переведены во враждебное России государство. В результате злоумышленники убеждают жертву перевести все деньги на «безопасный счет», чтобы спасти

ТЕМ ВРЕМЕНЕМ

Новый вид мошенничества под предлогом замены электросчетчика через приложение

В адрес орловцев стали поступать звонки с предложением установить приложение якобы Орловского энергосбыта для замены электросчетчика. Это мошенники! Скачивание приложения неминуемо приведет к потере средств.

Мошенники действуют по следующей схеме: звонят с использованием подменного номера, который определитель фиксирует под названием «Энергосбыт», и говорят, что потребителям срочно нужно заменить электросчетчик. Для замены необходимо дистанционно заключить договор, скачав приложение по ссылке в мессенджере. Мошенники подробно объясняют, как установить прило-

жение, после установки они получают удаленный доступ к банковским сервисам людей. Дальше злоумышленники переводят средства со счетов жертв.

Орловский энергосбыт не имеет никакого отношения к этим звонкам.

Гарантирующий поставщик просит орловцев быть бдительными, не переходить по сомнительным ссылкам и не скачивать приложения из неизвестных источников. Если возникли сомнения, потребители всегда могут получить консультацию в контактном центре Орловского энергосбыта по телефону +7 (4862) 25-55-77 или онлайн через личный кабинет клиента и в группе «ВКонтакте».



СООБЩЕНИЕ О ВОЗМОЖНОМ УСТАНОВЛЕНИИ ПУБЛИЧНОГО СЕРВИТУТА

Администрация города Орла информирует о рассмотрении ходатайства АО «Газпром газораспределение Орел» об установлении публичного сервитута в целях, предусмотренных пунктами 1, 2 статьи 3.9 Федерального закона от 25.10.2001 № 137-ФЗ «О введении в действие Земельного кодекса Российской Федерации», для эксплуатации линейного объекта (газопровода), наименованием: «Газопровод, г. Орел, ул. Писарева», созданного до 30.12.2004.

- Адрес или иное описание местоположения земельного участка (участков), в отношении которого испрашивается публичный сервитут:
1) земельный участок с кадастровым номером 57:25:0020108:41, местоположением: Российская Федерация, Орловская область, г. Орёл, ул. Писарева, д. 32;
2) земельный участок с кадастровым номером 57:25:0020108:138, местоположением: Российская Федерация, Орловская область, г. Орёл, ул. Писарева;
3) земли кадастровых кварталов: 57:25:0020116, 57:25:0020115, 57:25:0020114, 57:25:0020113, 57:25:0020112, 57:25:0020111, 57:25:0020110, 57:25:0020109, 57:25:0020108.

Описание границ публичного сервитута, содержащего координаты характерных точек границ публичного сервитута, представлено в графическом описании.

Адрес, по которому заинтересованные лица могут ознакомиться с поступившим ходатайством об установлении публичного сервитута и прилагаемым к нему описанием местоположения границ публичного сервитута, а также подать заявление об учете их прав (обременений прав) на земельный участок с приложением копий документов, подтверждающих эти права (обременения прав), с указанием почтового адреса и (или) адреса электронной почты: г. Орёл, ул. Пролетарская Гора, д. 7, кабинет № 23. (официальный сайт администрации города Орла – https://www.orel-adm.ru/ru/).

Время приема для ознакомления с поступившим ходатайством об установлении публичного сервитута: с понедельника по пятницу - с 9-00 до 18-00 (перерыв с 13-00 до 14-00).

Наименование лица, направившего ходатайство об установлении публичного сервитута: АО «Газпром газораспределение Орел» (302028, г. Орел, ул. 7 Ноября, д. 19А), rgd@gro57.ru, baskakov@gro57.ru, yushkov@gro57.ru.

Срок подачи заявлений об учете прав на земельный участок - в течение пятнадцати дней со дня опубликования сообщения о поступившем ходатайстве об установлении публичного сервитута.

Данное сообщение о поступившем ходатайстве об установлении публичного сервитута размещено на официальном сайте администрации города Орла в информационно-телекоммуникационной сети «Интернет» (https://www.orel-adm.ru/ru) и в газете «Орловская городская газета».

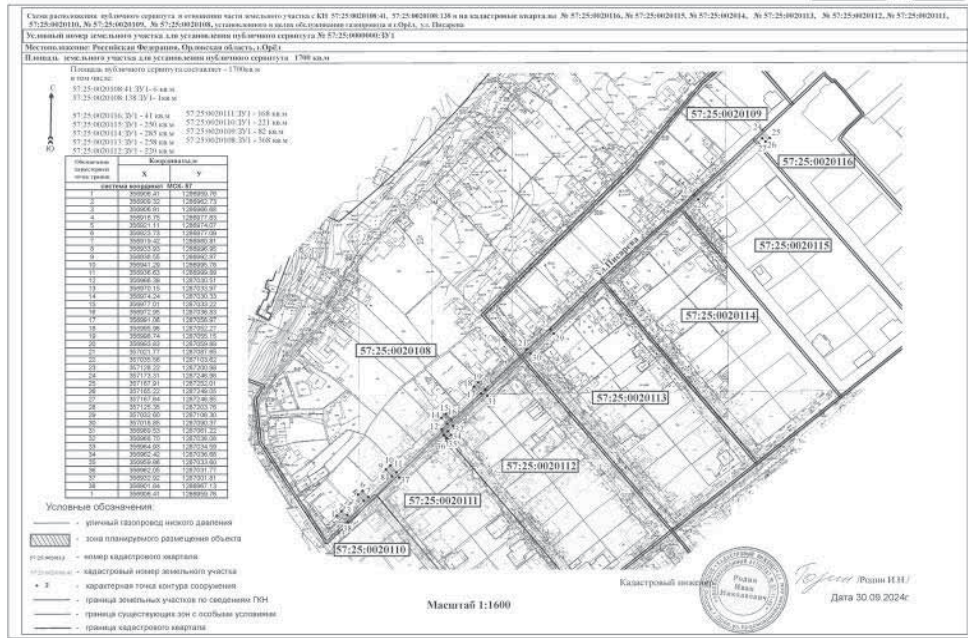

адреса электронной почты: г. Орёл, ул. Пролетарская Гора, д. 7, кабинет № 23. (официальный сайт администрации города Орла – https://www.orel-adm.ru/ru/).

Время приема для ознакомления с поступившим ходатайством об установлении публичного сервитута: с понедельника по пятницу - с 9-00 до 18-00 (перерыв с 13-00 до 14-00).

Наименование лица, направившего ходатайство об установлении публичного сервитута: АО «Газпром газораспределение Орел» (302028, г. Орел, ул. 7 Ноября, д. 19А), rgd@gro57.ru, baskakov@gro57.ru, yushkov@gro57.ru.

Срок подачи заявлений об учете прав на земельный участок - в течение пятнадцати дней со дня опубликования сообщения о поступившем ходатайстве об установлении публичного сервитута.

Данное сообщение о поступившем ходатайстве об установлении публичного сервитута размещено на официальном сайте администрации города Орла в информационно-телекоммуникационной сети «Интернет» (https://www.orel-adm.ru/ru) и в газете «Орловская городская газета».

Приложение к постановлению администрации г. Орла от 2024г. №

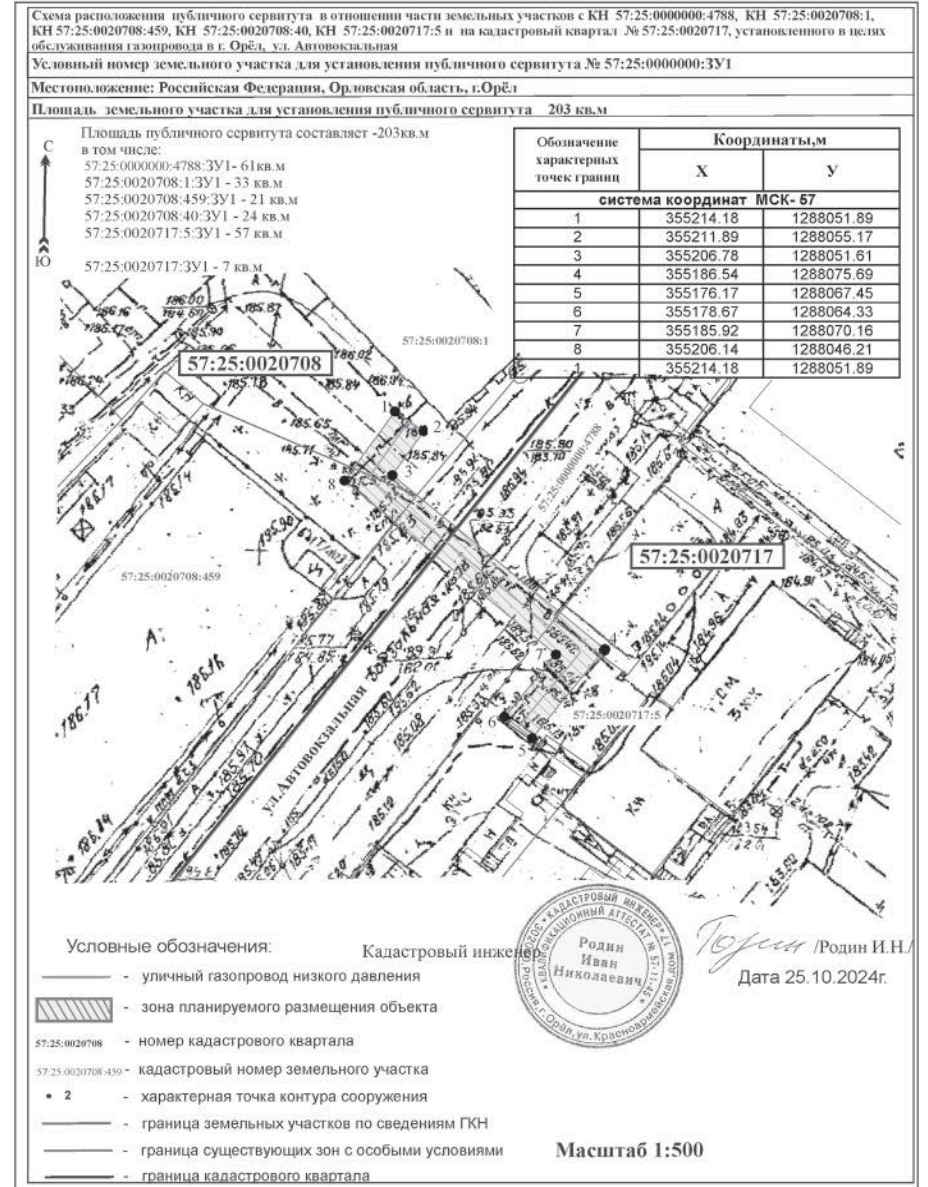

СООБЩЕНИЕ О ВОЗМОЖНОМ УСТАНОВЛЕНИИ ПУБЛИЧНОГО СЕРВИТУТА

Администрация города Орла информирует о рассмотрении ходатайства АО «Газпром газораспределение Орел» об установлении публичного сервитута в целях, предусмотренных пунктами 1, 2 статьи 3.9 Федерального закона от 25.10.2001 № 137-ФЗ «О введении в действие Земельного кодекса Российской Федерации», для эксплуатации линейного объекта (газопровода), наименованием: «Газопровод, г. Орел, пер. Сосновый», созданного до 30.12.2004.

- Адрес или иное описание местоположения земельного участка (участков), в отношении которого испрашивается публичный сервитут:
1) земли кадастровых кварталов: 57:25:0020126, 57:25:0020125, 57:25:0020136, 57:25:0020137.

Описание границ публичного сервитута, содержащего координаты характерных точек границ публичного сервитута, представлено в графическом описании.

Адрес, по которому заинтересованные лица могут ознакомиться с поступившим ходатайством об установлении публичного сервитута и прилагаемым к нему описанием местоположения границ публичного сервитута, а также подать заявление об учете их прав (обременений прав) на земельный участок с приложением копий документов, подтверждающих эти права (обременения прав), с указанием почтового адреса и (или) адреса электронной почты: г. Орёл, ул. Пролетарская Гора, д. 7, кабинет № 23. (официальный сайт администрации города Орла – https://www.orel-adm.ru/ru/).

Время приема для ознакомления с поступившим ходатайством об установлении публичного сервитута: с понедельника по пятницу - с 9-00 до 18-00 (перерыв с 13-00 до 14-00).

Наименование лица, направившего ходатайство об установлении публичного сервитута: АО «Газпром газораспределение Орел» (302028, г. Орел, ул. 7 Ноября, д. 19А), rgd@gro57.ru, baskakov@gro57.ru, yushkov@gro57.ru.

Срок подачи заявлений об учете прав на земельный участок - в течение пятнадцати дней со дня опубликования сообщения о поступившем ходатайстве об установлении публичного сервитута.

Данное сообщение о поступившем ходатайстве об установлении публичного сервитута размещено на официальном сайте администрации города Орла в информационно-телекоммуникационной сети «Интернет» (https://www.orel-adm.ru/ru) и в газете «Орловская городская газета».



СООБЩЕНИЕ О ВОЗМОЖНОМ УСТАНОВЛЕНИИ ПУБЛИЧНОГО СЕРВИТУТА

Администрация города Орла информирует о рассмотрении ходатайства АО «Газпром газораспределение Орел» об установлении публичного сервитута в целях, предусмотренных пунктами 1, 2 статьи 3.9 Федерального закона от 25.10.2001 № 137-ФЗ «О введении в действие Земельного кодекса Российской Федерации», для эксплуатации линейного объекта (газопровода), наименованием: «Газопровод, г. Орел, ул. Автовожская», созданного до 30.12.2004.

- Адрес или иное описание местоположения земельного участка (участков), в отношении которого испрашивается публичный сервитут:
1) земельный участок с кадастровым номером 57:25:0000000:4788, местоположением: Российская Федерация, Орловская область, г. Орёл, ул. Автовожская;
2) земельный участок с кадастровым номером 57:25:0020708:1, местоположением: Российская Федерация, Орловская область, г. Орёл, ул. Комсомольская, д. 235-а;
3) земельный участок с кадастровым номером 57:25:0020708:459, местоположением: Российская Федерация, Орловская область, г. Орёл, ул. Автовожская;
4) земельный участок с кадастровым номером 57:25:0020708:40, местоположением: Российская Федерация, Орловская область, г. Орёл;
5) земельный участок с кадастровым номером 57:25:0020717:5, местоположением: Российская Федерация, Орловская область, г. Орёл, ул. Автовожская, 5;
6) земли кадастрового квартала: 57:25:0020717.

Описание границ публичного сервитута, содержащего координаты характерных точек границ публичного сервитута, представлено в графическом описании.

Адрес, по которому заинтересованные лица могут ознакомиться с поступившим ходатайством об установлении публичного сервитута и прилагаемым к нему описанием местоположения границ публичного сервитута, а также подать заявление об учете их прав (обременений прав) на земельный участок с приложением копий документов, подтверждающих эти права (обременения прав), с указанием почтового адреса и (или)

адреса электронной почты: г. Орёл, ул. Пролетарская Гора, д. 7, кабинет № 23. (официальный сайт администрации города Орла – https://www.orel-adm.ru/ru/).

Время приема для ознакомления с поступившим ходатайством об установлении публичного сервитута: с понедельника по пятницу - с 9-00 до 18-00 (перерыв с 13-00 до 14-00).

Наименование лица, направившего ходатайство об установлении публичного сервитута: АО «Газпром газораспределение Орел» (302028, г. Орел, ул. 7 Ноября, д. 19А), rgd@gro57.ru, baskakov@gro57.ru, yushkov@gro57.ru.

Срок подачи заявлений об учете прав на земельный участок - в течение пятнадцати дней со дня опубликования сообщения о поступившем ходатайстве об установлении публичного сервитута.

Данное сообщение о поступившем ходатайстве об установлении публичного сервитута размещено на официальном сайте администрации города Орла в информационно-телекоммуникационной сети «Интернет» (https://www.orel-adm.ru/ru) и в газете «Орловская городская газета».

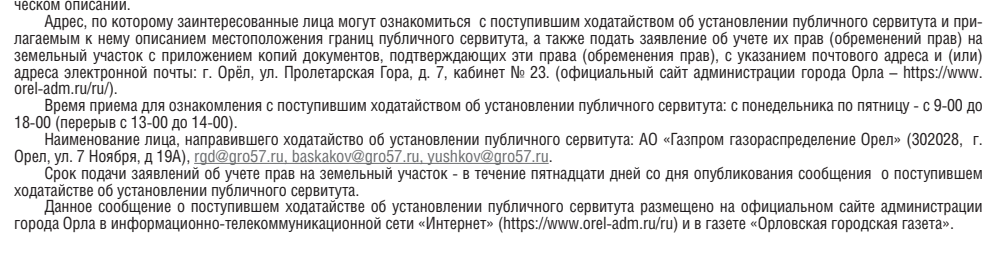

Орловская хореография

25 ноября состоится концерт «Вечно танцующая душа...» к 85-летию юбилею Элеоноры Панковой (0+).



Мероприятие пройдет в концертном зале Орловской хореографической школы им. Э.М. Панковой.

Элеонора Михайловна Панкова (1939 – 1998) – заслуженный работник культуры РФ. Она основатель первой в Орле детской хореографической школы, член

совета Ассоциации хореографов России, художественный руководитель и главный балетмейстер вокально-хореографического ансамбля «Русские узоры» и ансамбля «Цветы планеты». С ее именем связано открытие детских хореографических студий города Орла.

Начало концерта в 18:00.

ОРЛОВСКАЯ ФИЛАРМОНИЯ
ПРЕДСТАВЛЯЕТ

Фортепианная музыка

9 ноября в Зале филармонии на улице Ленина играет лауреат международных конкурсов Дарья Ионкина (фортепиано, Москва, 6+).

В программе прозвучат произведения Сергея Рахманинова, Фредерика Шопена, Фрица Крейсера, Франца Шуберта, Вольфганга Амадея Моцарта, Ференца Листа.

Начало концерта: 18:30.

Русская классика

10 ноября в Зале филармонии играет квартет солистов Государственного академического русского народного ансамбля «Россия» имени Л.Г. Зыкиной (6+).

На площадке в Орле выступят Луиза Нуриева (домра), Кирилл Русинов (баян), Владимир Дунаев (балалайка), Сергей Чучупалов (балалайка-контрабас).

В концертной программе «Русская классика» прозвучат произведения отечественных композиторов.

Начало концерта: 17:00.

Подготовила Ольга БАБЕНКОВА



МИРАТОРГ

ЗАРПЛАТА ТЕПЕРЬ ВЫШЕ!

- ✓ ДОСТАВКА СЛУЖЕБНЫМ ТРАНСПОРТОМ
- ✓ ВЫСОКИЙ СТАБИЛЬНЫЙ ДОХОД 2 РАЗА В МЕСЯЦ
- ✓ КОМПЛЕКСНЫЕ ОБЕДЫ
- ✓ ВЫДАЧА МЯСНЫХ НАБОРОВ
- ✓ ЕЖЕГОДНО НОВОГОДНИЕ ПОДАРКИ ДЕТЯМ
- ✓ ПРИВЕДИ ДРУГА – ПОЛУЧИ 15 000 РУБЛЕЙ

ЗВОНИ:
8-930-062-86-37
8-919-220-89-12

- **РАБОЧИЙ НА ФЕРМУ**
З/П 81 000 РУБЛЕЙ
- **ТРАКТОРИСТ**
З/П 63 000 РУБЛЕЙ
- **ДВОРОВОЙ**
З/П 51 000 РУБЛЕЙ
- **ОПЕРАТОР
НА ПРОИЗВОДСТВО**
З/П 57 000 РУБЛЕЙ
- **МЕНЕДЖЕР
ПО КАЧЕСТВУ**
З/П 85 000 РУБЛЕЙ
- **ОФИС-МЕНЕДЖЕР**
З/П 38 000 РУБЛЕЙ
- **СЛЕСАРЬ**
З/П 57 000 РУБЛЕЙ

РЕКЛАМА

Макет автоматических средств фотовидеофиксации
Улица 5 Августа

№п/п	Адрес, км+м	Расположение	Широта, * Долгота, *	Зона контроля	Фиксируемые нарушения	Ограничения скорости, км/ч	Состояние
1	1+269	Слева	52.961123, 36.088207		пп. з, п. 1, ч. 14, ст. 22.1, №257-ФЗ		Существующий
2	1+292	Справа	52.961016, 36.087652				Существующий
3	1+790	Справа	52.959662, 36.082012				Существующий

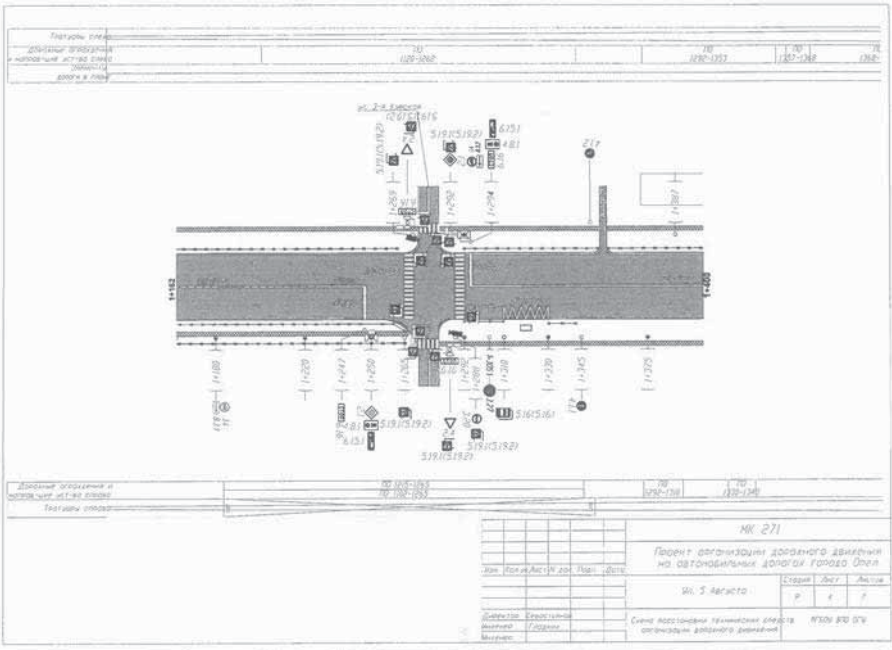

Макет автоматических средств фотовидеофиксации
Улица Генерала Родина

№п/п	Адрес, км+м	Расположение	Широта, * Долгота, *	Зона контроля	Фиксируемые нарушения	Ограничения скорости, км/ч	Состояние
1	0+983	Слева	52.971392, 36.035534		пп. з, п. 1, ч. 14, ст. 22.1, №257-ФЗ		Существующий
2	1+016	Справа	52.971204, 36.035263				Существующий

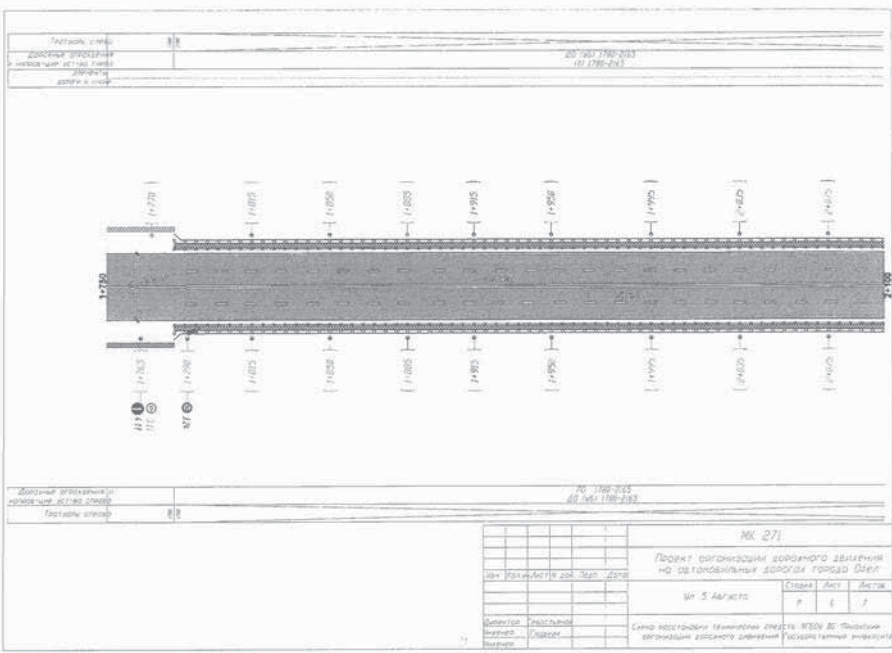
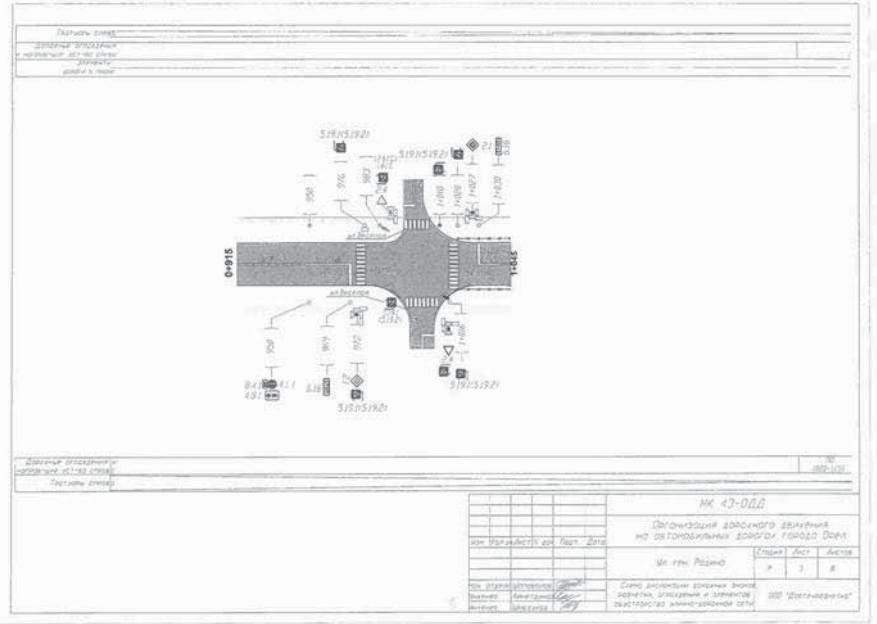

Макет автоматических средств фотовидеофиксации
Улица Карачевская

№п/п	Адрес, км+м	Расположение	Широта, * Долгота, *	Зона контроля	Фиксируемые нарушения	Ограничения скорости, км/ч	Состояние
1	0+984	Справа	52.9554, 36.057941		пп. з, п. 1, ч. 14, ст. 22.1, №257-ФЗ		Существующий

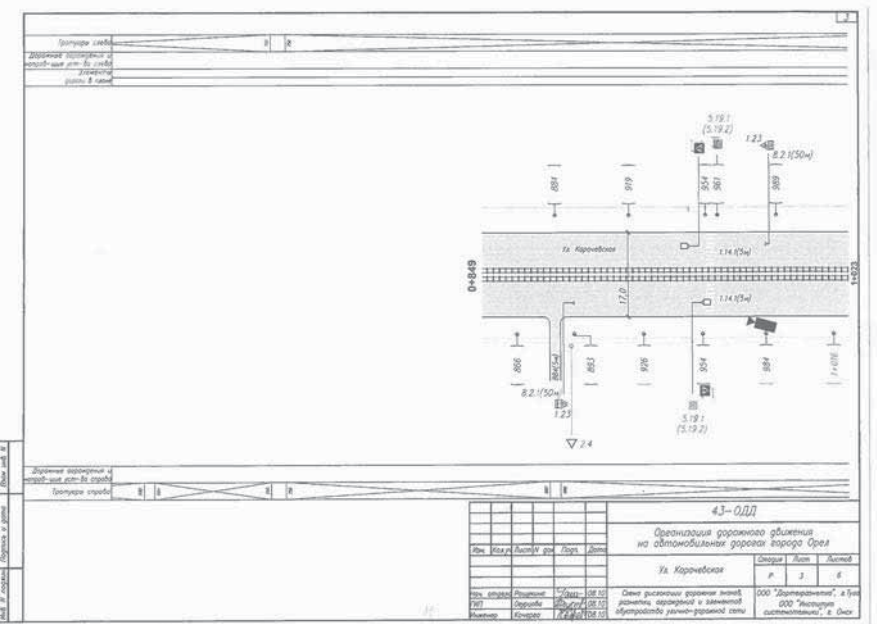

Макет автоматических средств фотовидеофиксации
Улица 60-летия Октября

№п/п	Адрес, км+м	Расположение	Широта, * Долгота, *	Зона контроля	Фиксируемые нарушения	Ограничения скорости, км/ч	Состояние
1	0+687	Справа	52.979333, 36.075784		пп. з, п. 1, ч. 14, ст. 22.1, №257-ФЗ		Существующий

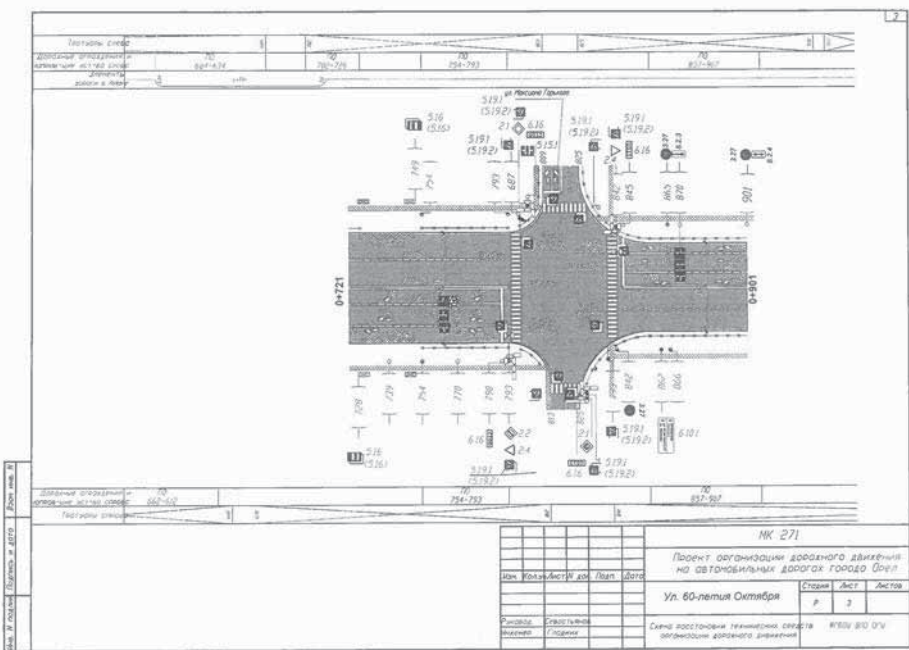

Макет автоматических средств фотовидеофиксации
Карачевское шоссе

№п/п	Адрес, км+м	Расположение	Широта, * Долгота, *	Зона контроля	Фиксируемые нарушения	Ограничения скорости, км/ч	Состояние
1	1+304	Справа	52.946563, 36.032901		пп. з, п. 1, ч. 14, ст. 22.1, №257-ФЗ		Существующий
2	1+342	Справа	52.946357, 36.032646				Существующий
3	1+338	Слева	52.946772, 36.033145				Существующий
4	1+362	Слева	52.946563, 36.032901				Существующий



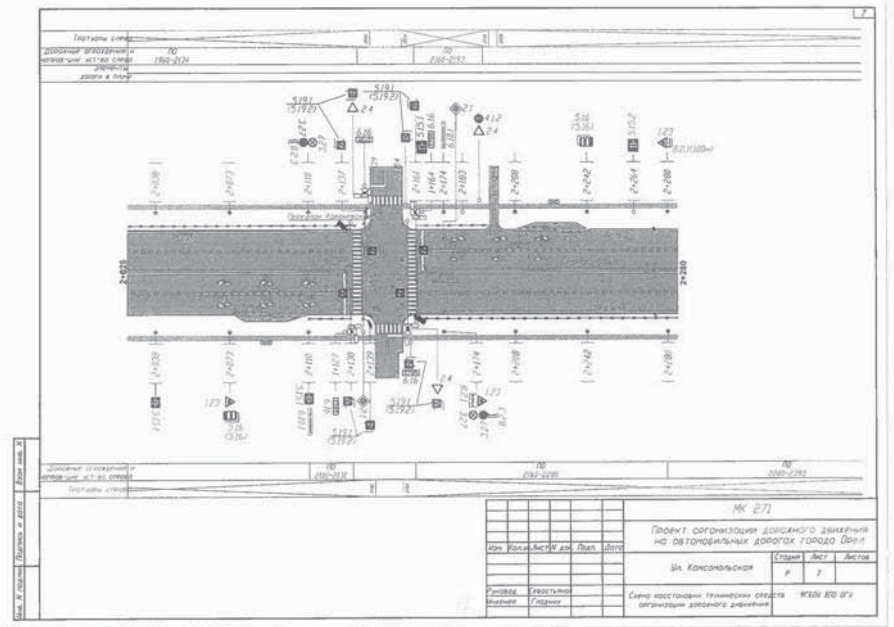
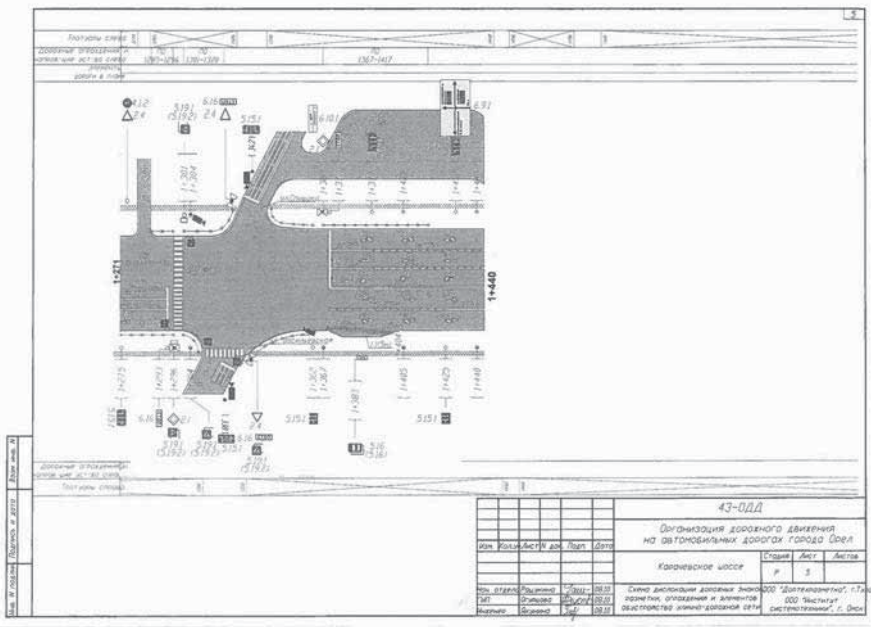

Макет автоматических средств фотовидеофиксации
Улицы Комсомольская

№п/п	Адрес, км+м	Расположение	Широта, * Долгота, *	Зона контроля	Фиксируемые нарушения	Ограничения скорости, км/ч	Состояние
1	0+647	Слева	52.956284, 36.063946				Существующий
2	0+656	Слева	52.956444, 36.064525				Существующий
3	0+685	Справа	52.956569, 36.064444				Существующий
4	1+056	Слева	52.953168, 36.062495				Существующий
5	1+107	Справа	52.952675, 36.062044				Существующий
6	2+130	Справа	52.944544, 36.054416				Существующий
7	2+161	Слева	52.94469, 36.055028				Существующий
8	3+051	Слева	52.939092, 36.045653				Существующий
9	3+167	Слева	52.938194, 36.044219				Существующий *Комплектность 2 шт.
10	4+429	Слева	52.930375, 36.030447				Существующий *Комплектность 2 шт.

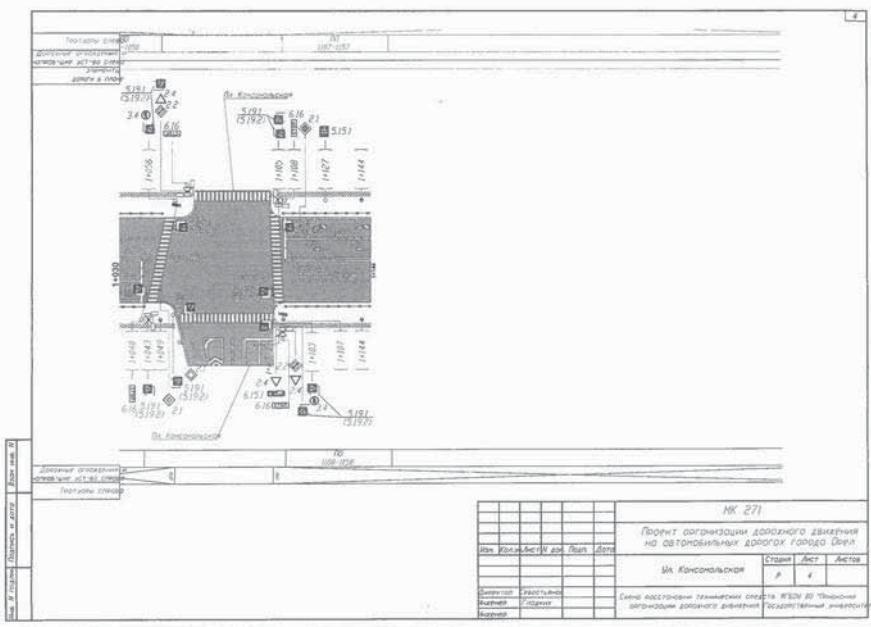
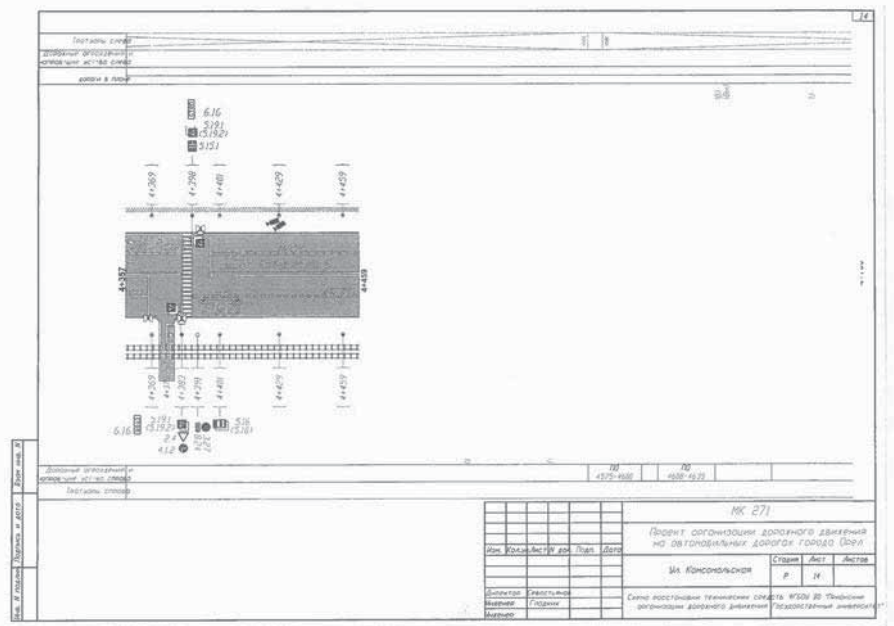
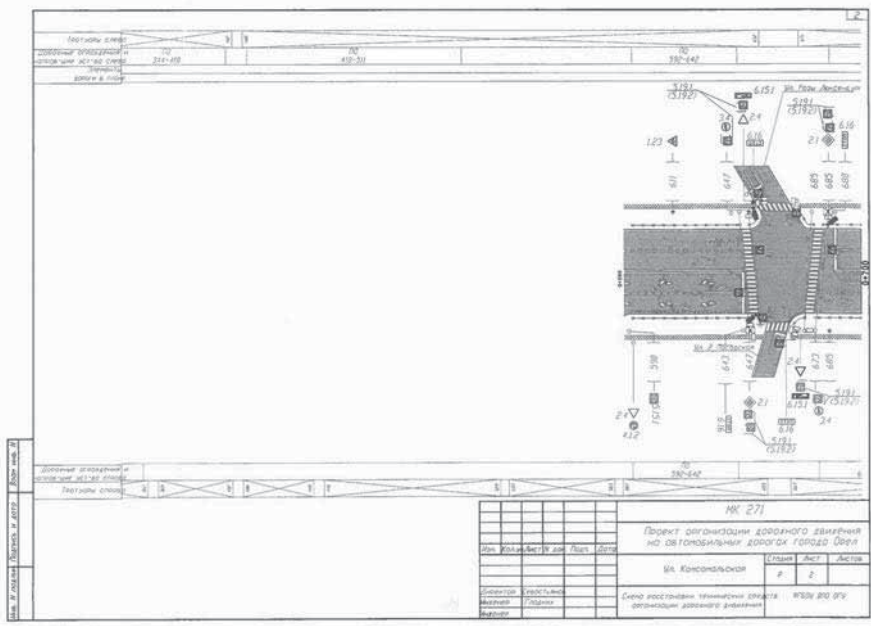
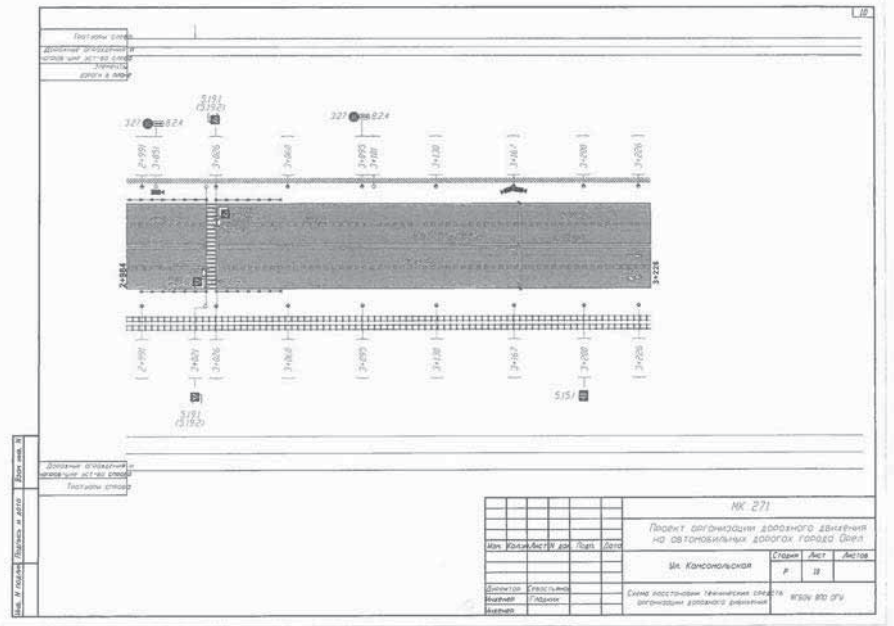

Макет автоматических средств фотовидеофиксации
Кросское шоссе

№п/п	Адрес, км+м	Расположение	Широта, * Долгота, *	Зона контроля	Фиксируемые нарушения	Ограничения скорости, км/ч	Состояние
1	1+038	Слева	52.915971, 36.004591				Существующий
2	1+083	Справа	52.916195, 36.00514				Существующий
3	2+428	Справа	52.923697, 36.0198				Существующий

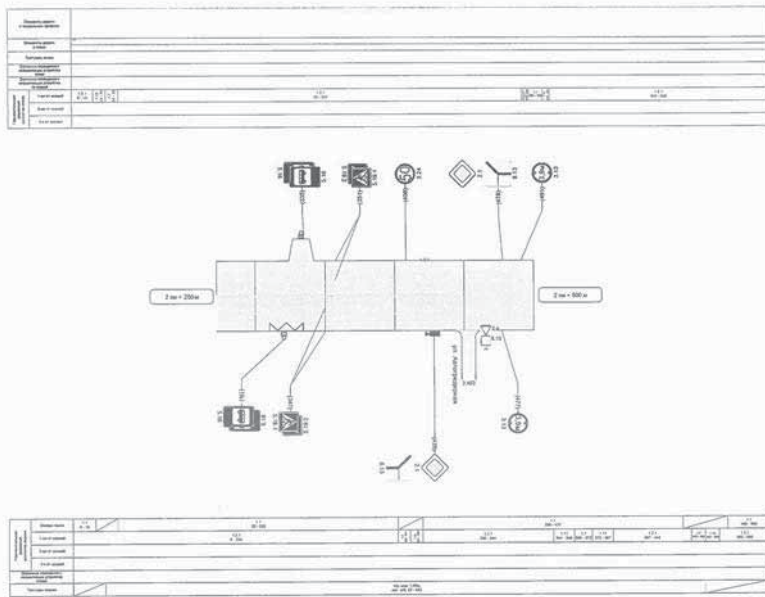
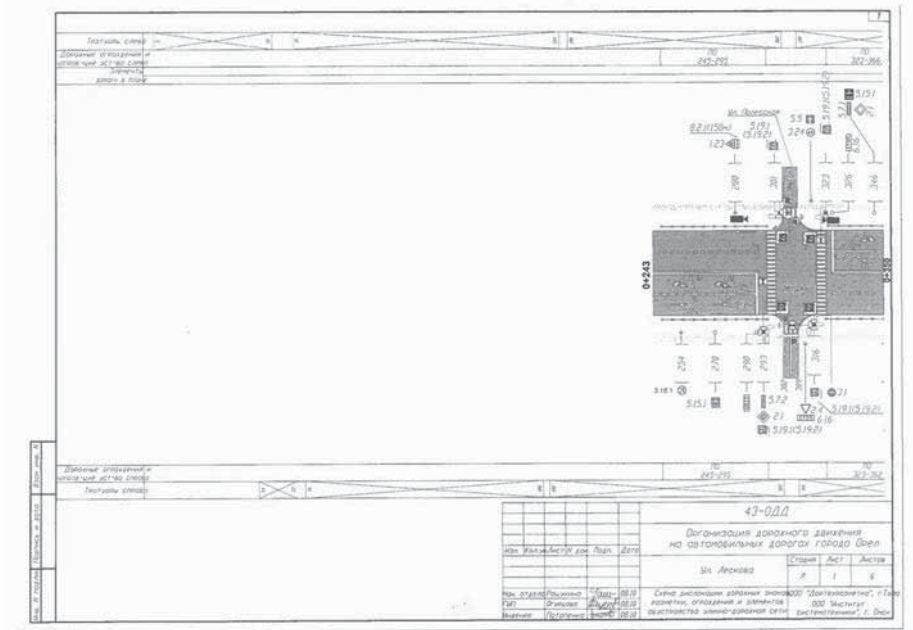
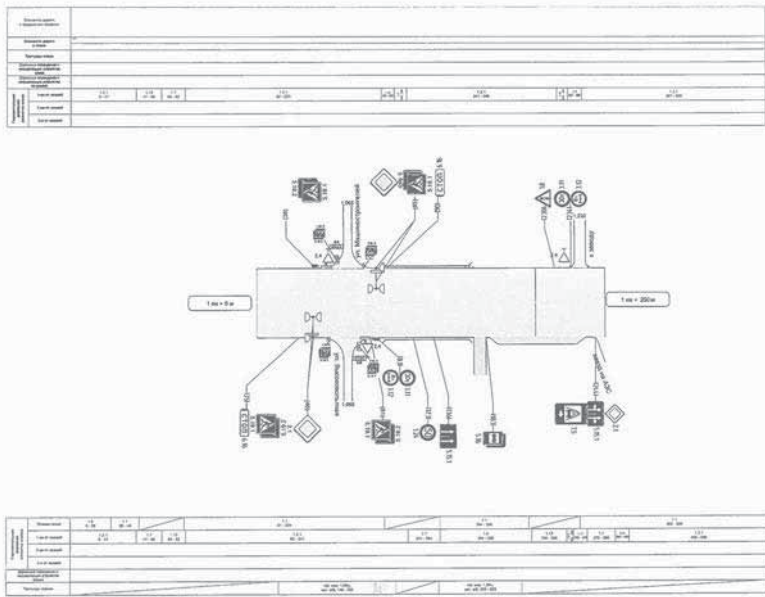

Макет автоматических средств фотовидеофиксации

Улица Ливенская

№п/п	Адрес, км+м	Расположение	Широта, °	Долгота, °	Зона контроля	Фиксируемые нарушения	Ограничения скорости, км/ч	Состояние
1	0+789	Справа	52.954894	36.1061		пп. 3, п. 1, ч. 14, ст. 22.1, №257-ФЗ		Существующий * Комплектность 2 шт.
2	0+908	Справа	52.954292	36.107242				Существующий

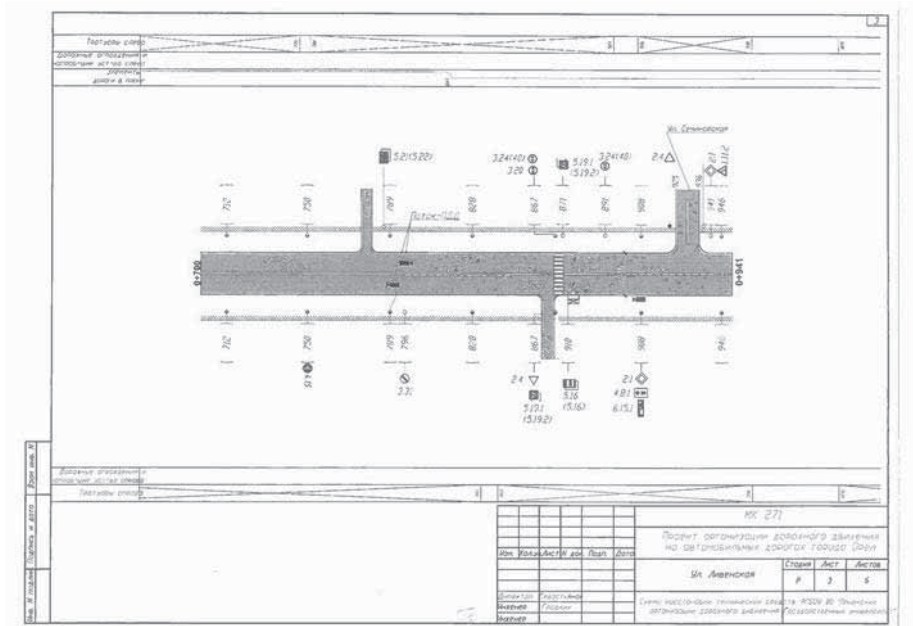

Макет автоматических средств фотовидеофиксации

Улица Ленина

№п/п	Адрес, км+м	Расположение	Широта, °	Долгота, °	Зона контроля	Фиксируемые нарушения	Ограничения скорости, км/ч	Состояние
1	0+907	Слева	52.970414	36.062721		пп. 3, п. 1, ч. 14, ст. 22.1, №257-ФЗ		Существующий * Комплектность 2 шт.
2	0+907	Слева	52.970414	36.062721				Существующий * Комплектность 2 шт.

Макет автоматических средств фотовидеофиксации

Улица Михалицына

№п/п	Адрес, км+м	Расположение	Широта, °	Долгота, °	Зона контроля	Фиксируемые нарушения	Ограничения скорости, км/ч	Состояние
1	0+182	Справа	52.989508	36.11902		пп. 3, п. 1, ч. 14, ст. 22.1, №257-ФЗ		Существующий * Комплектность 2 шт.

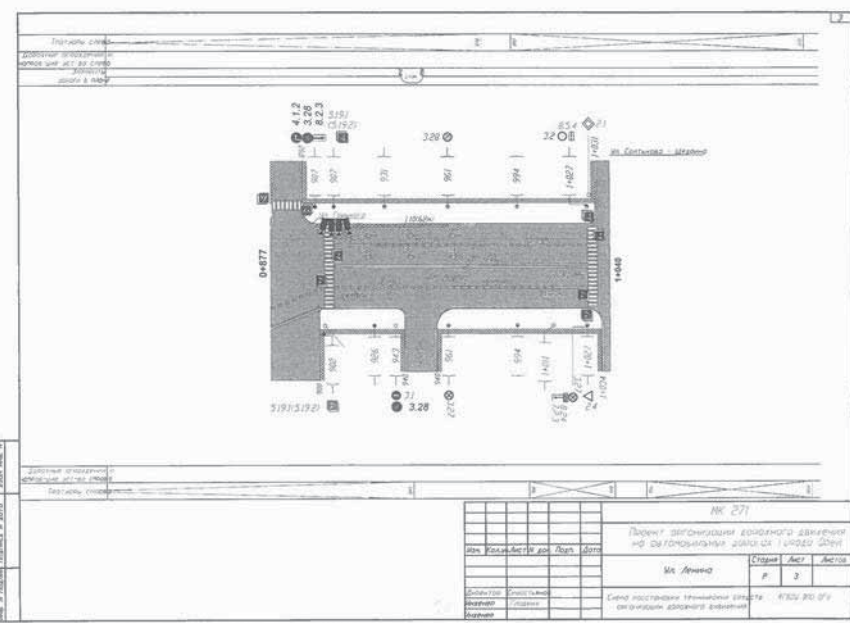

Макет автоматических средств фотовидеофиксации

Улица Лескова

№п/п	Адрес, км+м	Расположение	Широта, °	Долгота, °	Зона контроля	Фиксируемые нарушения	Ограничения скорости, км/ч	Состояние
1	0+280	Слева	52.974836	36.05104		пп. 3, п. 1, ч. 14, ст. 22.1, №257-ФЗ		Существующий
2	0+326	Слева	52.974484	36.050563				Существующий

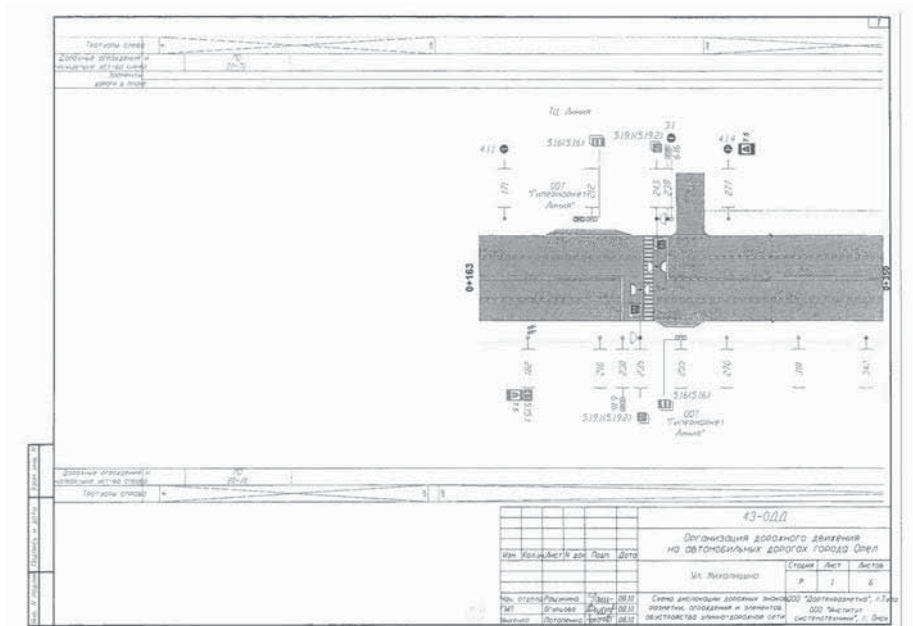

Макет автоматических средств фотовидеофиксации

Улица Московская

№п/п	Адрес, км+м	Расположение	Широта, ° Долгота, °	Зона контроля	Фиксируемые нарушения	Ограничения скорости, км/ч	Состояние
1	0+356	Слева	52.968682, 36.078886	пп. 3, п. 1, ч. 14, ст. 22.1, №257-ФЗ			Существующий
2	0+398	Слева	52.96896, 36.079267				Существующий
3	0+659	Слева	52.970257, 36.082513				Существующий
4	0+698	Слева	52.968, 36.119886				Существующий
5	0+867	Слева	52.971301, 36.085064				Существующий
6	0+909	Справа	52.971328, 36.085765				Существующий

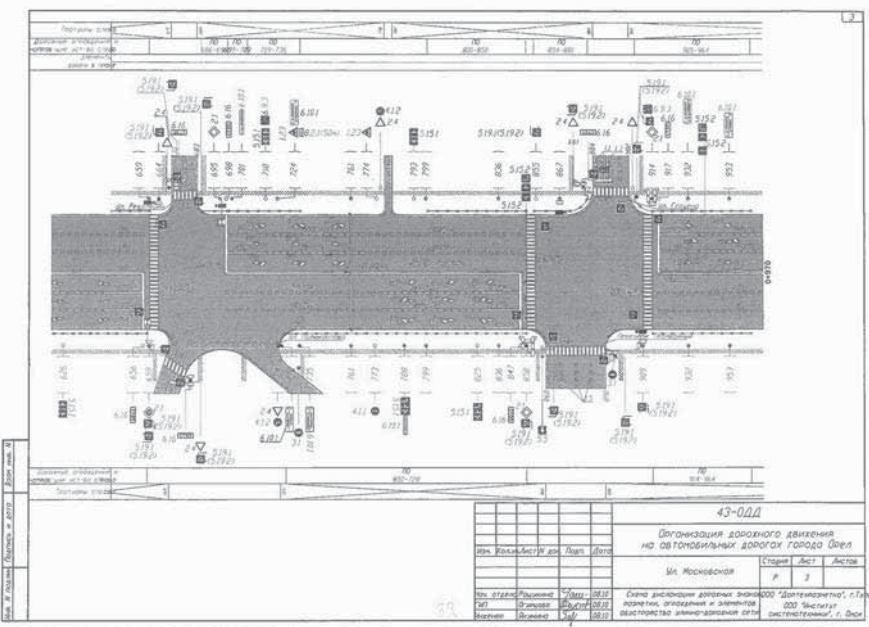
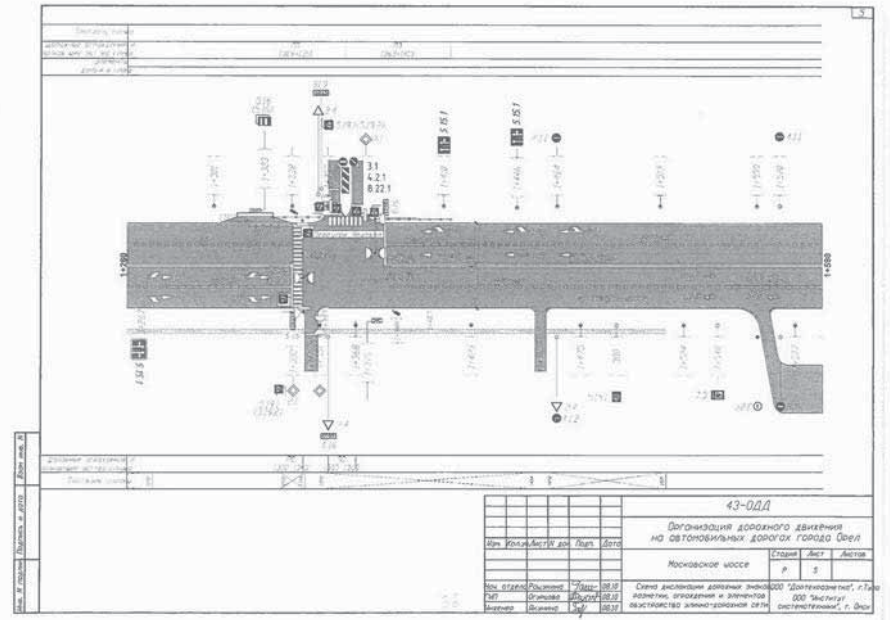
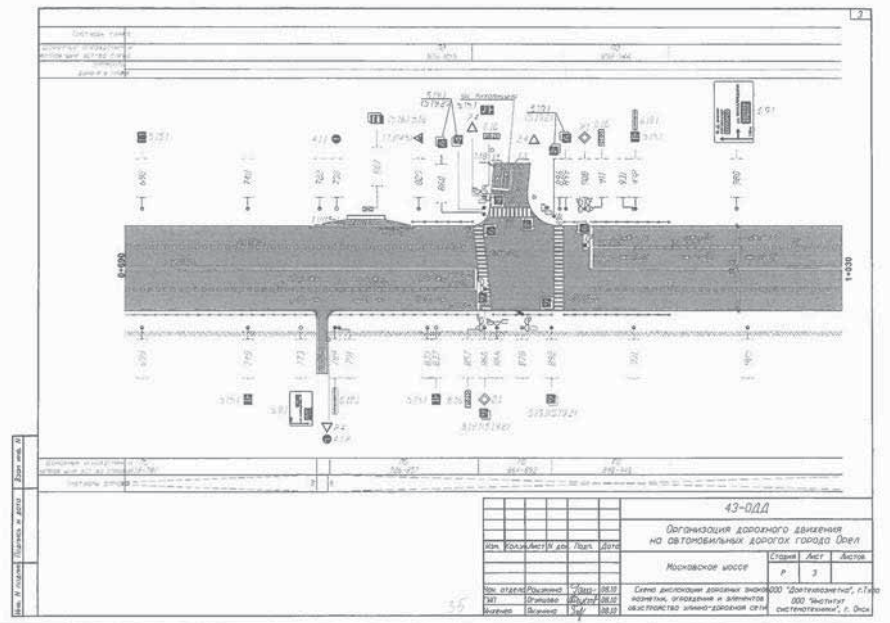
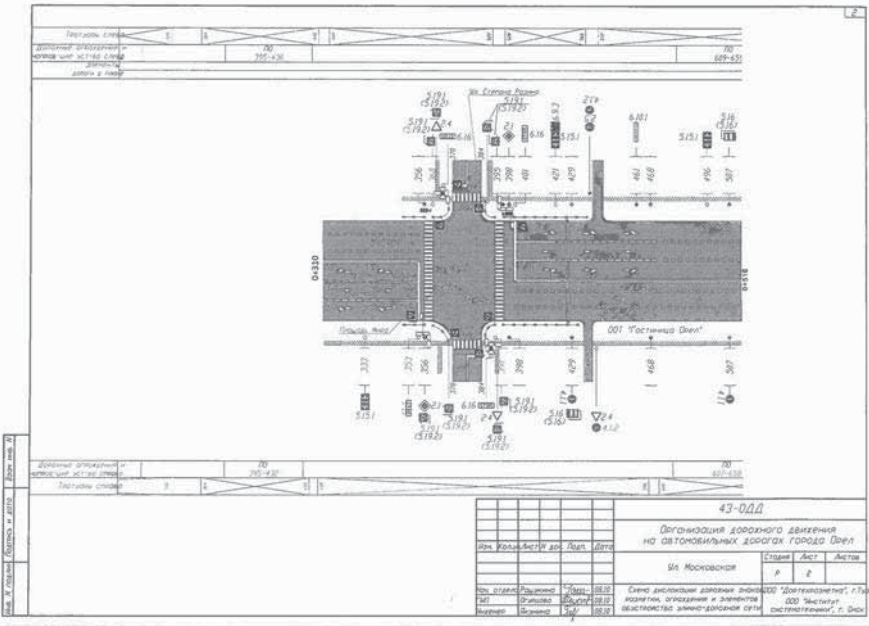

Макет автоматических средств фотовидеофиксации
Мостовая улица

№п/п	Адрес, км+м	Расположение	Широта, ° Долгота, °	Зона контроля	Фиксируемые нарушения	Ограничения скорости, км/ч	Состояние
1	0+556	Справа	52.958125, 36.032027		пп. 3, п. 1, ч. 14, ст. 22.1, №257-ФЗ		Существующий
2	0+582	Слева	52.958089, 36.032037				Существующий

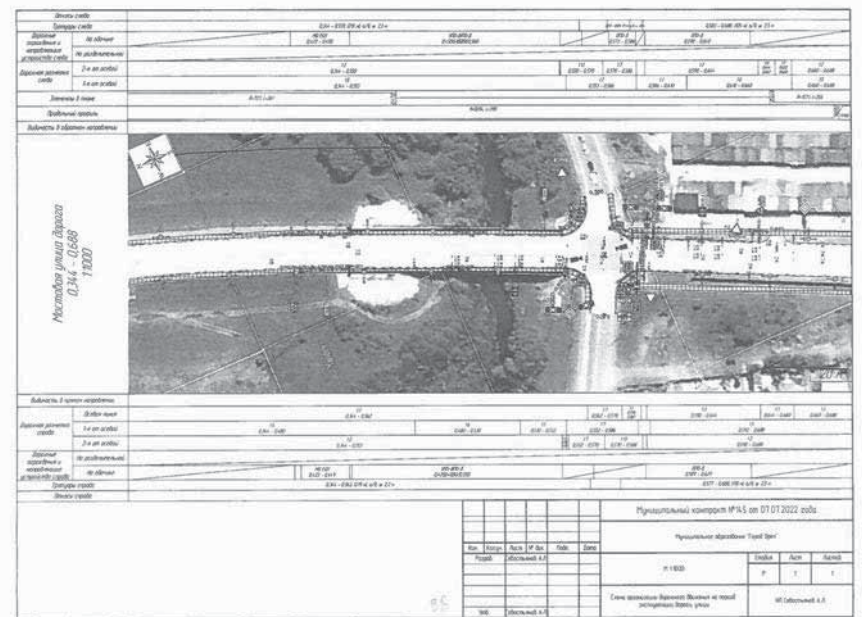

Макет автоматических средств фотовидеофиксации

Московское шоссе

№п/п	Адрес, км+м	Расположение	Широта, ° Долгота, °	Зона контроля	Фиксируемые нарушения	Ограничения скорости, км/ч	Состояние
1	0+320	Справа	52.985592, 36.113642	пп. 3, п. 1, ч. 14, ст. 22.1, №257-ФЗ			Существующий
2	0+878	Справа	52.988213, 36.120469				Существующий
3	1+388	Справа	52.991454, 36.125203				Существующий
4	1+338	Слева	52.991395, 36.124935				Существующий

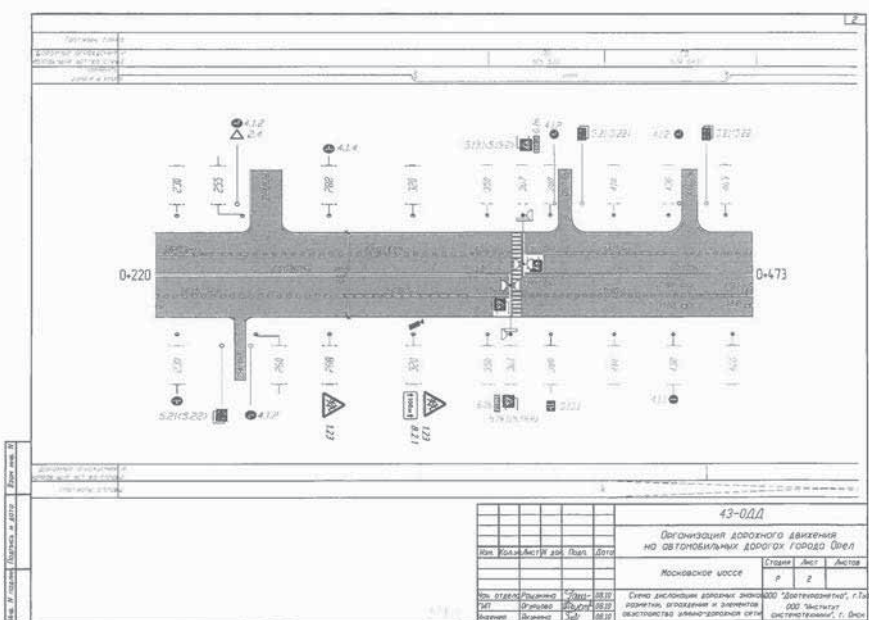

Макет автоматических средств фотовидеофиксации
Наугорское шоссе

№п/п	Адрес, км+м	Расположение	Широта, ° Долгота, °	Зона контроля	Фиксируемые нарушения	Ограничения скорости, км/ч	Состояние
1	0+951	Слева	52.984186, 36.045851		пп. 3, п. 1, ч. 14, ст. 22.1, №257-ФЗ		Существующий
2	0+985	Слева	52.984231, 36.045802				Существующий

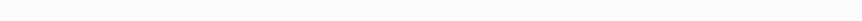

Макет автоматических средств фотовидеофиксации

Привокзальная площадь

№п/п	Адрес, км+м	Расположение	Широта, ° Долгота, °	Зона контроля	Фиксируемые нарушения	Ограничения скорости, км/ч	Состояние
1	0+235	Слева	52.978568, 36.111235		пп. 3, п. 1, ч. 14, ст. 22.1, №257-ФЗ		Существующий

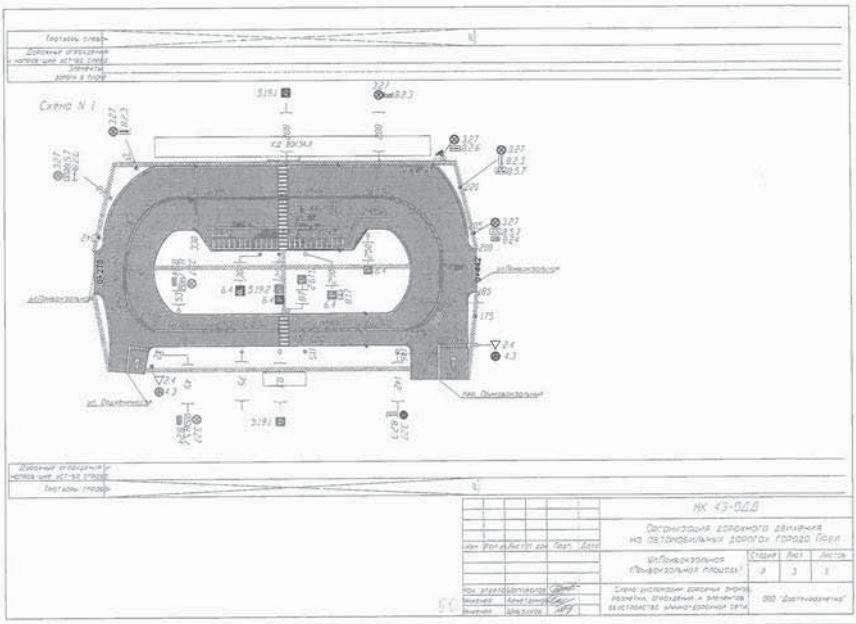

Макет автоматических средств фотовидеофиксации

Улица Раздольная

№п/п	Адрес, км+м	Расположение	Широта, ° Долгота, °	Зона контроля	Фиксируемые нарушения	Ограничения скорости, км/ч	Состояние
1	0+702	Слева	53.000641, 36.084337		пп. 3, п. 1, ч. 14, ст. 22.1, №257-ФЗ		Существующий *Комплектность 2 шт.
2	0+255	Слева	53.015028, 36.132816			Существующий *Комплектность 2 шт.	

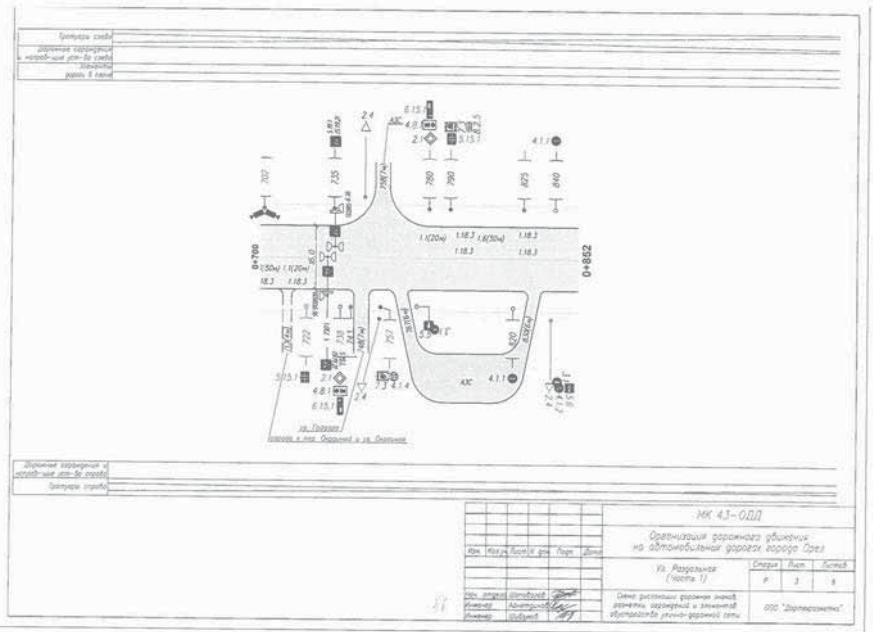

Макет автоматических средств фотовидеофиксации

Пересечение улиц Раздольная и Бурова

№п/п	Адрес, км+м	Расположение	Широта, ° Долгота, °	Зона контроля	Фиксируемые нарушения	Ограничения скорости, км/ч	Состояние
1	1+815	Справа	53.010543, 36.125827		пп. 3, п. 1, ч. 14, ст. 22.1, №257-ФЗ		Существующий
2	1+860	Слева	53.010155, 36.125642			Существующий	

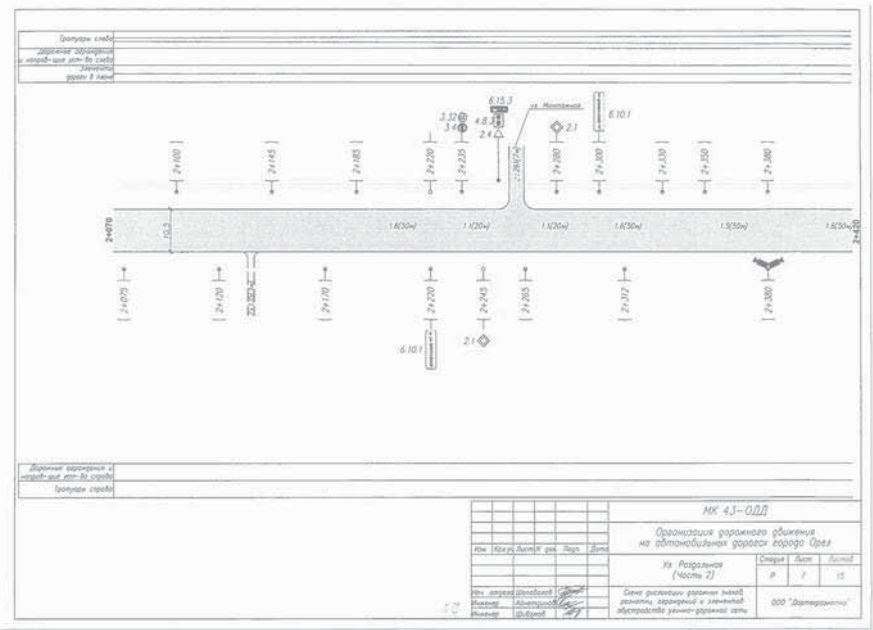
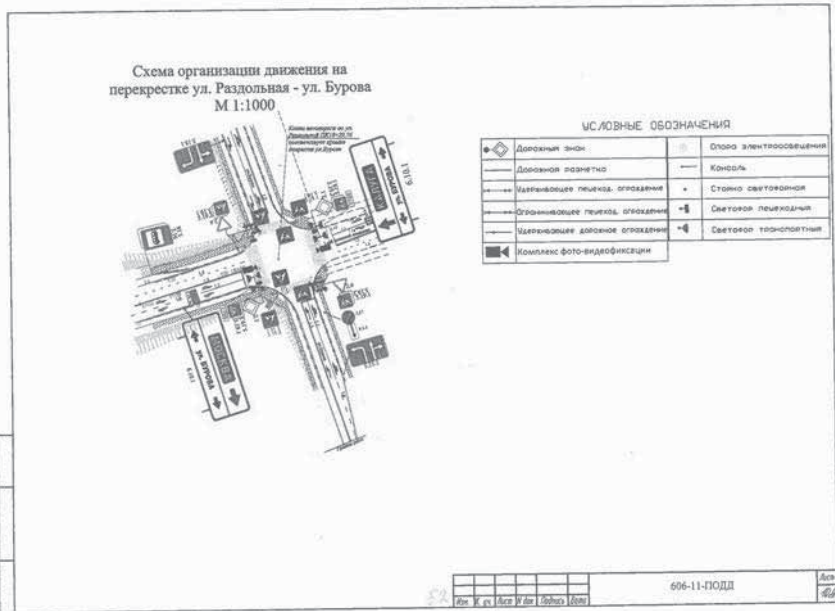

Макет автоматических средств фотовидеофиксации

Пересечение улиц Раздольная и Кузнецова

№п/п	Адрес, км+м	Расположение	Широта, ° Долгота, °	Зона контроля	Фиксируемые нарушения	Ограничения скорости, км/ч	Состояние
1	0+660	Справа	53.003793, 36.112237		пп. 3, п. 1, ч. 14, ст. 22.1, №257-ФЗ		Существующий
2	0+715	Слева	53.004147, 36.112656			Существующий	

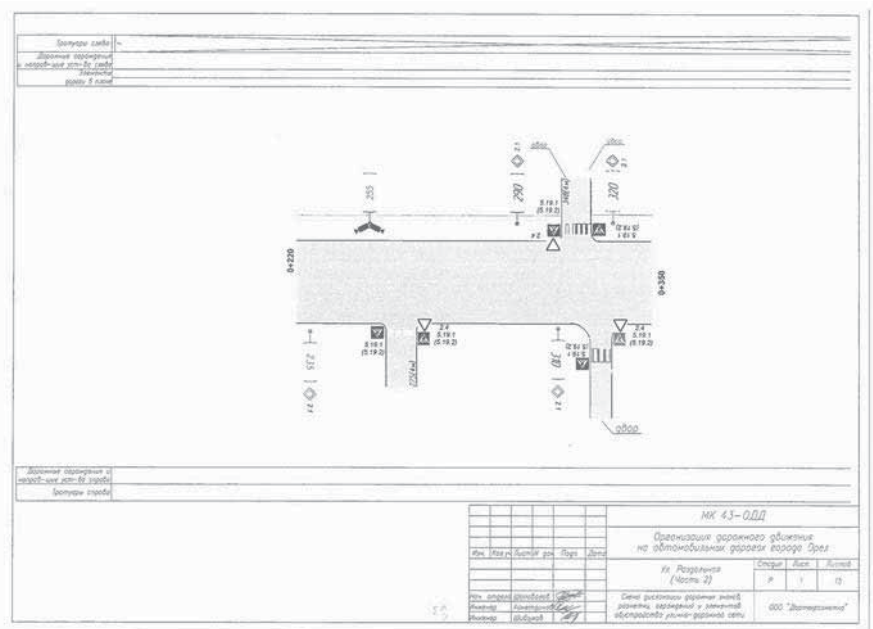
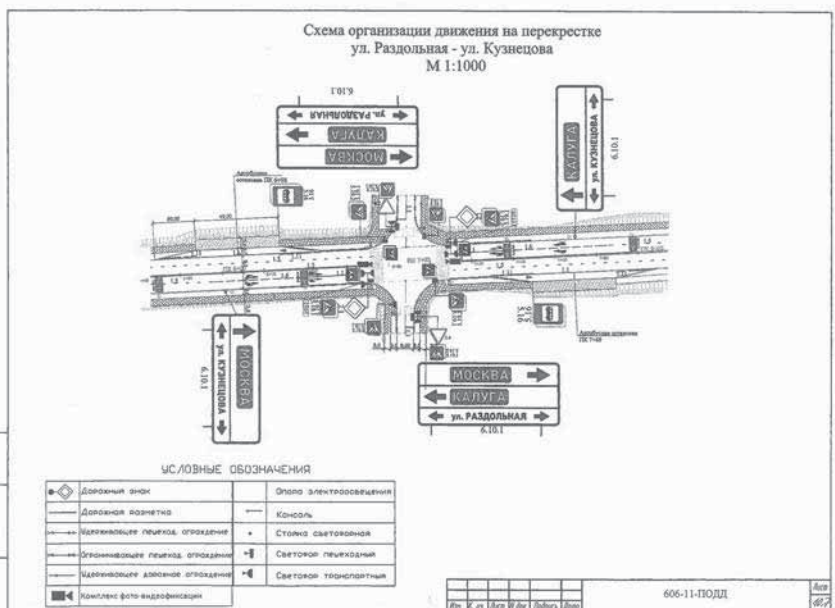

Макет автоматических средств фотовидеофиксации

Улица Розы Люксембург

№п/п	Адрес, км+м	Расположение	Широта, ° Долгота, °	Зона контроля	Фиксируемые нарушения	Ограничения скорости, км/ч	Состояние
1	0+090	Слева	52.958264, 36.074074		пп. 3, п. 1, ч. 14, ст. 22.1, №257-ФЗ		Существующий *Комплектность 2 шт.
2	0+206	Справа	52.957967, 36.072503			Существующий *Комплектность 2 шт.	
3	0+203	Слева	52.958050, 36.072361			Существующий *Комплектность 2 шт.	
4	0+228	Справа	52.958183, 36.072035			Существующий *Комплектность 2 шт.	
5	0+245	Слева	52.958015, 36.072077			Существующий *Комплектность 2 шт.	

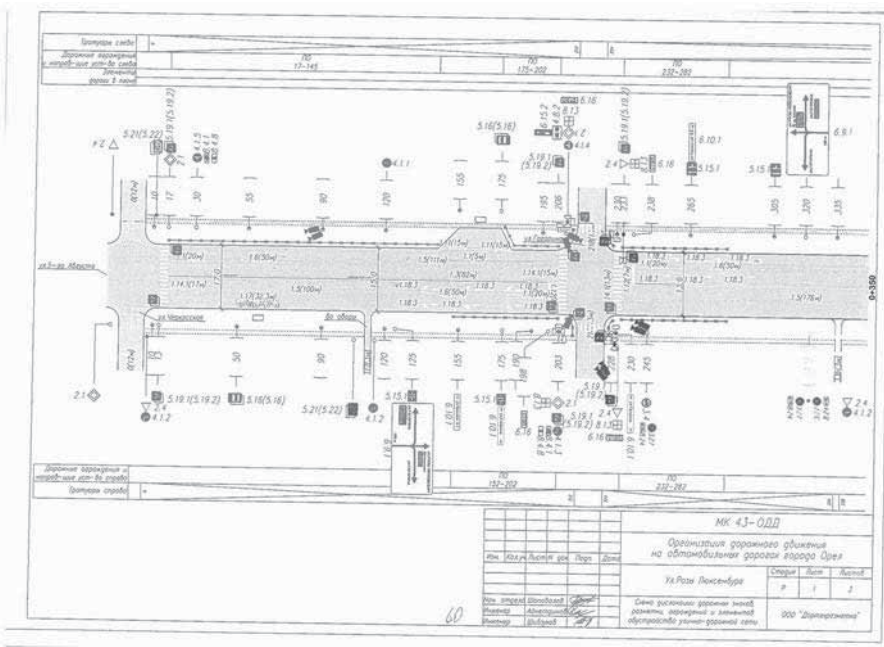

Макет автоматических средств фотовидеофиксации

Улица Рошинская

№п/п	Адрес, км+м	Расположение	Ширина, * Долгота, *	Зона контроля	Фиксируемые нарушения	Ограничения скорости, км/ч	Состояние
1	0+825	Слева	53.016173, 36.148887		пп. 3, п. 1, ч. 14, ст. 22.1, №257-ФЗ		Существующий *Комплектность 2 шт.

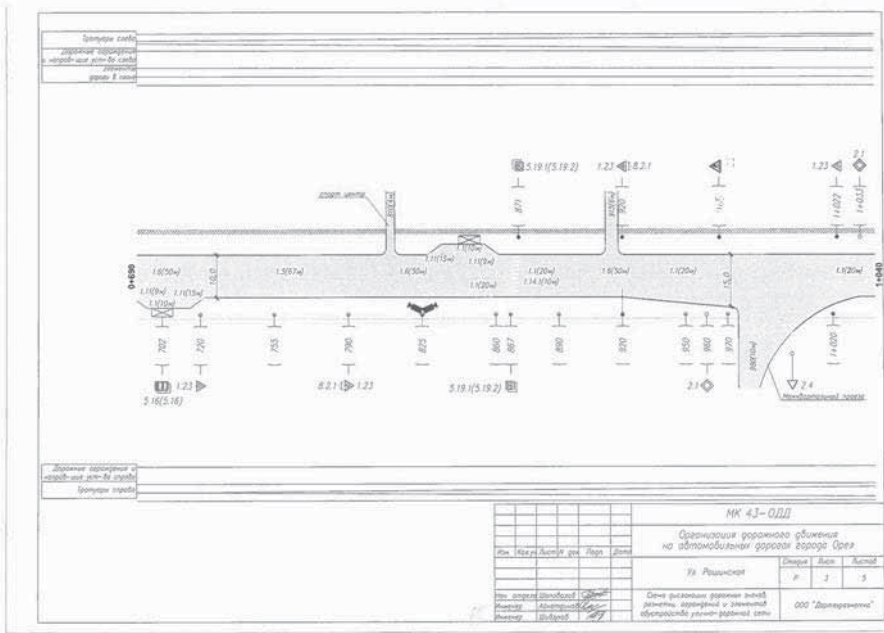

Макет автоматических средств фотовидеофиксации

Улица Салтыкова-Щедрина

№п/п	Адрес, км+м	Расположение	Ширина, * Долгота, *	Зона контроля	Фиксируемые нарушения	Ограничения скорости, км/ч	Состояние
1	0+508	Справа	52.969966, 36.060296		пп. 3, п. 1, ч. 14, ст. 22.1, №257-ФЗ		Существующий
2	0+544	Справа	52.9702, 36.060607		пп. 3, п. 1, ч. 14, ст. 22.1, №257-ФЗ		Существующий

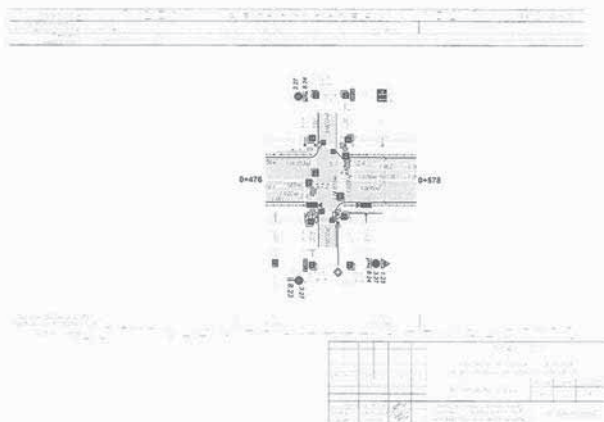

Начальник управления строительства дорожного хозяйства и благоустройства администрации города Орла
Н.С. Митраев

РОССИЙСКАЯ ФЕДЕРАЦИЯ
ОРЛОВСКАЯ ОБЛАСТЬ
МУНИЦИПАЛЬНОЕ ОБРАЗОВАНИЕ «ГОРОД ОРЁЛ»
АДМИНИСТРАЦИЯ ГОРОДА ОРЛА
ПОСТАНОВЛЕНИЕ

20 сентября 2024

Орёл

№ 4583

О внесении изменений в постановление администрации города Орла от 29.08.2024 № 4187 «Об утверждении проектов организации дорожного движения по следующим улицам города Орла: Болховское ш., ул. Бурова, ул. Высоковольная, Залоговское ш., ул. Машиностроительная, ул. Металлургов, Новосильское ш., ул. Северная, ул. Силикатная, пер. Силикатный»
В целях обеспечения безопасности дорожного движения в городе Орле, руководствуясь федеральными законами от 06.10.2003 № 131-ФЗ

«Об общих принципах организации местного самоуправления в Российской Федерации», от 10.12.1995 № 196-ФЗ «О безопасности дорожного движения», от 08.11.2007 № 257-ФЗ «Об автомобильных дорогах и о дорожной деятельности в Российской Федерации и о внесении изменений в отдельные законодательные акты Российской Федерации», Уставом города Орла, протоколом заседания городской комиссии по обеспечению безопасности дорожного движения от 31.07.2024 № 4, администрация города Орла постановляет:

1. Внести изменения в постановление администрации города Орла от 29.08.2024 № 4187 «Об утверждении проектов организации дорожного движения по следующим улицам города Орла: Болховское ш., ул. Бурова, ул. Высоковольная, Залоговское ш., ул. Машиностроительная, ул. Металлургов, Новосильское ш., ул. Северная, ул. Силикатная, пер. Силикатный», дополнив пункт 1 постановления словами «ул. Дениса Давыдова, ул. Скворцова, ул. Мостовая, Карачевское ш., Кромское ш., ул. Ливенская, Московское ш., ул. Раздольная», а также изложить приложение к постановлению в новой редакции согласно приложению к настоящему постановлению.

3. Управлению по взаимодействию со средствами массовой информации и аналитической работе администрации города Орла опубликовать настоящее постановление в газете «Орловская городская газета» (О.А. Храмченкова) и разместить на официальном сайте администрации города Орла в сети Интернет.

4. Контроль за исполнением настоящего постановления возложить на исполняющего обязанности первого заместителя Мэра города Орла М. В. Родштейн.

Мэр города Орла

Ю.Н. Парахин

Приложение к постановлению администрации города Орла от 29.08.2024 № 4187

ПРОЕКТНАЯ ДОКУМЕНТАЦИЯ

Проект организации дорожного движения на участках улиц:

1. Болховское шоссе на участке 0 – 0+100	2. Бурова улица на участке 1+400 – 1+750
3. Высоковольная улица на участке 1+0 – 2+0	4. Улица Дениса Давыдова на участке 0+00 – 0+585
5. Залоговское шоссе на участке 1+0 – 2+0	6. Карачевское шоссе на участке 2+321 – 2+640
7. Кромское шоссе на участке 0 – 0+500	8. Ливенская улица на участке 1+726 – 1+829
9. Машиностроительная улица на участке 1+365 – 1+628	10. Металлургов улица на участке 1+393 – 1+743
11. Московское шоссе на участке 5+060 – 5+190	12. Мостовая улица на участке 0+344 – 0+688
13. Наугорское шоссе на участке 2+850 – 3+139	14. Новосильское шоссе на участке 1+600 – 2+0
15. Раздольная улица на участке 1+435 – 1+550	16. Северная улица на участках 0 – 0+120; 1+580 – 1+700
17. Улица Скворцова на участке 0+00 – 0+35	18. Силикатная улица на участке 0 – 1+0
19. Силикатный переулок на участке 0 – 0+416	

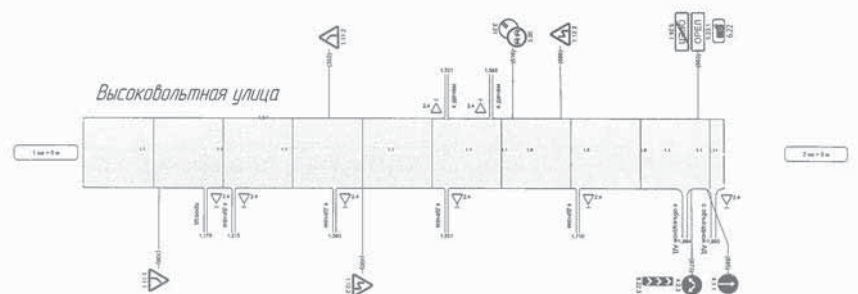
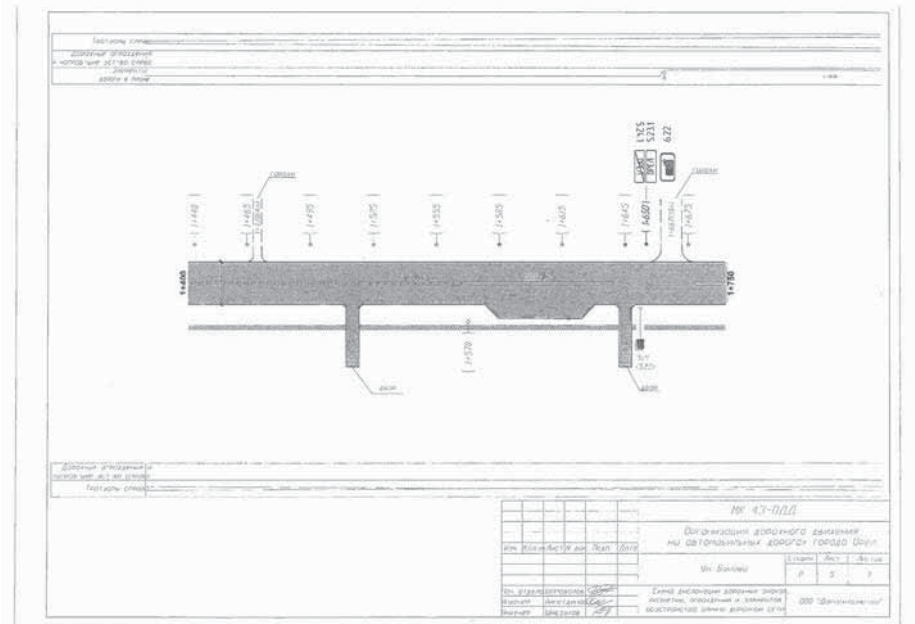
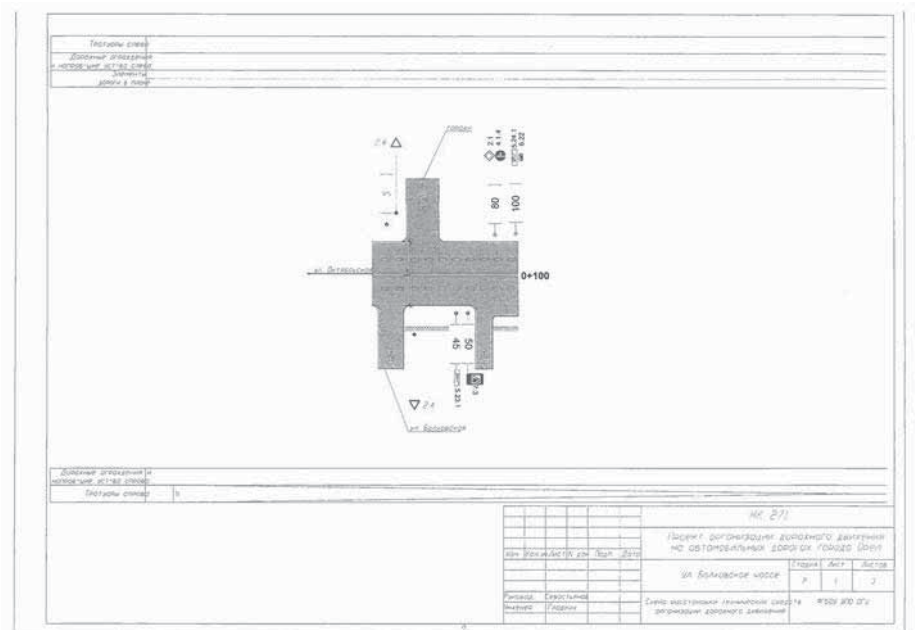

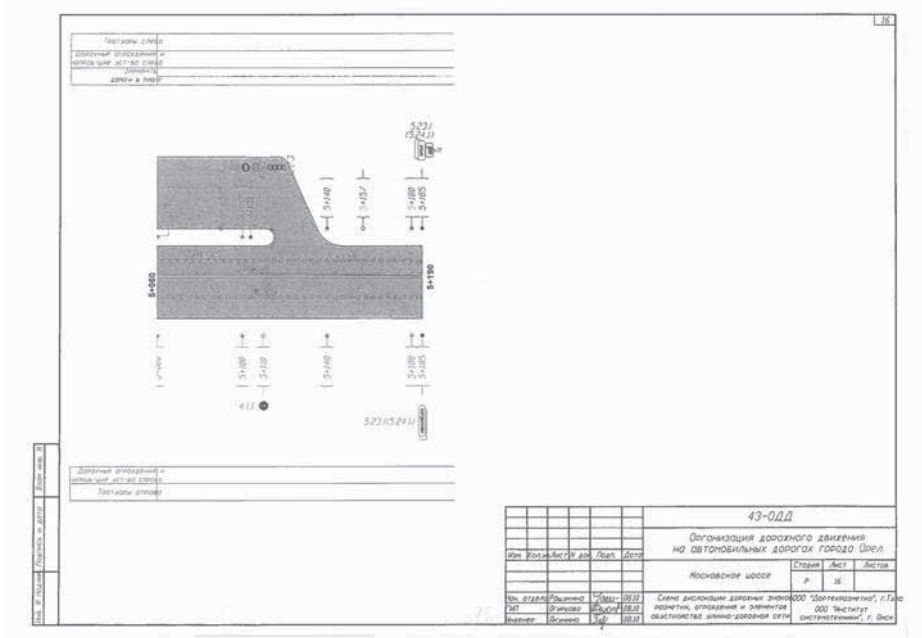
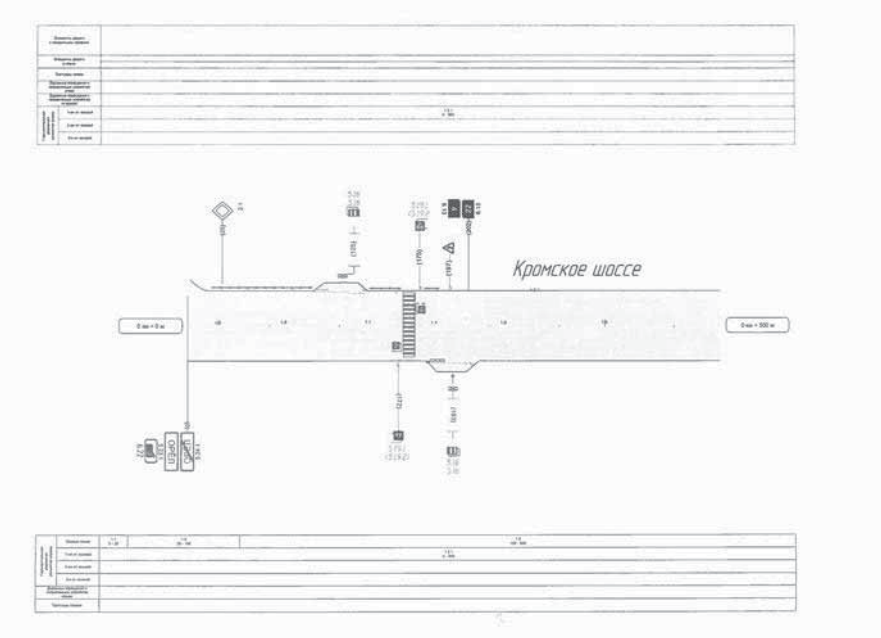
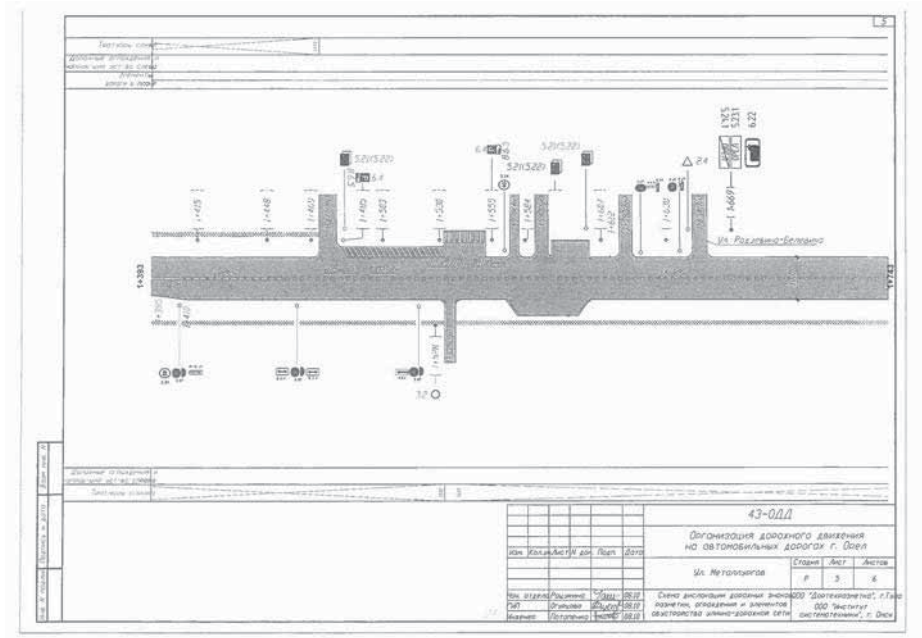
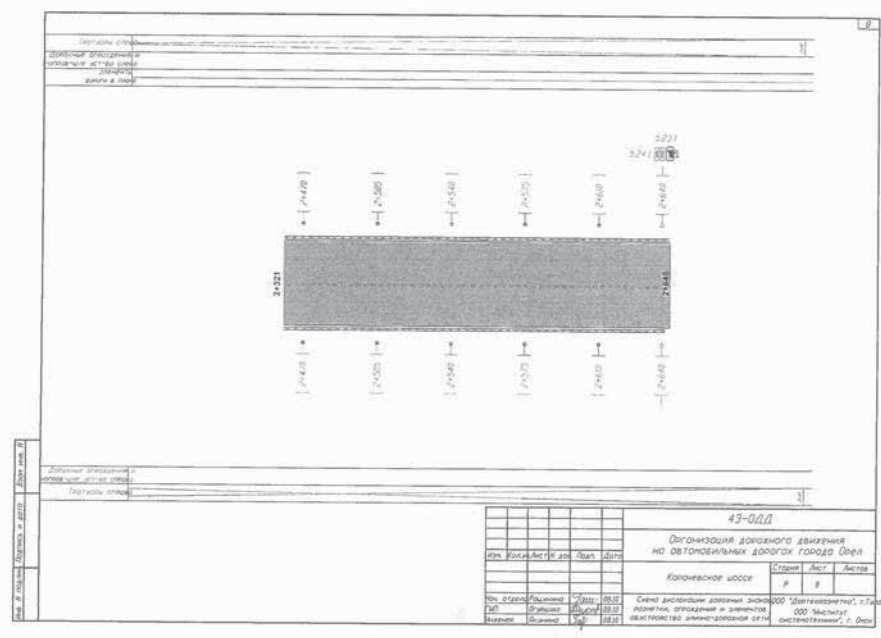
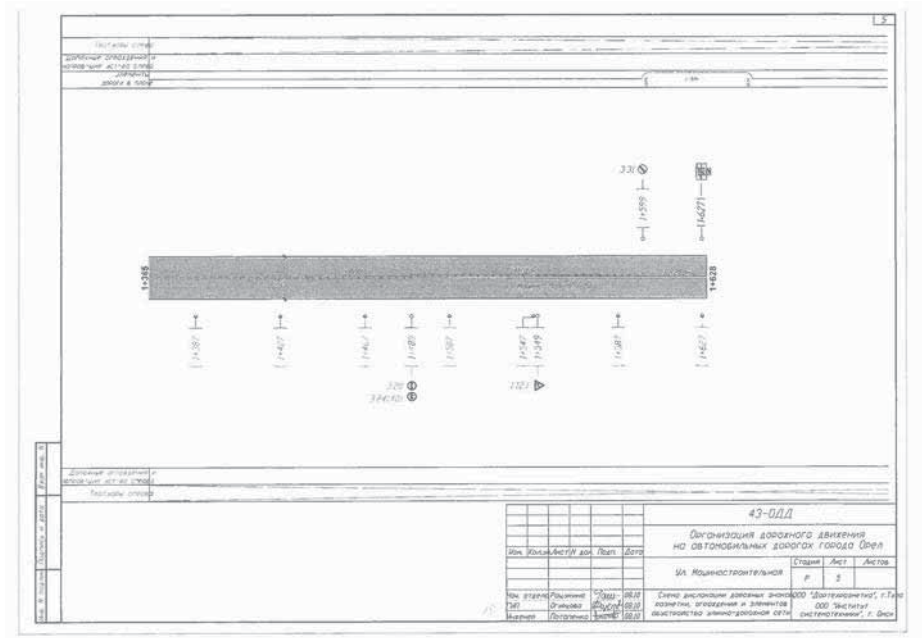
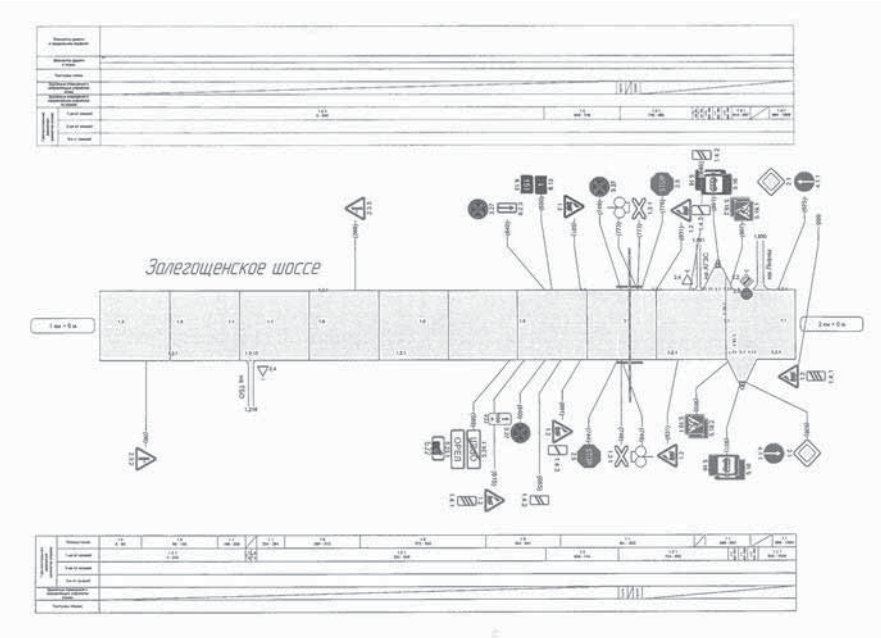
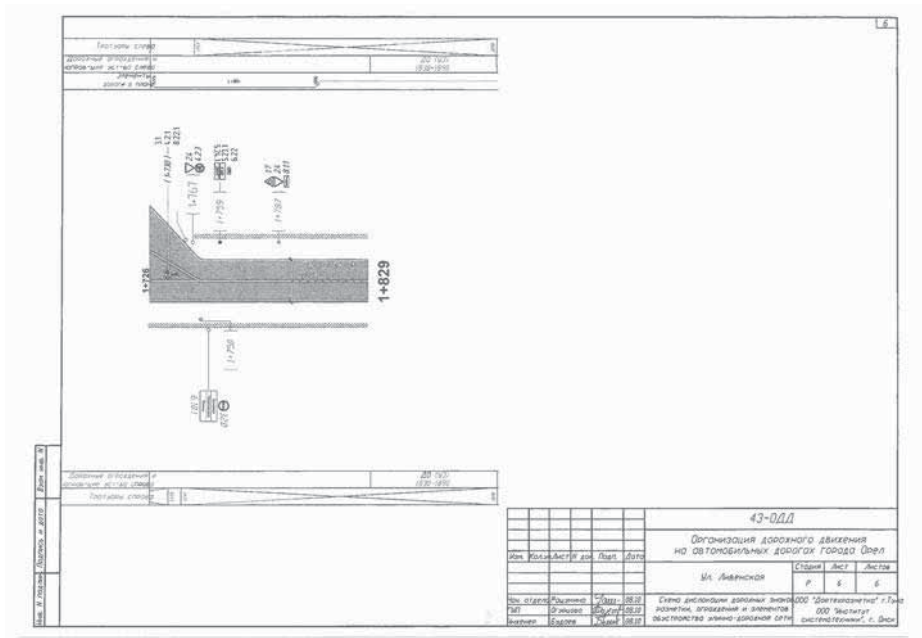
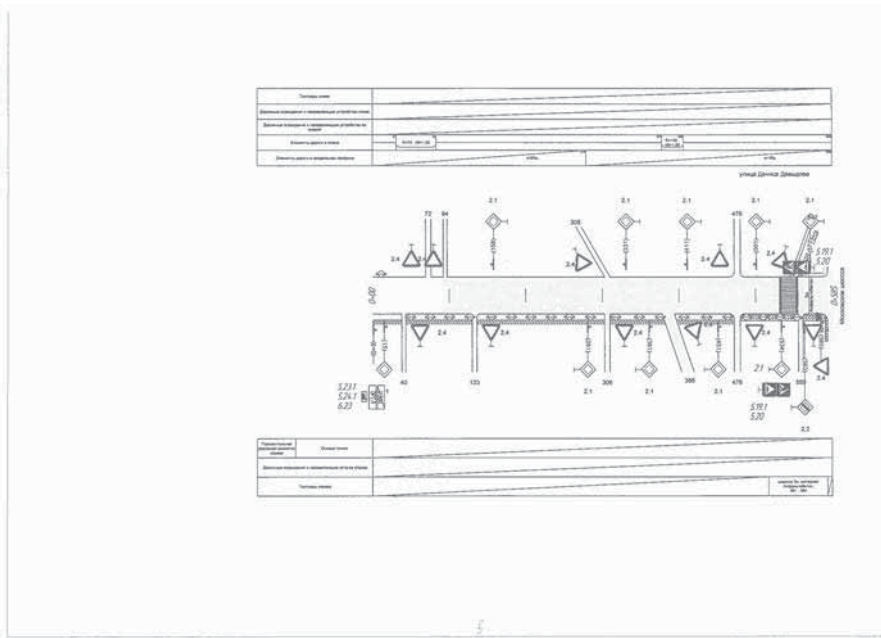

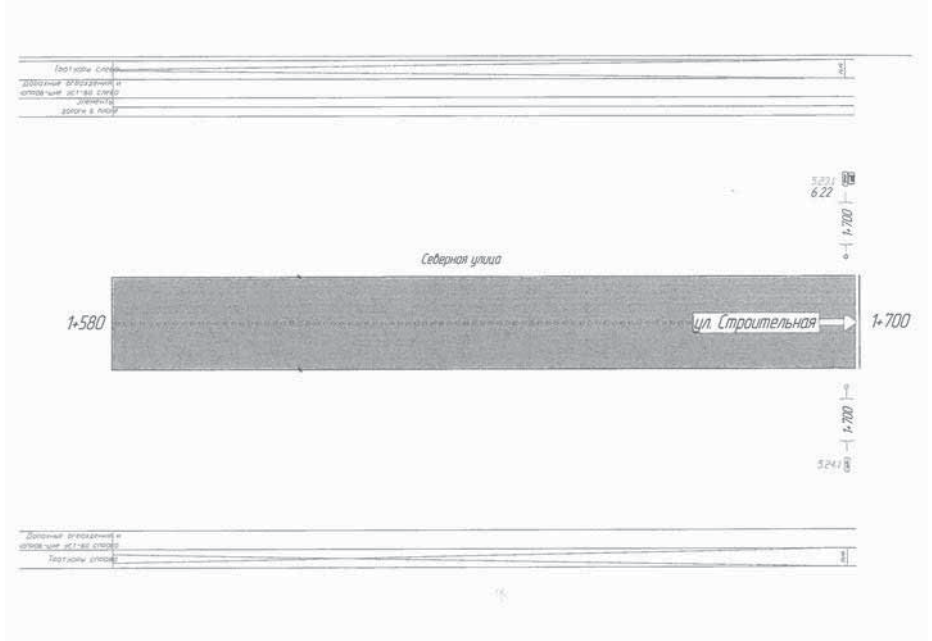
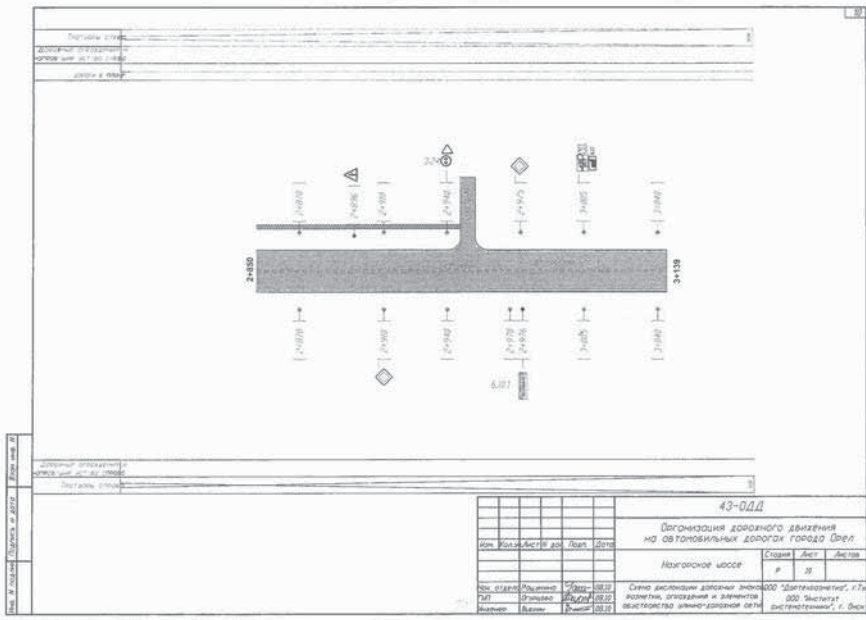
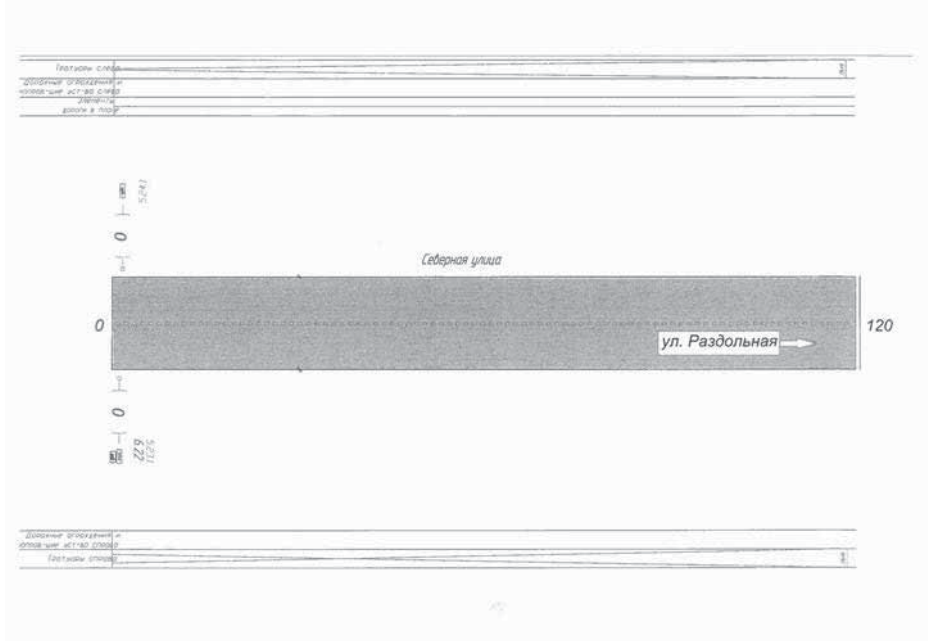
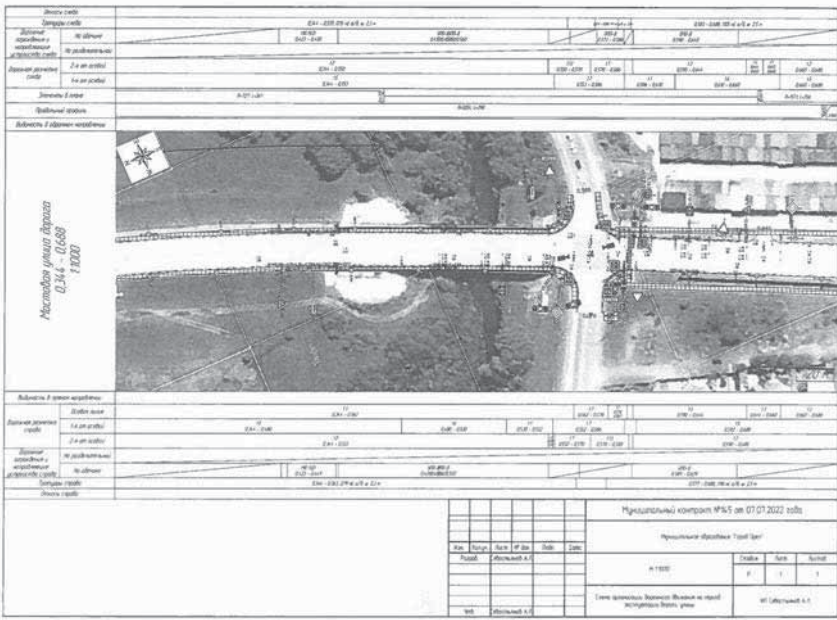

№	Вид	Дата	И.П.И.	Долг.
1	Составитель	2024	Иванов	И.И.
2	Проверенный	2024	Петров	П.П.
3	Утвержденный	2024	Сидоров	С.С.

Новосильское ш.

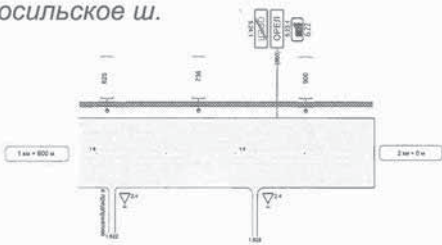

№	Вид	Дата	И.П.И.	Долг.
1	Составитель	2024	Иванов	И.И.
2	Проверенный	2024	Петров	П.П.
3	Утвержденный	2024	Сидоров	С.С.

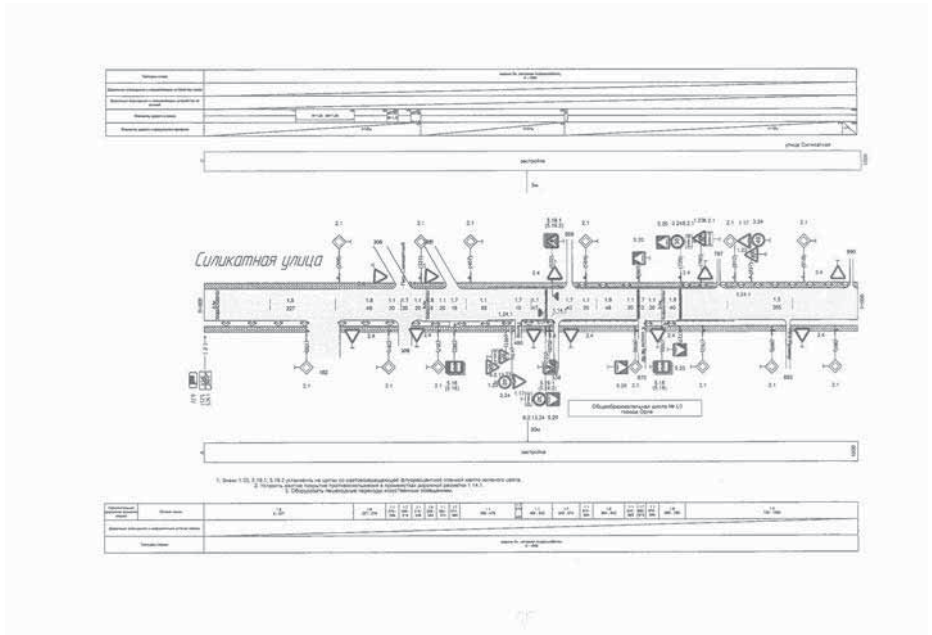
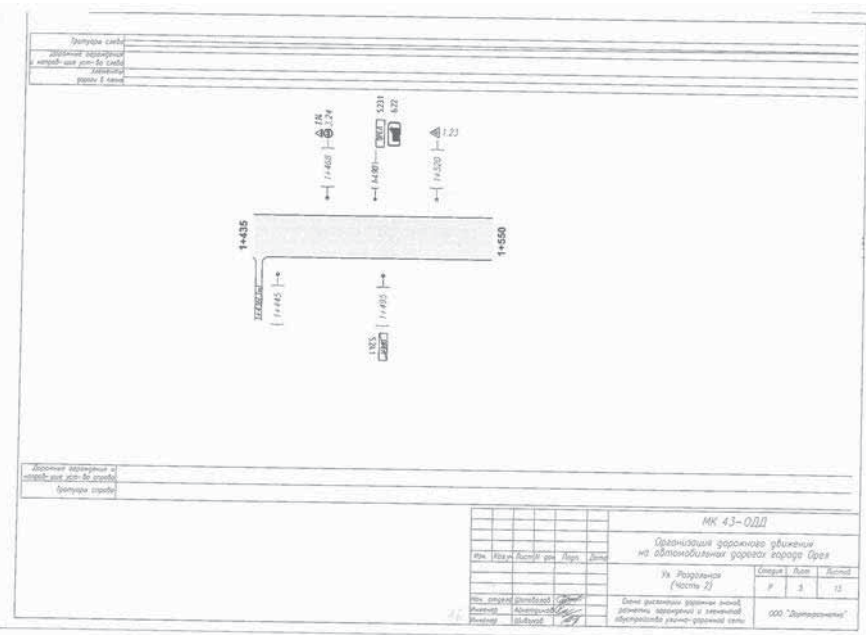
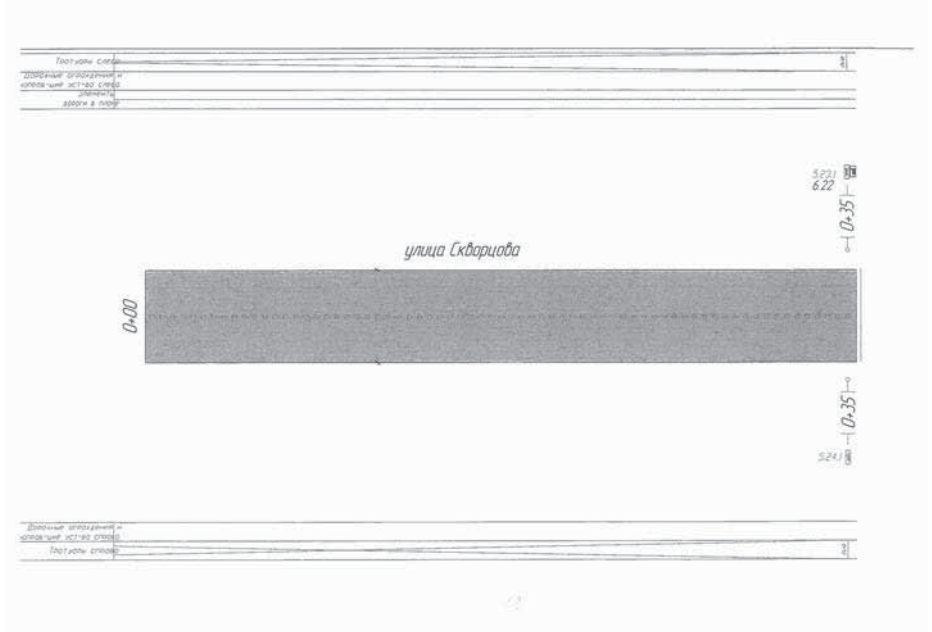

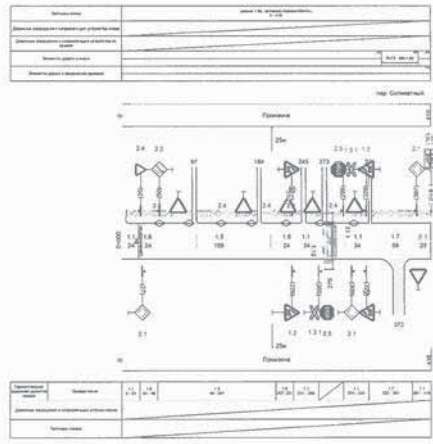

Начальник
строительства
дорожного хозяйства
и благоустройства
администрации
города Орла
Н.С. Митряев

**РОССИЙСКАЯ ФЕДЕРАЦИЯ
ОРЛОВСКАЯ ОБЛАСТЬ
МУНИЦИПАЛЬНОЕ ОБРАЗОВАНИЕ «ГОРОД ОРЁЛ»
АДМИНИСТРАЦИЯ ГОРОДА ОРЛА
ПОСТАНОВЛЕНИЕ**

21 октября 2024

№ 5062

**Орёл
О проведении открытого международного конкурса-проекта
«Вехи памяти и славы. Рисуем в музее», посвященного 80-летию Победы в Великой Отечественной войне 1941–1945 годов**

В целях патриотического, духовно-нравственного и эстетического воспитания детей и молодежи, пропаганды, поддержки и развития изобразительного искусства, выявления и поддержки одаренных детей и в связи с празднованием 80-летия Победы в Великой Отечественной войне 1941–1945 годов, администрация города Орла постановляет:

1. Провести в городе Орле в период с 18 ноября 2024 года по 05 мая 2025 года открытый международный конкурс-проект «Вехи памяти и славы. Рисуем в музее», посвященный 80-летию Победы в Великой Отечественной войне 1941–1945 годов.
2. Утвердить Положение о проведении открытого международного конкурса-проекта «Вехи памяти и славы. Рисуем в музее», посвященного 80-летию Победы в Великой Отечественной войне 1941–1945 годов (Приложение 1).
3. Утвердить состав организационного комитета открытого международного конкурса-проекта «Вехи памяти и славы. Рисуем в музее», посвященного 80-летию Победы в Великой Отечественной войне 1941–1945 годов (Приложение 2).
4. Управлению по взаимодействию со средствами массовой информации и аналитической работе администрации города Орла (О.А. Храменкова) опубликовать настоящее постановление в газете «Орловская городская газета» и разместить на официальном сайте администрации города Орла в сети Интернет.
5. Контроль за исполнением настоящего постановления возложить на заместителя Мэра города Орла И.М. Печерского.

Ю.Н. Парахин

Приложение 1
к Постановлению
администрации города Орла
от 21 октября 2024 № 5062

ПОЛОЖЕНИЕ

о проведении открытого международного конкурса-проекта «Вехи памяти и славы. Рисуем в музее», посвященного 80-летию Победы в Великой Отечественной войне 1941–1945 годов

I. Общие положения

1.1. Положение о проведении открытого международного конкурса-проекта «Вехи памяти и славы. Рисуем в музее», посвященного 80-летию Победы в Великой Отечественной войне 1941–1945 годов определяет условия и порядок проведения открытого международного конкурса-проекта «Вехи памяти и славы. Рисуем в музее», посвященного 80-летию Победы в Великой Отечественной войне 1941–1945 годов (далее – Конкурс).

- 1.2. Конкурс проводится с 18 ноября 2024 года по 05 мая 2025 года в 5 этапов:
 - с 18 ноября 2024 года по 08 декабря 2024 года – создание общей группы участников Конкурса на электронной платформе в ВКонтакте;
 - с 09 декабря 2024 года по 16 февраля 2025 года – организация и проведение образовательными организациями, учреждениями дополнительного образования (далее – Учреждениями) бесед, обзоров литературы, просмотров фильмов о Великой Отечественной войне 1941–1945 годов, посещение музеев, мемориалов, исторических и памятных мест, связанных с событиями Великой Отечественной войны 1941–1945 годов для учащихся учреждений;
 - с 17 февраля 2025 года до 14 марта 2025 года – прием заявок;
 - с 17 марта 2025 года по 18 апреля 2025 года – работа жюри Конкурса;
 - 05 мая 2025 года – подведение итогов и награждение победителей Конкурса.
- 1.3. По итогам Конкурса будут организованы выставки работ участников Конкурса на открытых городских локациях и в муниципальном бюджетном учреждении дополнительного образования «Орловская детская школа изобразительных искусств и ремесел» в рамках празднования 80-й годовщины Победы в Великой Отечественной войне 1941–1945 годов, 82-й годовщине освобождения города Орла от немецко-фашистских захватчиков и 459-й годовщине образования города Орла.

1.4. Учредителем Конкурса является администрация города Орла в лице управления культуры администрации города Орла (далее – Учредитель).

1.5. Организатором Конкурса является муниципальное бюджетное учреждение дополнительного образования «Орловская детская школа изобразительных искусств и ремесел» (далее – Организатор).

1.6. Учредитель Конкурса:

- дает разъяснения Организатору по вопросам, возникающим в ходе организации и проведения Конкурса;
- осуществляет контроль за организацией и проведением Конкурса;
- организует работу Организатора по проведению Конкурса;
- формирует состав жюри Конкурса;
- публикует извещение о проведении Конкурса и о его итогах.

1.7. Организатор Конкурса:

- дает разъяснения по вопросам, возникающим в ходе организации и проведения Конкурса;
- организует и проводит Конкурс;
- принимает, регистрирует и рассматривает заявки на участие в Конкурсе;
- руководит подготовкой и проведением Конкурса;
- создает единое электронное пространство на платформе в ВКонтакте для публикации материалов участников Конкурса по итогам посещения ими музеев, мемориалов, исторических и памятных мест, связанных с событиями Великой Отечественной войны 1941–1945 годов, взаимодействия участников Конкурса и обмена информацией;
- организует работу жюри Конкурса;
- организует и проводит церемонию награждения участников Конкурса;
- проводит монтаж и демонтаж выставок по итогам Конкурса;
- размещает извещение о проведении Конкурса и о его итогах на официальном сайте муниципального бюджетного учреждения культуры «Орловская детская школа изобразительных искусств и ремесел» и социальных группах в сети Интернет.

1.8. Финансирование проведения Конкурса осуществляется за счет средств бюджета города Орла, предусмотренных на организацию обще-городских праздничных мероприятий, а также за счет средств муниципального бюджетного учреждения дополнительного образования «Орловская детская школа изобразительных искусств и ремесел».

II. Цели и задачи Выставки-конкурса

- 2.1. Конкурс проводится в целях:
 - патриотического, духовно-нравственного и эстетического воспитания детей и молодежи;
 - сохранения исторической памяти.
- 2.2. Задачи Конкурса:
 - объединение и творческое взаимодействие участников Конкурса;
 - укрепление творческих и культурных связей;
 - выявление и поддержка творчески одаренных детей в области изобразительного искусства, создание условий для развития их творческого потенциала;
 - посещение музеев, мемориалов, исторических и памятных мест, связанных с событиями Великой Отечественной войны 1941–1945 годов;
 - взаимодействие между учебными заведениями, повышение качества предпрофессиональной подготовки обучающихся детских школ искусств, детских художественных школ.

III. Порядок и условия проведения Конкурса

- 3.1. Конкурс проводится с 18 ноября 2024 года по 05 мая 2025 года.
- 3.2. Участие в Конкурсе бесплатное.
- 3.3. В Конкурсе могут принять участие:
 - обучающиеся и воспитанники детских художественных школ и детских школ искусств в возрасте от 14 до 16 лет;
 - студенты художественно-графических и дизайнерских факультетов средних профессиональных образовательных учреждений в области изобразительного искусства в возрасте от 17 до 19 лет.
- 3.4. С 18 ноября 2024 года по 08 декабря 2024 года организатор Конкурса создает общую группу участников Конкурса на электронной платформе в ВКонтакте в целях фиксации Учреждения, участвующих в Конкурсе, взаимодействия, оповещения и актуализации информации о Конкурсе.
- 3.5. С 09 декабря 2024 года по 16 февраля 2025 года Учреждения самостоятельно проводят для учащихся беседы, обзоры литературы, просмотры фильмов о Великой Отечественной войне 1941–1945 годов, организуют посещение музеев, мемориалов, исторических и памятных мест, связанных с событиями Великой Отечественной войны 1941–1945 годов. Учащиеся рисуют музейные экспонаты, выполняют творческие композиции в соответствии с номинациями Конкурса, указанными в пункте 4.1. настоящего Положения.

В течение всего периода реализации Конкурса, по итогам посещения музеев, мемориалов, исторических и памятных мест, связанных с событиями Великой Отечественной войны 1941–1945 годов, Учреждения направляют Организатору Конкурса на электронную почту: izo_art_zam@mail.ru фото и видео материалы с сопроводительным текстом для дальнейшего размещения Организатором Конкурса в единое электронное пространство на платформе в ВКонтакте.

3.6. Для участия в Конкурсе Учреждение направляет заявку (приложение к настоящему Положению) и конкурсные работы участников Конкурса в электронном виде в муниципальное бюджетное учреждение дополнительного образования «Орловская детская школа изобразительных искусств и ремесел» по адресу электронной почты: izo_art_zam@mail.ru.

Работы должны быть преобразованы в формате JPEG, размер изображений 300 пикселей по большей стороне, объем изображения не более 5 Мб.

Работы выполняются в любой технике и материале по выбору участника Конкурса: акварель, гуашь, фломастер, тушь-перо, карандаш, уголь, сангина, пастель. Рисунок, выполненный мягким материалом, необходимо закрепить.

Формат конкурсных работ – А3 или А4.

К каждой конкурсной работе должна быть приложена информация, с указанием:

- фамилии, имени, возраста, даты рождения участника Конкурса,
- названия конкурсной работы,
- номинации,
- фамилии, имени, отчества преподавателя,

- наименования и адреса Учреждения.
Направление заявки на участие в Конкурсе является согласием на обработку персональных данных участника Конкурса и использование конкурсных материалов в соответствии с рекомендациями Оргкомитета.

Заявки, полученные после 14 марта 2025 года, не рассматриваются.
3.7. Представленные на Конкурс заявки и конкурсные работы регистрируются ответственным секретарем Оргкомитета в журнале регистраций участников Конкурса и передаются в Оргкомитет, который распределяет заявки и конкурсные работы по номинациям и возрастным группам, утвержденным пунктами 4.1. и 4.2. настоящего Положения.

IV. Номинации, возрастные категории участников и критерии оценки Конкурса

- 4.1. Номинации Конкурса:
 - этюды и зарисовки с натуры музейных экспонатов и техники;
 - рисунок фигуры человека в военной форме, времен Великой отечественной войны 1941–1945 годов;
 - композиции на основе музейных зарисовок и этюдов.
- 4.2. Возрастные категории участников Конкурса:
 - 1 возрастная группа – дети от 14 до 16 лет (обучающиеся и воспитанники 4–5 классов детских художественных школ и детских школ искусств);
 - 2 возрастная группа – молодежь от 17 до 19 лет (студенты художественно-графических и дизайнерских факультетов средних профессиональных образовательных учреждений в области изобразительного искусства).

4.3. Критерии оценки конкурсных работ:

- соответствие конкурсной работы заявленной теме Конкурса;
- оригинальность исполнения, творческий подход к выполнению конкурсной работы;
- использование различных техник исполнения конкурсной работы;
- выразительность изображения.

- 4.3. По каждому критерию выставляются баллы:
 - при наличии показателей результативности – 5 баллов;
 - при отсутствии показателей результативности – 0 баллов.
- V. Жюри Конкурса

5.1. Для определения победителей Конкурса Учредитель формирует жюри в количестве 7 человек из числа художников, преподавателей, сотрудников музеев города Орла и Орловской области.

5.2. Руководителем жюри Конкурса осуществляет его председатель, а в его отсутствие – заместитель председателя жюри Конкурса. Секретарь жюри Конкурса обладает правом голоса при голосовании.

5.3. Жюри Конкурса правомочно принимать решение, если в заседании принимает участие не менее 2/3 от его списочного состава, решение считается принятым, если за него проголосовало простое большинство членов жюри, присутствующих на заседании. При равном количестве баллов победители определяются членами жюри Конкурса в ходе голосования. При равенстве голосов решающим является голос председателя жюри Конкурса.

5.4. Жюри Конкурса в период с 17 марта 2025 года по 25 апреля 2025 года рассматривает представленные Оргкомитетом заявки и конкурсные работы на соответствие предъявляемым требованиям и условиям участия в Конкурсе, оценивает их и на заседании по подведению итогов Конкурса определяет трех победителей в каждой номинации и в каждой возрастной категории из числа участников Конкурса, набравших наибольшее количество баллов.

5.5. Решение жюри Конкурса оформляется протоколом, который подписывают члены жюри, и утверждает председатель жюри Конкурса.

5.6. Организатор оповещает:
- Учредителя об итогах работы жюри Конкурса.
- победителей Конкурса о необходимости прислать оригинал работы до 05 мая 2025 года в адрес Оргкомитета Конкурса по адресу: 302026, город Орел, ул. Карачевская, д. 61, муниципальное бюджетное учреждение дополнительного образования «Орловская детская школа изобразительных искусств и ремесел».

5.7. Учредитель и Организатор Конкурса в течение 5 календарных дней после подведения итогов работы жюри Конкурса публикует извещение об итогах Конкурса на официальных сайтах администрации города Орла, муниципального бюджетного учреждения культуры «Орловская детская школа изобразительных искусств и ремесел» и социальных группах в сети Интернет.

VI. Подведение итогов. Награждение участников
6.1. Подведение итогов и награждение победителей Конкурса состоится 05 мая 2025 года в Военно-историческом музее – филиале БУК ОО «Орловский краеведческий музей», расположенном по адресу: 302026, город Орел, улица Нормандия-Неман, дом 1.

6.2. Лауреаты Конкурса награждаются Дипломами I, II, III степеней.
Начальник управления культуры администрации города Орла

Л.Е. Осипенко

Приложение
к Положению о проведении открытого международного конкурса-проекта «Вехи памяти и славы. Рисуем в музее», посвященного 80-летию Победы в Великой Отечественной войне 1941–1945 годов

Заявка на участие
в открытом международном конкурсе-проекте «Вехи памяти и славы. Рисуем в музее», посвященном 80-летию Победы в Великой Отечественной войне 1941–1945 годов

Название учреждения:

Почтовый адрес учреждения с индексом:

Контактный телефон, факс, электронная почта:

Руководитель учреждения:

№	Фамилия, имя участника конкурса	Возраст, дата рождения	Название работы	Номинация	Техника исполнения	ФИО преподавателя

Приложение 2 к Постановлению администрации города Орла от 21 октября 2024 № 5062

Состав организационного комитета
открытого международного конкурса-проекта «Вехи памяти и славы. Рисуем в музее», посвященного 80-летию Победы в Великой Отечественной войне 1941–1945 годов

1.	Печерский Игорь Михайлович	- заместитель Мэра города Орла, председатель оргкомитета;
2.	Осипенко Лидия Евгеньевна	- начальник управления культуры администрации города Орла, заместитель председателя оргкомитета;
3.	Морозова Ирина Алексеевна	- методист МБУДО «Орловская детская школа изобразительных искусств и ремесел», секретарь оргкомитета;
Члены оргкомитета:		
4.	Анохин Александр Юрьевич	- директор МБУДО «Орловская детская школа изобразительных искусств и ремесел»;
5.	Моисеев Дмитрий Александрович	- директор МБУК ОО «Орловский краеведческий музей» (по согласованию);
6.	Сьянова Антонина Валерьевна	- преподаватель МБУДО «Орловская детская школа изобразительных искусств и ремесел»;
7.	Чумакова Светлана Владимировна	- заместитель директора МБУДО «Орловская детская школа изобразительных искусств и ремесел»;
8.	Чурсин Антон Андреевич	- руководитель структурного подразделения МБУДО «Орловская детская школа изобразительных искусств и ремесел»;
9.	Широбокова Татьяна Семёновна	- заместитель директора МБУДО «Орловская детская школа изобразительных искусств и ремесел».

Начальник управления культуры

Л.Е. Осипенко

**РОССИЙСКАЯ ФЕДЕРАЦИЯ
ОРЛОВСКАЯ ОБЛАСТЬ
МУНИЦИПАЛЬНОЕ ОБРАЗОВАНИЕ «ГОРОД ОРЁЛ»
АДМИНИСТРАЦИЯ ГОРОДА ОРЛА
ПОСТАНОВЛЕНИЕ**

25 октября 2024

№ 5180

**Орёл
Об отмене особого противопожарного режима на территории города Орла**

В связи со стабилизацией пожарной обстановки и установлением погодных условий, способствующих снижению класса пожарной опасности на территории города Орла и в соответствии с распоряжением Правительства Орловской области от 15.10.2024 № 734-р, руководствуясь Уставом города Орла администрация города Орла постановляет:

1. Отменить с 28 октября 2024 г. на территории города Орла особый противопожарный режим.
2. Постановление администрации города Орла от 11.06.2023 № 2612 «О введении особого противопожарного режима на территории города Орла» признать утратившим силу.
3. Управлению по взаимодействию со средствами массовой информации и аналитической работе администрации города Орла (О.А. Храменкова) опубликовать настоящее постановление в газете «Орловская городская газета» и разместить на официальном сайте администрации города Орла в сети Интернет.
4. Контроль за исполнением настоящего постановления возложить на заместителя Мэра города Орла – начальника управления жилищно-коммунального хозяйства С.Н. Филатова.

Мэр города Орла

Ю.Н. Парахин

**РОССИЙСКАЯ ФЕДЕРАЦИЯ
ОРЛОВСКАЯ ОБЛАСТЬ
МУНИЦИПАЛЬНОЕ ОБРАЗОВАНИЕ «ГОРОД ОРЁЛ»
АДМИНИСТРАЦИЯ ГОРОДА ОРЛА
ПОСТАНОВЛЕНИЕ**

30 октября 2024

№ 5259

**Орёл
Об утверждении схемы организации дорожного движения на пересечении Московского ш. и ул. Дмитрия Блынского**

В целях обеспечения безопасности дорожного движения в городе Орле, руководствуясь федеральными законами от 06.10.2003 № 131-ФЗ «Об общих принципах организации местного самоуправления в Российской Федерации», от 10.12.1995 № 196-ФЗ «О безопасности дорожного движения», от 08.11.2007 № 257-ФЗ «Об автомобильных дорогах и о дорожной деятельности в Российской Федерации и о внесении изменений в отдельные законодательные акты Российской Федерации», Уставом города Орла, протоколом заседания городской комиссии по обеспечению безопасности дорожного движения от 03.04.2024 № 2, администрация города Орла постановляет:

1. Утвердить схему организации дорожного движения на пересечении Московского ш. и ул. Дмитрия Блынского согласно приложению к настоящему постановлению.
2. Управлению строительства, дорожного хозяйства и благоустройства администрации города Орла (Н. С. Митряев) совместно с муниципальным казенным учреждением «Объединённый муниципальный заказчик города Орла» (А. В. Карасев) внести изменения в Проект организации дорожного движения на автомобильных дорогах города Орла, утвержденный постановлением администрации города Орла от 30.12.2011 № 4288, в соответствии с настоящим постановлением.
3. Управлению по взаимодействию со средствами массовой информации и аналитической работе администрации города Орла (О. А. Храменкова) опубликовать настоящее постановление в газете «Орловская городская газета» и разместить на официальном сайте администрации города Орла в сети Интернет.
4. Контроль за исполнением настоящего постановления возложить на исполняющего обязанности первого заместителя Мэра города Орла М.В. Родштейн.

Мэр города Орла

Ю.Н. Парахин

Приложение к постановлению администрации города Орла 30 октября 2024 № 5259

Схема организации дорожного движения на пересечении Московского ш. и ул. Дмитрия Блынского



Начальник управления строительства дорожного хозяйства и благоустройства администрации города Орла

Н.С. Митряев

РОССИЙСКАЯ ФЕДЕРАЦИЯ ОРЛОВСКАЯ ОБЛАСТЬ МУНИЦИПАЛЬНОЕ ОБРАЗОВАНИЕ «ГОРОД ОРЁЛ» АДМИНИСТРАЦИЯ ГОРОДА ОРЛА ПОСТАНОВЛЕНИЕ

30 октября 2024

№ 5260

Орёл

Об утверждении схемы установки дорожных знаков по ул. Брестской от дома № 14 до пересечения с ул. Салтыкова-Щедрина

В целях обеспечения безопасности дорожного движения в городе Орле, руководствуясь федеральными законами от 06.10.2003 № 131-ФЗ «Об общих принципах организации местного самоуправления в Российской Федерации», от 10.12.1995 № 196-ФЗ «О безопасности дорожного движения», от 08.11.2007 № 257-ФЗ «Об автомобильных дорогах и о дорожной деятельности в Российской Федерации и о внесении изменений в отдельные законодательные акты Российской Федерации», Уставом города Орла, протоколом заседания городской комиссии по обеспечению безопасности дорожного движения от 03.04.2024 № 2, администрация города Орла постановляет:

- 1. Утвердить схему установки дорожных знаков по ул. Брестской от дома № 14 до пересечения с ул. Салтыкова-Щедрина согласно приложению к настоящему постановлению.
2. Управлению строительства, дорожного хозяйства и благоустройства администрации города Орла (Н. С. Митряев) совместно с муниципальным казенным учреждением «Объединённый муниципальный заказчик администрации города Орла» (А. В. Карасев) внести изменения в Проект организации дорожного движения на автомобильных дорогах города Орла, утверждённый постановлением администрации города Орла от 30.12.2011 № 4288, в соответствии с настоящим постановлением.
3. Управлению по взаимодействию со средствами массовой информации и аналитической работе администрации города Орла (О. А. Храмченкова) опубликовать настоящее постановление в газете «Орловская городская газета» и разместить на официальном сайте администрации города Орла в сети Интернет.
4. Контроль за исполнением настоящего постановления возложить на исполняющего обязанности первого заместителя Мэра города Орла М.В. Родштейн.
Мэр города Орла Ю.Н. Парахин

Приложение к постановлению администрации города Орла 30 октября 2024 № 5260

Схема установки дорожных знаков по ул. Брестской от дома № 14 до пересечения с ул. Салтыкова-Щедрина

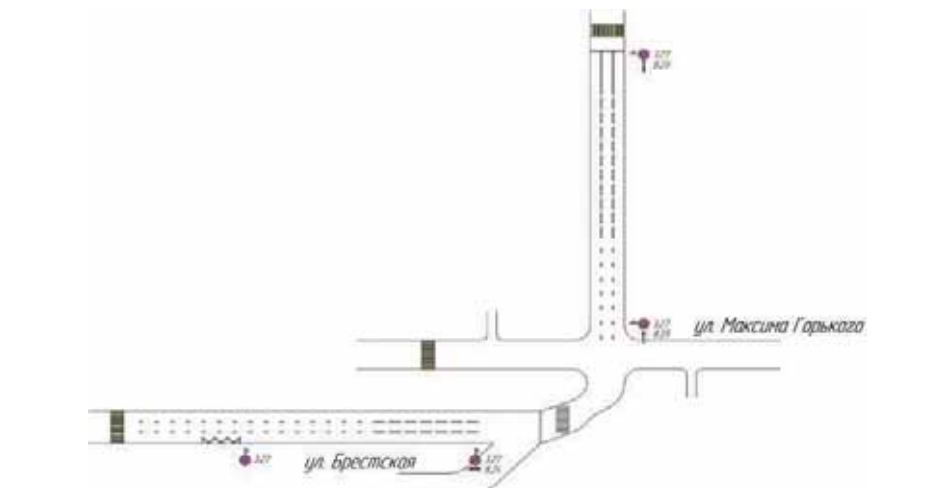

Начальник управления строительства дорожного хозяйства и благоустройства администрации города Орла

Н.С. Митряев

РОССИЙСКАЯ ФЕДЕРАЦИЯ ОРЛОВСКАЯ ОБЛАСТЬ МУНИЦИПАЛЬНОЕ ОБРАЗОВАНИЕ «ГОРОД ОРЁЛ» АДМИНИСТРАЦИЯ ГОРОДА ОРЛА ПОСТАНОВЛЕНИЕ

01 ноября 2024

№ 5303

Орёл

О внесении изменений в постановление администрации г. Орла от 22.05.2014 № 1892 «О Регламенте администрации города Орла»

В соответствии с решением Орловского городского Совета народных депутатов от 27.08.2020 № 70/1144-ГС «О внесении изменений и дополнений в Устав города Орла», на основании письма Прокуратуры Орловской области от 13.09.2024 № 7-19-2024, администрация города Орла постановляет:

- 1. Внести изменения в постановление администрации города Орла от 22.05.2014 № 1892 «О Регламенте администрации города Орла», изложив абзац 12 пункта 7.12 раздела VII приложения к постановлению в следующей редакции: «Проекты нормативных правовых актов администрации города Орла направляются в прокуратуру Орловской области и в прокуратуру Советского района города Орла (далее – прокуратура) для проведения антикоррупционной экспертизы и дачи заключения. Проект нормативного правового акта представляется на подпись Мэру города Орла не ранее чем по истечении 14-ти рабочих дней с момента направления проекта в прокуратуру при отсутствии замечаний и предложений прокуратуры. Специалист, осуществляющий подготовку проекта нормативного правового акта, обеспечивает внесение изменений в проект с учетом заключения прокуратуры в течение 10-ти рабочих дней даты получения заключения».
2. Управлению по взаимодействию со средствами массовой информации и аналитической работе администрации города Орла (О.А. Храмченкова) опубликовать настоящее постановление в газете «Орловская городская газета» и разместить на официальном сайте администрации города Орла в сети Интернет.
3. Контроль за исполнением настоящего постановления возложить на заместителя Мэра города Орла С.С. Никулина.
Мэр города Орла Ю.Н. Парахин

РОССИЙСКАЯ ФЕДЕРАЦИЯ ОРЛОВСКАЯ ОБЛАСТЬ МУНИЦИПАЛЬНОЕ ОБРАЗОВАНИЕ «ГОРОД ОРЁЛ» АДМИНИСТРАЦИЯ ГОРОДА ОРЛА ПОСТАНОВЛЕНИЕ

01 ноября 2024

№ 5312

Орёл

«О проведении городской открытой выставки-конкурса декоративно-прикладного творчества «Новогодняя мастерская», посвященной 60-летию муниципального бюджетного учреждения дополнительного образования «Орловская детская школа изобразительных искусств и ремесел»

В целях пропаганды, поддержки и развития народных ремесел и декоративно-прикладного творчества Орловского края, выявления и поддержки одаренных детей и мастеров декоративно-прикладного творчества, администрация города Орла постановляет:

- 1. Провести в городе Орле в период с 01 ноября 2024 года по 19 января 2025 года городскую открытую выставку-конкурс декоративно-прикладного творчества «Новогодняя мастерская», посвященную 60-летию муниципального бюджетного учреждения дополнительного образования «Орловская детская школа изобразительных искусств и ремесел».
2. Утвердить Положение о проведении городской открытой выставки – конкурса декоративно-прикладного творчества «Новогодняя мастерская» (Приложение).
3. Управлению по взаимодействию со средствами массовой информации и аналитической работе администрации города Орла (О.А. Храмченкова) опубликовать настоящее постановление в газете «Орловская городская газета» и разместить на официальном сайте администрации города Орла в сети Интернет.
4. Контроль за исполнением настоящего постановления возложить на заместителя Мэра города Орла И.М. Печерского.
Мэр города Орла Ю.Н. Парахин

ПОЛОЖЕНИЕ

о проведении городской открытой выставки-конкурса декоративно-прикладного творчества «Новогодняя мастерская», посвященной 60-летию муниципального бюджетного учреждения дополнительного образования «Орловская детская школа изобразительных искусств и ремесел»

- 1. Общие положения
1.1. Положение о проведении городской открытой выставки-конкурса декоративно-прикладного творчества «Новогодняя мастерская», посвященной 60-летию муниципального бюджетного учреждения дополнительного образования «Орловская детская школа изобразительных искусств и ремесел», определяет условия и порядок проведения выставки-конкурса (далее – Выставка-конкурс).
1.2. Выставка-конкурс проводится с 01 ноября 2024 года по 19 января 2025 года, в рамках которой будет организована выставка работ участников в муниципальном бюджетном учреждении дополнительного образования «Орловская детская школа изобразительных искусств и ремесел».
1.3. Учредителем Выставки-конкурса является администрация города Орла в лице управления культуры администрации города Орла (далее – Учредитель).
1.4. Организатором Выставки-конкурса является муниципальное бюджетное учреждение дополнительного образования «Орловская детская школа изобразительных искусств и ремесел» (далее – Организатор).
1.5. Учредитель Выставки-конкурса:
- дает разъяснения Организатору по вопросам, возникающим в ходе организации и проведения Выставки-конкурса;
- осуществляет контроль за организацией и проведением Выставки-конкурса;
- организует работу Организатора по проведению Выставки-конкурса;

- формирует состав жюри Выставки-конкурса;
- публикует извещение о проведении Выставки-конкурса.
1.6. Организатор Выставки-конкурса:
- дает разъяснения по вопросам, возникающим в ходе организации и проведения Выставки-конкурса;
- организует и проводит Выставку-конкурс.;
- принимает, регистрирует и рассматривает заявки на участие в Выставке-конкурсе;
- руководит подготовкой и проведением Выставки-конкурса;
- организует работу жюри Выставки-конкурса;
- рассматривает заявки на участие в Выставке-конкурсе;
- формирует состав участников Выставки-конкурса;
- организует и проводит церемонию награждения участников Выставки-конкурса;
- проводит монтаж и демонтаж экспозиции Выставки-конкурса;
- размещает извещение о проведении Выставки-конкурса и о её итогах на официальном сайте муниципального бюджетного учреждения культуры «Орловская детская школа изобразительных искусств и ремесел» и социальных группах в сети Интернет.

1.8. Финансирование выставки-конкурса осуществляется за счёт средств муниципального бюджетного учреждения дополнительного образования «Орловская детская школа изобразительных искусств и ремесел».

- II. Цели и задачи Выставки-конкурса
2.1. Выставка-конкурс проводится в целях:
- популяризации ручного мастерства;
- приобщения к художественным ремёслам и декоративно-прикладному творчеству различных категорий населения;
- духовно-нравственного и эстетического воспитания детей и молодёжи;
- ответственности традиций и формирования эстетического вкуса у детей и молодёжи.
2.2. Задачи Выставки-конкурса:
- приобщение к декоративно-прикладному творчеству различных категорий населения, патриотическое воспитание и формирование эстетического вкуса;
- популяризация культурного наследия, народных художественных промыслов и ремёсел Орловской области, их интеграция в современную среду;
- выявление талантливых мастеров декоративно-прикладного творчества, художников, поддержка их деятельности, обмен творческим опытом.

III. Порядок и условия проведения Выставки-конкурса

- 3.1. Выставка-конкурс проводится с 01 ноября 2024 года по 19 января 2025 года в восемь этапов:
- с 1 ноября 2024 года по 25 ноября 2024 года – прием заявок;
- с 26 ноября 2024 года по 27 ноября 2024 года – направление официального приглашения участникам конкурса;
- с 28 ноября 2024 года по 30 ноября 2024 года – приём работ в муниципальном бюджетном учреждении дополнительного образования «Орловская детская школа изобразительных искусств и ремесел»;
- с 2 декабря 2024 года по 6 декабря 2024 года – формирование экспозиции Выставки-конкурса;
- с 9 декабря 2024 года по 13 декабря 2024 года – работа жюри и подведение итогов;
- 16 января 2025 года – награждение победителей и участников Выставки-конкурса;
- с 6 декабря 2024 года до 19 января 2025 года – презентация экспозиции Выставки-конкурса;
- с 19 января 2025 года по 25 января 2025 года – возврат работ участникам Выставки-конкурса.
3.2. Участие в выставке-конкурсе бесплатное.
3.3. В Выставке-конкурсе могут принять участие:
- обучающиеся и воспитанники муниципальных учреждений культуры и дополнительного образования, в том числе центров культуры, центров детского творчества, детских школ искусств в возрасте от 6 до 17 лет;
- студенты художественно-графических и дизайнерских факультетов высших и средних специальных учебных заведений;
- индивидуальные мастера декоративно-прикладного искусства, народных промыслов и ремесел, дизайнеры и художники в возрасте от 18 лет.

- 3.4. Тема Выставки – конкурса – «Русская зима».
3.5. Конкурсные работы должны представлять собой авторское украшение для новогодней ели, соответствовать заявленной теме, должны быть выполнены вручную из различных материалов, иметь петли или скобы для крепления, соответствовать размерам: минимальный – 50x50x50 мм, максимальный 150x150x150 мм. Вес работы не должен превышать 500 гр.
3.6. Для участия в Выставке-конкурсе автор работы формирует заявку в срок до 25 ноября 2024 года, включающую анкету участника (Приложение 1), заполненную в формате Word, 2–3 фотографии каждого произведения с разных ракурсов (формат jpeg, разрешение не менее 300 dpi). Заявки высылаются на e-mail: elka-nhr.orel@yandex.ru с пометкой «Новогодняя мастерская –2024»
3.7. Заявки, полученные после даты, указанной в пункте 3.6 не рассматриваются.
3.8. Направление заявки на участие в Выставке-конкурсе является согласием на обработку персональных данных участника и использование конкурсных материалов в соответствии с рекомендациями организационного комитета, на фото – и видеосъемку мероприятия.
3.9. Каждый участник имеет право представить на Выставку-конкурс до пяти произведений. Одно изделие участник передает в дар Организатору Выставки-конкурса для формирования постоянной коллекции влочных игрушек.
3.10. Участие в Выставке-конкурсе для автора работы подтверждается официальным приглашением Организатора.
3.11. Отбор участников Выставки-конкурса на основе электронных заявок производит Организатор.
3.12. Участники (любым удобным для них способом – самостоятельно или через представителей) до 30 ноября 2024 года включительно доставляют свои произведения в муниципальное бюджетное учреждение дополнительного образования «Орловская детская школа изобразительных искусств и ремесел» по адресу: 302026, город Орёл, ул.Карачевская, д.61.
3.13. Каждая упаковка должна содержать список вложений, аналогичный этикетке, и заполненный Акт приема и передачи предметов в двух экземплярах (Приложение 2). Акты должны быть подписаны автором, свой экземпляр автор должен сохранять до конца Выставки-конкурса.
3.14. Принятые на временное хранение экспонаты используются Организатором для создания экспозиции. Экспозиция формируется без присутствия авторов.
3.15. Возврат присланных работ осуществляется в установленный Организатором срок согласно Актам приема и передачи на хранение, до 25 января 2025 года.
3.16. Этапы проведения городской открытой Выставки-конкурса декоративно-прикладного творчества «Новогодняя мастерская» транслируются на официальной странице муниципального бюджетного учреждения дополнительного образования «Орловская детская школа изобразительных искусств и ремесел» на платформе ВКонтакте путем освещения актуальной информации для участников Выставки-конкурса.

IV. Номинации и критерии оценки Выставки-конкурса

- 4.1. Номинации Выставки-конкурса для профессиональных мастеров ведущих профессиональную деятельность по созданию декоративно-прикладных изделий, имеющих почетные звания, членства в различных творческих художественных организациях и союзах, студенты и выпускники художественных специальностей высших учебных заведений старше 18 лет:
- Текстиль (вышивка, ткачество, шитье, текстильная пластика, кружевоплетение, вязание и т.п.);
- Керамика (гончарство, глиняная игрушка, современные пластические массы и т.п.);
- Обработка природных материалов (резьба по дереву, береста, плетение из растительных материалов и т.п.);
- Современные материалы (бисер, папье-маше, бумага, вата и т.п.).
4.2. Номинации Выставки-конкурса для мастеров-любителей (возраст участников от 6 до 14 лет, от 14 до 18 лет, старше 18 лет):
- Текстиль (вышивка, ткачество, шитье, текстильная пластика кружевоплетение, вязание и т.п.);
- Керамика (гончарство, глиняная игрушка, современные пластические массы и т.п.);
- Обработка природных материалов (резьба по дереву, береста, плетение из растительных материалов и т.п.);
- Современные материалы (бисер, папье-маше, бумага, вата и т.п.)
При наличии работ, выполненных в определенном материале, по решению жюри может быть сформирована дополнительная номинация.

- 4.3. Критерии оценки Выставки-конкурса:
- соответствие содержания творческой работы теме Выставке -конкурса,
- творческая оригинальность,
- художественное мастерство,
- сложность техники исполнения,
- использование мотивов самобытного народного искусства Орловской области.

V. Подведение итогов. Награждение участников

- 5.1. Подведение итогов состоится 16 января 2025 года в муниципальном бюджетном учреждении дополнительного образования «Орловская детская школа изобразительных искусств и ремесел». 5.2. Количество призовых мест определяется членами Жюри и зависит от количества поданных заявок в каждой номинации по материалам: – до 6 заявок – одно призовое место (Лауреат I степени), – от 6 до 10 заявок – два призовых места (Лауреаты I, II степени), – более 10 заявок – три призовых места (Лауреаты I, II, III степени). Остальные участники конкурса будут награждены Дипломами Выставки-конкурса. 5.3. По решению жюри Выставки-конкурса в каждой категории может быть выбран один обладатель «Гран При» за оригинальность творческого замысла, единство содержания и исполнения, пластичность, текстурное и композиционное решение, эстетический вид и оформление работы.

VI. Жюри конкурса

- 6.1. Для определения победителей Выставки-конкурса Учредитель формирует жюри в количестве 7 человек из числа признанных мастеров декоративно-прикладного искусства, искусствоведов и художников Орловской области.
6.2. Руководство работой жюри Выставки-конкурса осуществляет его председатель, а в его отсутствие – заместитель председателя жюри Выставки-конкурса. Секретарь жюри Выставки-конкурса обладает правом голоса при голосовании.
6.3. Жюри Выставки-конкурса правомочно принимать решение, если в заседании принимает участие не менее 2/3 от ее состава, решение считается принятым, если за него проголосовало простое большинство членов жюри, присутствующих на заседании.
При равном количестве баллов победители определяются членами жюри Выставки-конкурса в ходе голосования. При равенстве голосов решающим является голос председателя жюри Выставки-конкурса.
6.4. Жюри Выставки-конкурса в период с 9 по 13 декабря 2024 года рассматривает представленные конкурсные материалы на соответствие предъявляемым требованиям и условиям участия в Выставке-конкурсе, оценивает их и определяет победителей Выставки-конкурса на заседании по подведению итогов Выставки-конкурса из числа участников, набравших наибольшее количество баллов.
6.5. Решение жюри Выставки-конкурса оформляется протоколом, который подписывают члены жюри, и утверждает председатель жюри Выставки-конкурса.

VII. Координаты Организатора Выставки-конкурса +7(900) 484-44-11 – Великасова Елена Владимировна, +7(4862) 75-27-63 – приемная МБУДО «Орловская детская школа изобразительных искусств и ремесел», e-mail: elka-nhr.orel@yandex.ru

Начальник управления культуры администрации города Орла Л.Е. Осипенко

Приложение 1 к положению о проведении городской открытой выставки – конкурса декоративно-прикладного творчества «Новогодняя мастерская»

АНКЕТА-ЗАЯВКА участника городской открытой выставки-конкурса декоративно-прикладного творчества «Новогодняя мастерская», посвященной 60-летию муниципального бюджетного учреждения дополнительного образования «Орловская детская школа изобразительных искусств и ремесел»
ФИО (полностью)
Контактные данные (телефон, e-mail)
Дата рождения
Место проживания
Представляемая организация, ФИО преподавателя
Категория мастера/возраст (нужное подчеркнуть):

Table with 2 columns: Professional masters (Старше 18 лет) and Amateur masters (До 14 лет, От 14 до 18 лет, Старше 18 лет)

Table with 5 columns: No. (№ п/п), Nomination (Номинация), Title of work (Наименование изделия), Materials (Материалы), Dimensions (Размеры)

Краткая аннотация к произведениям (раскрытие темы).

Приложение 2
к положению о проведении
городской открытой выставки – конкурса
декоративно-прикладного творчества
«Новогодняя мастерская»

АКТ ПРИЕМА И ПЕРЕДАЧИ ПРЕДМЕТОВ
на временное хранение
участника городской открытой выставки-конкурса
декоративно-прикладного творчества «Новогодняя мастерская», посвященной 60-летию муниципального бюджетного учреждения дополни-
тельного образования «Орловская детская школа изобразительных искусств и ремесел»

Настоящий акт составлен _____

(должность, ФИО, телефон)
и _____

в том, что первый принял, а второй передал на временное хранение для выставки-конкурса «Новогодняя мастерская» с «__» _____ 2024
года по «25» января 2025 года следующие предметы:

№ пп	Ф.И.О. автора (полностью), год рождения, место жительства	Название произведения	Материал, техника, размер
1.			
2.			
3.			

Всего принято предметов _____

(цифрой и прописью)
Передающая сторона обязуется забрать работы не позднее 25 января 2025 года. За дальнейшую сохранность работ МБУДО «Орловская дет-
ская школа изобразительных искусств и ремесел» ответственность не несет.
Акт составлен в 2-х экземплярах и вручен подписавшим его сторонам.
Принял: _____ Передал: _____

**РОССИЙСКАЯ ФЕДЕРАЦИЯ
ОРЛОВСКАЯ ОБЛАСТЬ
МУНИЦИПАЛЬНОЕ ОБРАЗОВАНИЕ «ГОРОД ОРЁЛ»
АДМИНИСТРАЦИЯ ГОРОДА ОРЛА
ПОСТАНОВЛЕНИЕ**

№ 5316

02 ноября 2024
Орёл
О внесении изменений в постановление администрации города Орла от 18.03.2010 № 809
«Об утверждении Порядка использования бюджетных ассигнований резервного фонда администрации города Орла»
Руководствуясь Уставом города Орла, администрация города Орла постановляет:
1. Внести в постановление администрации города Орла от 18.03.2010 № 809 «Об утверждении Порядка использования бюджетных ассигнова-
ний резервного фонда администрации города Орла» следующие изменения:
1.1. Пункт 1.2.8. приложения к постановлению после слов «в специальной военной операции» дополнить словами «или выполнявшего задачи
на территориях Белгородской, Брянской и Курской областей».
2. Управлению по взаимодействию со средствами массовой информации и аналитической работе администрации города Орла (О.А. Храмчен-
кова) опубликовать настоящее постановление в газете «Орловская городская газета» и разместить на официальном сайте администрации города
Орла в сети Интернет.
3. Контроль за исполнением настоящего постановления возложить на заместителя Мэра города Орла А.В. Степанова.
Мэр города Орла _____ Ю.Н. Парахин

**РОССИЙСКАЯ ФЕДЕРАЦИЯ
ОРЛОВСКАЯ ОБЛАСТЬ
МУНИЦИПАЛЬНОЕ ОБРАЗОВАНИЕ «ГОРОД ОРЁЛ»
АДМИНИСТРАЦИЯ ГОРОДА ОРЛА
ПОСТАНОВЛЕНИЕ**

№ 5317

02 ноября 2024
Орёл
**О внесении изменений в постановление администрации города Орла от 17.03.2023 № 1177 «Об утверждении Порядка предоставления допол-
нительной меры социальной поддержки в виде единовременной денежной выплаты члену семьи (близкому родственнику) погибшего (умершего)**
гражданина Российской Федерации, принимавшего участие в специальной военной операции»
Руководствуясь Указом Губернатора Орловской области от 16.10.2024 № 571 «Об установлении единовременных денежных выплат отдельным
категориям граждан», Уставом города Орла, во исполнение постановления администрации города Орла от 18.03.2010 № 809 «Об утверждении
порядка использования бюджетных ассигнований резервного фонда администрации города Орла», администрация города Орла постановляет:
1. Внести в постановление администрации города Орла от 17.03.2023 № 1177 «Об утверждении Порядка предоставления дополнительной
меры социальной поддержки в виде единовременной денежной выплаты члену семьи (близкому родственнику) погибшего (умершего) гражданина
Российской Федерации, принимавшего участие в специальной военной операции» следующие изменения:
0.1 В названии, пункте 1 постановления, пунктах 1, 2, 10 приложения к постановлению после слов «в специальной военной операции» допол-
нить словами «или выполнявшего задачи на территориях Белгородской, Брянской и Курской областей».
0.2 В абзаце 1 пункта 2 приложения к постановлению слова «на территории города Орла» исключить.
0.3 Пункт 5, подпункт 7 пункта 6, подпункт 5 пункта 10 приложения к постановлению признать утратившими силу.
0.4 Пункт 6 приложения к постановлению дополнить подпунктом 9) следующего содержания:
«9) документ, подтверждающий регистрацию по месту жительства или пребывания на территории города Орла гражданина, принимавшего
участие в специальной военной операции или выполнявшего задачи на территориях Белгородской, Брянской и Курской областей».
2. Управлению по взаимодействию со средствами массовой информации и аналитической работе администрации города Орла (О.А. Храмчен-
кова) опубликовать настоящее постановление в газете «Орловская городская газета» и разместить на официальном сайте администрации города
Орла в сети Интернет.
3. Контроль за исполнением настоящего постановления возложить на заместителя Мэра города Орла И.М. Печерского и заместителя Мэра
города Орла А.В. Степанова.
Мэр города Орла _____ Ю.Н. Парахин

**РОССИЙСКАЯ ФЕДЕРАЦИЯ
ОРЛОВСКАЯ ОБЛАСТЬ
МУНИЦИПАЛЬНОЕ ОБРАЗОВАНИЕ «ГОРОД ОРЁЛ»
АДМИНИСТРАЦИЯ ГОРОДА ОРЛА
ПОСТАНОВЛЕНИЕ**

№ 5324

02 ноября 2024
Орёл
Об утверждении схемы организации дорожного движения на пересечении Московское ш. и ул. Михалицына
В целях обеспечения безопасности дорожного движения в городе Орле, руководствуясь федеральными законами от 06.10.2003 № 131-ФЗ
«Об общих принципах организации местного самоуправления в Российской Федерации», от 10.12.1995 № 196-ФЗ «О безопасности дорожного
движения», от 08.11.2007 № 257-ФЗ «Об автомобильных дорогах и о дорожной деятельности в Российской Федерации и о внесении изменений
в отдельные законодательные акты Российской Федерации», Уставом города Орла, протоколом заседания городской комиссии по обеспечению
безопасности дорожного движения от 03.04.2024 № 2, администрация города Орла постановляет:
1. Утвердить схему организации дорожного движения на пересечении Московское ш. и ул. Михалицына согласно приложению к настоящему
постановлению.
2. Управлению строительства, дорожного хозяйства и благоустройства администрации города Орла (Н. С. Митряев) совместно с муницип-
альными казенным учреждением «Объединённый муниципальный заказчик города Орла» (А. В. Карасев) внести изменения в Проект организации
дорожного движения на автомобильных дорогах города Орла, утвержденный постановлением администрации города Орла от 30.12.2011 № 4288,
в соответствии с настоящим постановлением.
3. Управлению по взаимодействию со средствами массовой информации и аналитической работе администрации города Орла (О. А. Храмчен-
кова) опубликовать настоящее постановление в газете «Орловская городская газета» и разместить на официальном сайте администрации города
Орла в сети Интернет.
4. Контроль за исполнением настоящего постановления возложить на исполняющего обязанности первого заместителя Мэра города Орла М.
В. Родштейн.
Мэр города Орла _____ Ю.Н. Парахин

Приложение к постановлению
администрации города Орла
02 ноября 2024 № 5324

Схема организации дорожного движения на пересечении Московское ш. и ул. Михалицына

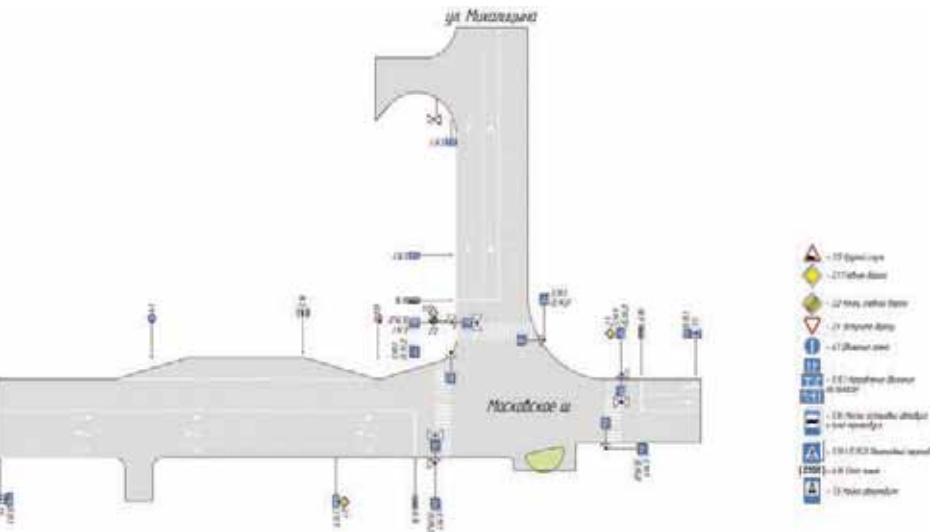

Начальник управления строительства дорожного хозяйства и благоустройства администрации города Орла Н.С. Митряев

**РОССИЙСКАЯ ФЕДЕРАЦИЯ
ОРЛОВСКАЯ ОБЛАСТЬ
МУНИЦИПАЛЬНОЕ ОБРАЗОВАНИЕ «ГОРОД ОРЁЛ»
АДМИНИСТРАЦИЯ ГОРОДА ОРЛА
ПОСТАНОВЛЕНИЕ**

№ 5344

05 ноября 2024
Орёл
**О внесении изменений в постановление администрации города Орла от 26.08.2024 № 4117 «Об изъятии для муниципальных нужд земельных
участков и расположенных на них объектов недвижимого имущества в целях комплексного развития территории жилой застройки»**
Руководствуясь Федеральным законом от 06.10.2003 № 131-ФЗ «Об общих принципах организации местного самоуправления», Уставом го-
рода Орла, администрация города Орла постановляет:
1. Внести в постановление администрации города Орла от 26.08.2024 № 4117 «Об изъятии для муниципальных нужд земельных участков и
расположенных на них объектов недвижимого имущества в целях комплексного развития территории жилой застройки» следующие изменения:
1.1. Пункты 1.1; 1.2 исключить.
1.2. Пункты 1.3; 1.4; 1.5; 1.6 считать соответственно пунктами 1.1; 1.2; 1.3; 1.4.
2. Управлению градостроительства администрации города Орла (М.В. Родштейн) в течение семи рабочих дней со дня принятия настоящего
постановления направить копию постановления Детской Ольге Ивановне.
3. Управлению муниципального имущества и землепользования администрации города Орла (С.В. Поляков) направить копию настоящего
постановления в Управление Федеральной службы государственной регистрации, кадастра и картографии по Орловской области в течение семи
дней со дня его принятия.
4. Управлению по взаимодействию со средствами массовой информации и аналитической работе администрации города Орла (О.А. Храмчен-
кова) опубликовать настоящее постановление в газете «Орловская городская газета» и разместить на официальном сайте администрации города
Орла в сети Интернет в течение семи дней со дня его принятия.
5. Контроль за исполнением настоящего постановления возложить на исполняющего обязанности первого заместителя Мэра города Орла М.В.
Родштейн и на заместителя Мэра города Орла А.В. Степанова.
Мэр города Орла _____ Ю.Н. Парахин

**РОССИЙСКАЯ ФЕДЕРАЦИЯ
ОРЛОВСКАЯ ОБЛАСТЬ
МУНИЦИПАЛЬНОЕ ОБРАЗОВАНИЕ «ГОРОД ОРЁЛ»
АДМИНИСТРАЦИЯ ГОРОДА ОРЛА
ПОСТАНОВЛЕНИЕ**

№ 5358

05 ноября 2024
Орёл
О реорганизации муниципальных бюджетных образовательных учреждений
В соответствии с Федеральным законом от 06.10.2003 № 131-ФЗ «Об общих принципах организации местного самоуправления в Росий-
ской Федерации», Федеральным законом от 29.12.2012 № 273-ФЗ «Об образовании в Российской Федерации», Законом Орловской области от
06.09.2013 № 1525-ОЗ «Об образовании в Орловской области», Постановлением Правительства Орловской области от 31.12.2013 № 476 «Об ут-
верждении Порядка проведения оценки последствий принятия решения о реорганизации или ликвидации государственной образовательной ор-
ганизации Орловской области, муниципальной образовательной организации, находящейся на территории Орловской области, включая критерии
этой оценки (по типам данных образовательных организаций), в том числе порядка создания комиссии по оценке последствий такого решения
и подготовки его заключений», Уставом города Орла, постановлением администрации города Орла от 12.08.2011 № 2490 «О порядке создания,
реорганизации, изменения типа и ликвидации муниципальных учреждений, а также утверждения уставов муниципальных учреждений и внесения в
них изменений», на основании заключений комиссии по оценке последствий принятия решения о реорганизации или ликвидации муниципальной
образовательной организации от 31.10.2024, администрация города Орла постановляет:
1. Реорганизовать муниципальные бюджетные образовательные учреждения:
1.1. муниципальное бюджетное дошкольное образовательное учреждение «Детский сад № 10 комбинированного вида» г. Орла путем присо-
единения к муниципальному бюджетному дошкольному образовательному учреждению «Детский сад № 41 комбинированного вида»;
1.2. муниципальное бюджетное дошкольное образовательное учреждение детский сад № 51 города Орла путем присоединения к муниципаль-
ному бюджетному дошкольному образовательному учреждению «Детский сад № 20»;
1.3. муниципальное бюджетное дошкольное образовательное учреждение – детский сад № 62 комбинированного вида путем присоединения к
муниципальному бюджетному дошкольному образовательному учреждению Детскому саду № 79 «Сказка»;
1.4. муниципальное бюджетное дошкольное образовательное учреждение «Детский сад 37» путем присоединения к муниципальному бюджет-
ному дошкольному образовательному учреждению «Детский сад № 48 комбинированного вида» города Орла;
1.5. муниципальное бюджетное дошкольное образовательное учреждение «Детский сад № 66 комбинированного вида» путем присоединения
к муниципальному бюджетному дошкольному образовательному учреждению «Детский сад № 55 комбинированного вида»;
1.6. муниципальное бюджетное учреждение дополнительного образования «Спортивная школа № 6 города Орла» путем присоединения к
муниципальному бюджетному учреждению дополнительного образования «Спортивная школа № 7 города Орла».
2. Присвоить учреждениям, образовавшимся в результате реорганизации, следующие наименования:
2.1. Муниципальное бюджетное дошкольное образовательное учреждение «Детский сад № 41 комбинированного вида».
2.2. Муниципальное бюджетное дошкольное образовательное учреждение «Детский сад № 20».
2.3. Муниципальное бюджетное дошкольное образовательное учреждение Детский сад № 79 «Сказка».
2.4. Муниципальное бюджетное дошкольное образовательное учреждение «Детский сад № 48 комбинированного вида» города Орла.
2.5. Муниципальное бюджетное дошкольное образовательное учреждение «Детский сад № 55 комбинированного вида».
2.6. Муниципальное бюджетное учреждение дополнительного образования «Спортивная школа № 7 города Орла».
3. Сохранить основные цели деятельности реорганизуемых учреждений:
3.1. Муниципального бюджетного дошкольного образовательного учреждения «Детский сад № 41 комбинированного вида», муниципально-
го бюджетного дошкольного образовательного учреждения «Детский сад № 20», муниципального бюджетного дошкольного образовательного
учреждения Детский сад № 79 «Сказка», муниципального бюджетного дошкольного образовательного учреждения «Детский сад № 48 комбини-
рованного вида» города Орла, муниципального бюджетного дошкольного образовательного учреждения «Детский сад № 55 комбинированного
рода Орла, муниципального бюджетного дошкольного образовательного учреждения «Детский сад № 20», муниципального бюджетного дошкольного образовательного
учреждения Детский сад № 79 «Сказка», муниципального бюджетного дошкольного образовательного учреждения «Детский сад № 48 комбини-
рованного вида» города Орла, муниципального бюджетного дошкольного образовательного учреждения «Детский сад № 55 комбинированного
рода Орла»:
3.2. Муниципального бюджетного учреждения дополнительного образования «Спортивная школа № 7 города Орла»: осуществление образова-
тельной деятельности по дополнительным общеразвивающим программам в области физической культуры и спорта.
4. Установить, что полномочия и функции учредителя муниципального бюджетного дошкольного образовательного учреждения «Детский сад
№ 41 комбинированного вида», муниципального бюджетного дошкольного образовательного учреждения «Детский сад № 20», муниципального
бюджетного дошкольного образовательного учреждения Детский сад № 79 «Сказка», муниципального бюджетного дошкольного образователь-
ного учреждения «Детский сад № 48 комбинированного вида» города Орла, муниципального бюджетного дошкольного образовательного учреж-
дения «Детский сад № 55 комбинированного вида», муниципального бюджетного дошкольного образовательного учреждения «Спортивная школа
№ 7 города Орла» от имени администрации города Орла осуществляет управление образования, спорта и физической культуры администрации
города Орла.
5. Управлению образования, спорта и физической культуры администрации города Орла (Сергеева А.И.) провести мероприятия, предсум-
тренные законодательством РФ по реорганизации муниципальных бюджетных образовательных учреждений, указанных в п. 1 настоящего по-
становления.
6. Руководителям муниципального бюджетного дошкольного образовательного учреждения «Детский сад № 41 комбинированного вида»
(Гусева Е.Ю.), муниципального бюджетного дошкольного образовательного учреждения «Детский сад № 20» (Иванова А.Г.), муниципального
бюджетного дошкольного образовательного учреждения Детский сад № 79 «Сказка» (Валуева О.Ю.), муниципального бюджетного дошкольного
образовательного учреждения «Детский сад № 48 комбинированного вида» города Орла (Филимонова Б.Т.), муниципального бюджетного до-
школьного образовательного учреждения «Детский сад № 55 комбинированного вида» (Ломовская Е.З.), муниципального бюджетного учреждения
дополнительного образования «Спортивная школа № 7 города Орла» (Казанцева Л.Д.) оформить необходимые документы по реорганизации в
соответствии с действующим законодательством.
7. Управлению по взаимодействию со средствами массовой информации и аналитической работе администрации города Орла (Храмченкова
О.А.) опубликовать настоящее постановление в газете «Орловская городская газета» и разместить на официальном сайте администрации города
Орла в сети Интернет.
8. Контроль за исполнением настоящего постановления возложить на заместителя Мэра города Орла И.М. Печерского.
Мэр города Орла _____ Ю.Н. Парахин

**РОССИЙСКАЯ ФЕДЕРАЦИЯ
ОРЛОВСКАЯ ОБЛАСТЬ
МУНИЦИПАЛЬНОЕ ОБРАЗОВАНИЕ «ГОРОД ОРЁЛ»
АДМИНИСТРАЦИЯ ГОРОДА ОРЛА
ПОСТАНОВЛЕНИЕ**

№ 5363

06 ноября 2024
Орёл
**Об утверждении карт-планов территории, подготовленных в результате выполнения комплексных кадастровых работ в границах када-
стровых кварталов 57:25:0010138, 57:25:0010155, 57:25:0010156, 57:25:0010322, 57:25:0010603, 57:25:0010604, 57:25:0010709, 57:25:0021318,
57:25:0021533, 57:25:0030418, 57:25:0030756, 57:25:0040227, 57:25:0040237, 57:25:0040320, 57:25:0040321, 57:25:0040323, 57:25:0040408,
57:25:0010324, 57:25:0010154, 57:25:0040225**
Руководствуясь п. 43 ч. 1 ст. 16 Федерального закона от 06.10.2003 № 131-ФЗ «Об общих принципах организации местного самоуправления
в Российской Федерации», ст. 42.6, 42.10 Федерального закона от 24.07.2007 № 221-ФЗ «О кадастровой деятельности», п. 54.3 ст. 24 Устава
города Орла, постановлением администрации города Орла от 04.05.2023 № 3312 «Об утверждении регламента работы и состава согласительной
комиссии по вопросу согласования местоположения границ земельных участков при выполнении комплексных кадастровых работ на территории
городского округа «Город Орёл», Муниципальным контрактом от 26.02.2024 № 10, протоколами заседаний согласительной комиссии от 16.09.2024
№ 1 и от 22.10.2024 № 2 по вопросу согласования местоположения границ земельных участков при выполнении комплексных кадастровых работ
в отношении кадастровых кварталов 57:25:0010138, 57:25:0010155, 57:25:0010156, 57:25:0010322, 57:25:0010603, 57:25:0010709,
57:25:0021318, 57:25:0021533, 57:25:0030418, 57:25:0030756, 57:25:0040227, 57:25:0040237, 57:25:0040320, 57:25:0040321, 57:25:0040323,
57:25:0040408, 57:25:0010324, 57:25:0010154, 57:25:0040225, администрация города Орла постановляет:
1. Утвердить карты-планы территории, подготовленные в результате выполнения комплексных кадастровых работ в рамках Муниципально-
го контракта от 26.02.2024 № 10, в границах кадастровых кварталов 57:25:0010138, 57:25:0010155, 57:25:0010156, 57:25:0010322, 57:25:0010603,
57:25:0010604, 57:25:0010709, 57:25:0021318, 57:25:0021533, 57:25:0030418, 57:25:0030756, 57:25:0040227, 57:25:0040237, 57:25:0040320,
57:25:0040321, 57:25:0040323, 57:25:0040408, 57:25:0010324, 57:25:0010154, 57:25:0040225 согласно приложению.
2. Управлению муниципального имущества и землепользования администрации города Орла (С.В. Поляков) обеспечить в установленном дей-
ствующим законодательством порядке внесение в Единый государственный реестр недвижимости сведений о земельных участках, зданиях, со-
оружениях и объектах незавершенного строительства, полученных в результате выполнения комплексных кадастровых работ.
3. Управлению по взаимодействию со средствами массовой информации и аналитической работе администрации города Орла (О.А. Храмчен-
кова) опубликовать настоящее постановление в газете «Орловская городская газета» и разместить на официальном сайте администрации города
Орла в сети Интернет.
4. Контроль за исполнением настоящего постановления возложить на заместителя Мэра города Орла А.В. Степанова.
Мэр города Орла _____ Ю.Н. Парахин

**РОССИЙСКАЯ ФЕДЕРАЦИЯ
ОРЛОВСКАЯ ОБЛАСТЬ
МУНИЦИПАЛЬНОЕ ОБРАЗОВАНИЕ «ГОРОД ОРЁЛ»
АДМИНИСТРАЦИЯ ГОРОДА ОРЛА
ПОСТАНОВЛЕНИЕ**

№ 5391

06 ноября 2024
Орёл
**О внесении изменений в постановление администрации города Орла от 07.06.2017 № 2411 «Об утверждении административного регламента
предоставления муниципальной услуги «Предоставление земельных участков, находящихся в муниципальной собственности, и земельных
участков, государственная собственность на которые не разграничена, без проведения торгов»**
В целях приведения муниципального нормативного правового акта в соответствие с действующим законодательством, в соответствии с Фе-
деральным законом от 27 июля 2010 г. № 210-ФЗ «Об организации предоставления государственных и муниципальных услуг», руководствуясь
Порядком разработки и утверждения административных регламентов предоставления муниципальных услуг, утвержденным постановлением ад-
министрации города Орла от 07 мая 2010 г. № 1471, администрация города Орла постановляет:
1. Внести в приложение к постановлению администрации города Орла от 07.06.2017 № 2411 «Об утверждении административного регламента
предоставления муниципальной услуги «Предоставление земельных участков, находящихся в муниципальной собственности, и земельных участ-
ков, государственная собственность на которые не разграничена, без проведения торгов» следующие изменения:
1.1. В подпункте в) пункта 5.3 слова «требование представления заявителем документов, не предусмотренных» заменить словами «требование
у заявителя документов или информации либо осуществления действий, представление или осуществление которых не предусмотрено»;
1.2. Пункт 5.3 дополнить подпунктами следующего содержания:
«з) нарушение срока или порядка выдачи документов по результатам предоставления муниципальной услуги;
и) приостановление предоставления муниципальной услуги, если основания приостановления не предусмотрены федеральными законами и
принятиями в соответствии с ними иными нормативными правовыми актами Российской Федерации, нормативными правовыми актами Орловской
области, муниципальными правовыми актами;
к) требование у заявителя при предоставлении муниципальной услуги документов или информации, отсутствие и (или) недостоверность кото-
рых не указывались при первоначальном отказе в приеме документов, необходимых для предоставления муниципальной услуги, либо в предостав-

лени муниципальной услуги, за исключением случаев, предусмотренных пунктом 4 части 1 статьи 7 Федерального закона от 27.07.2010 № 210-ФЗ «Об организации предоставления государственных и муниципальных услуг»»;

- Абзац первый пункта 5.4 изложить в новой редакции: «5.4 Жалоба может быть подана в письменной форме на бумажном носителе или в электронной форме в администрацию города Орла. Жалоба подлежит обязательной регистрации не позднее следующего за днем ее поступления рабочего дня. Жалобы на решения и действия (бездействие) начальника УМИЗ рассматриваются заместителем Мэра города Орла, жалобы на решения и действия (бездействие) заместителем Мэра города Орла рассматриваются Мэром города Орла или по его поручению другим заместителем Мэра города Орла. Жалоба рассматривается заместителем Мэра города Орла, Мэром города Орла в течение 15 рабочих дней со дня ее регистрации, а в случае обжалования отказа органа или его должностного лица в приеме документов у заявителя либо в исправлении допущенных опечаток и ошибок или в случае обжалования нарушения установленного срока таких исправлений – в течение 5 рабочих дней со дня ее регистрации.»
- Управлению по взаимодействию со средствами массовой информации и аналитической работе администрации города Орла (О.А.Храмченкова) опубликовать настоящее постановление в средствах массовой информации и разместить на официальном сайте администрации города Орла в информационно-телекоммуникационной сети «Интернет» (www.orel-adm.ru).
- Контроль за исполнением данного постановления возложить на заместителя Мэра города Орла А.В. Степанова.

Ю.Н. Парахин

**РОССИЙСКАЯ ФЕДЕРАЦИЯ
ОРЛОВСКАЯ ОБЛАСТЬ
МУНИЦИПАЛЬНОЕ ОБРАЗОВАНИЕ «ГОРОД ОРЁЛ»
АДМИНИСТРАЦИЯ ГОРОДА ОРЛА
ПОСТАНОВЛЕНИЕ**

07 ноября 2024 Орёл № 5393

О градостроительном совете при администрации города Орла

В целях реализации единой градостроительной и архитектурной политики на территории городского округа «Город Орёл», повышения уровня архитектурно-планировочных и градостроительных решений при застройке территории городского округа «Город Орёл», улучшения качества инвестиционно-строительных проектов, руководствуясь Федеральным законом от 06.10.2003 № 131-ФЗ «Об общих принципах организации местного самоуправления в Российской Федерации», администрация города Орла постановляет:

- Создать градостроительный совет при администрации города Орла.
- Утвердить Положение о градостроительном совете при администрации города Орла согласно приложению № 1 к настоящему постановлению.
- Утвердить состав градостроительного совета при администрации города Орла согласно приложению № 2 к настоящему постановлению.
- Признать утратившим силу распоряжение управления градостроительства администрации города Орла от 22.09.2014 № 8-р «Об утверждении положения и состава градостроительного совета при управлении градостроительства администрации города Орла».
- Управлению по взаимодействию со средствами массовой информации и аналитической работе администрации города Орла (О.А. Храмченкова) опубликовать настоящее постановление в газете «Орловская городская газета» и разместить на официальном сайте администрации города Орла в сети Интернет.
- Контроль за исполнением настоящего постановления возложить на исполняющего обязанности первого заместителя Мэра города Орла М.В. Родштейн.

Ю.Н. Парахин

Приложение № 1
к постановлению
администрации города Орла
от 07 ноября 2024 г. № 5393

**ПОЛОЖЕНИЕ
О ГРАДОСТРОИТЕЛЬНОМ СОВЕТЕ ПРИ АДМИНИСТРАЦИИ ГОРОДА ОРЛА**

- Общие положения
 - Градостроительный совет (далее – Совет) является постоянно действующим консультативно-совещательным органом при администрации города Орла по вопросам архитектуры, градостроительства, строительной индустрии и внешнего благоустройства территории городского округа «Город Орёл».
 - В своей деятельности Совет руководствуется Конституцией Российской Федерации, федеральными законами, указами и распоряжениями Президента Российской Федерации, постановлениями и распоряжениями Правительства Российской Федерации, Уставом города Орла, решениями Орловского городского Совета народных депутатов, действующим законодательством Орловской области, муниципальными правовыми актами города Орла, постановлениями и распоряжениями администрации города Орла, а также настоящим Положением.
 - Решения Совета носят рекомендательный характер.
 - Основные задачи и полномочия
 - Совет создается для профессионального коллегиального рассмотрения, обсуждения и оценки градостроительных, архитектурно-художественных решений, для проведения целенаправленной градостроительной политики по оформлению гармоничной, полноценной среды жизнедеятельности граждан.
 - Основной задачей Совета является формирование профессиональных критериев оценки градостроительных и архитектурных решений и проектов. Решение Совета отражает профессиональное мнение архитектурной, культурной общественности городского округа, служит основой для установления требований по дальнейшей разработке, корректировке и утверждению представляемой на рассмотрение градостроительной документации, архитектурно-планировочных решений, художественно-оформительских работ, а также принятию иных решений в сфере, отнесенной к полномочиям администрации города Орла.
 - Совет в соответствии с основными задачами рассматривает предпроектную и проектно-планировочную документацию, включая:
 - проекты объектов нового строительства, реконструкции и реставрации, представляющих архитектурную и социальную значимость; расположенных на магистральных улицах, видовых точках города, в зоне исторического центра, объектов повышенной этажности;
 - проекты благоустройства, озеленения, размещения объектов декоративно-художественного оформления территории муниципального образования;
 - проекты благоустройства территории муниципального образования, осуществляемые в рамках реализации муниципальной программы «Формирование современной городской среды на территории города Орла», а также ремонта улично-дорожной сети;
 - проектную документацию на объекты, разрабатываемые по государственному или муниципальному заказу или возводимые с участием средств государственного или местного бюджетов;
 - конкурсные проекты в сфере архитектуры, градостроительства и внешнего благоустройства;
 - иные вопросы, входящие в компетенцию администрации города Орла.
 - Для выполнения своих функций Совет имеет право:
 - приглашать на заседания Совета представителей застройщиков, заказчиков, подрядчиков, проектных и других заинтересованных организаций, присутствие которых необходимо в процессе принятия решений;
 - запрашивать и получать от структурных подразделений администрации города Орла, проектных и строительных организаций, застройщиков и заказчиков информацию и иные необходимые документы и материалы по вопросам, входящим в компетенцию Совета.
 - Размещать информацию, связанную с деятельностью совета, в установленном порядке на официальном сайте администрации города Орла в сети «Интернет».
 - Регламент работы Совета
 - Заседания Совета проводятся по мере поступления и формирования материалов для их проведения. Решение о проведении заседания Совета, а также дате и времени заседания принимается председателем Совета или его заместителем, в течение 10 рабочих дней после поступления заявки.
 - Заседание Совета считается правомочным, если на нем присутствует более половины его членов.
 - Заявка на рассмотрение проекта на заседании Совета направляется на имя председателя Совета.
 - Решение принимается простым большинством голосов, присутствующих на заседании членов Совета. В случае равенства голосов, правом решающего голоса обладает председатель Совета.
 - В заявке указываются название объекта, заказчик проекта, авторы проекта, докладчик, перечень иллюстративных материалов. К заявке прилагается краткая пояснительная записка по проекту и иллюстрационные материалы (альбом) по проекту, подлежащему рассмотрению на Совете.
 - Объем представляемой Совету документации определяется заказчиком совместно с автором проекта. Представленный материал должен полностью раскрывать разрабатываемую тему, принципиальные решения и предложения, учитывать существующее положение и градостроительную ситуацию, а также ранее разработанную по данной тематике проектную документацию (если таковая имеется).
 - Проектная документация по объему, регламенту разработки должна соответствовать архитектурно-планировочному и техническому заданиям (если таковые имеются), другим исходным материалам, а также соответствовать градостроительным нормам и правилам, действующему законодательству.
 - Ответственность за подготовку вопроса несет заказчик, в том числе за полноту материалов и монтаж экспозиции, своевременное приглашение и явку представителей авторского коллектива.
 - Контроль за подготовкой проведения заседания осуществляет секретарь Совета.
 - Решение Совета оформляется протоколом, который подписывают председатель Совета или в его отсутствие заместитель председателя Совета, а также секретарь Совета.
 - Копия протокола или выписка из протокола направляется заказчику (по почте или выдается на руки) в течение 10 дней с момента подписания протокола.
 - Состав Совета при администрации города Орла
 - Состав Совета утверждает постановлением администрации города Орла.
 - Председателем Совета является первый заместитель Мэра города Орла, который осуществляет общее руководство Советом и принимает решения по оперативным вопросам в период между его заседаниями. В отсутствие председателя Совета его полномочия осуществляет заместитель – начальник управления градостроительства администрации города Орла (в его отсутствие – исполняющий обязанности начальника управления градостроительства администрации города Орла).
 - Председатель совета:
 - вносит предложения по персональному составу совета;
 - осуществляет общее руководство деятельностью совета и принимает решения по оперативным вопросам в период между заседаниями;
 - утверждает состав рабочих групп;
 - докладывает о работе совета Мэру города Орла.
 - В отсутствие председателя совета его полномочия осуществляет заместитель председателя совета.
 - В состав Совета включаются высококвалифицированные специалисты в области архитектуры и градостроительства, представители органов государственной власти Орловской области, администрации города Орла, научных, проектно-исследовательских и строительных организаций, представители творческих и общественных организаций.
 - На заседания могут приглашаться иные представители органов государственной власти Орловской области, администрации города Орла, научных, проектно-исследовательских и строительных организаций, представители творческих и общественных организаций и иных организаций, не являющиеся членами Совета, консультация и мнение которых необходимы при рассмотрении поставленного в повестку дня вопроса.
 - Секретарем Совета является главный специалист (либо иной сотрудник) отдела благоустройства и предпроектных предложений управления градостроительства администрации города Орла.
 - Секретарь Совета в пределах своей компетенции, организует заседания совета, уведомляет его членов и приглашенных лиц, а также заявителя(ей) о дате проведения и повестке дня очередного заседания не позднее, чем за 3 календарных дня до заседания совета, осуществляет при необходимости рассылку материалов для предстоящего заседания заинтересованным организациям и решений Совета (протоколов или выписки из протоколов) заинтересованным организациям и заявителю.

М.В. Родштейн

Приложение № 2
к постановлению
администрации города Орла
от 07 ноября 2024 г. № 5393

Состав градостроительного совета при администрации города Орла

Председатель совета:	– первый заместитель Мэра города Орла.
Заместитель председателя совета:	– начальник управления градостроительства администрации города Орла.
Секретарь совета:	
Гаврилов Олег Николаевич	– главный специалист отдела благоустройства и предпроектных предложений управления градостроительства администрации города Орла (в отсутствие, иной сотрудник отдела).
Члены совета:	
Абакумов Станислав Николаевич	– председатель совета Орловского областного отделения ВООПИиК (по согласованию);
Авлюева Галина Алексеевна	– член союза архитекторов России (по согласованию);
Алтухов Иван Александрович	– начальник Управления по государственной охране объектов культурного наследия Орловской области (по согласованию);
Ашихмина Елена Николаевна	– председатель цикловой комиссии общегуманитарных, социально-экономических, естественно-научных и общепрофессиональных дисциплин, кандидат филологических наук, член Орловского отделения Российской общества историков-архивистов, член Тургеневского общества (по согласованию);

Булгаков Виктор Валерьевич	– директор по развитию и маркетингу АО Специализированный застройщик «ИНЖИЛКОМ» (по согласованию);
Васюков Игорь Викторович	– председатель городского Совета ветеранов (по согласованию);
Волкова Людмила Александровна	– кандидат архитектуры, заведующий кафедрой проектирования городской среды Архитектурно-строительного института ФГБОУ ВО «ОГУ имени И.С.Тургенева» (по согласованию);
Гельфельт Владислав Владимирович	– управляющий директор ПАО «Специализированный застройщик «Орелстрой» (по согласованию);
Глуценко Валерий Владимирович	– председатель комитета по строительству, перспективному развитию города Орловского городского Совета народных депутатов (по согласованию);
Горлов Владимир Васильевич	– член союза архитекторов России (по согласованию);
Гулярян Артем Борисович	– доцент ФГБУ ВО «Орловский ГАУ имени Н.В. Парахина», кандидат исторических наук (по согласованию);
Ковешников Алексей Иванович	– заведующий кафедрой ландшафтной архитектуры ФГБУ ВО «Орловский ГАУ имени Н.В. Парахина», доктор педагогических наук, профессор (по согласованию);
Кодратенко Алексей Иванович	– председатель правления Орловской областной организации «Союз писателей России», доктор филологических наук (по согласованию);
Кондакова Лариса Михайловна	– заведующий отделом использования и публикации документов БУ ОО «Государственный архив Орловской области» (по согласованию);
Костянкин Анатолий Гаврилович	– член Орловской региональной организации ВТОО «Союз художников России», заслуженный художник Российской Федерации (по согласованию);
Ливцов Виктор Анатольевич	– заместитель директора Среднерусского института управления – филиала РАНХиГС, почетный председатель Орловского областного отделения ВООПИиК, доктор исторических наук, профессор (по согласованию);
Минкин Олег Вячеславович	– заместитель генерального директора ООО «Специализированный застройщик «Жилстрой-Инвест» (по согласованию);
Мионов Вячеслав Серафимович	– исполняющий обязанности начальника Управления градостроительства, архитектуры и землеустройства Орловской области (по согласованию);
Митряев Никита Сергеевич	– начальник управления строительства, дорожного хозяйства и благоустройства администрации города Орла;
Моисеев Дмитрий Александрович	– директор БУК ОО «Орловский краеведческий музей» (по согласованию);
Наумов Валерий Анатольевич	– член союза архитекторов России (по согласованию);
Неуров Валентин Михайлович	– генеральный директор АО Специализированный застройщик «Инжилком» (по согласованию);
Осипенко Лидия Евгеньевна	– начальник управления культуры администрации города Орла;
Павленко Георгий Валентинович	– член союза архитекторов России (по согласованию);
Павлова Галина Николаевна	– старший научный сотрудник БУК ОО «Орловский объединенный государственный литературный музей И.С. Тургенева» (по согласованию);
Патеев Абдельракиб Исхакович	– член союза архитекторов России (по согласованию);
Плотников Владимир Владимирович	– председатель правления Орловской областной организации «Союз архитекторов России», член союза архитекторов России (по согласованию);
Стойнов Вячеслав Анатольевич	– член союза архитекторов России (по согласованию);
Строев Владимир Владимирович	– заместитель председателя Орловского городского Совета народных депутатов (по согласованию);
Шаренкова Елена Викторовна	– директор Орловского регионального общественного фонда «Культурное Движение», вице-президент Международной ассоциации «Союз дизайнеров», член Союза дизайнеров России (по согласованию).

Начальник управления градостроительства администрации города Орла

М.В. Родштейн

**ИЗВЕЩЕНИЕ
О ПРОВЕДЕНИИ ОТКРЫТОГО МЕЖДУНАРОДНОГО КОНКУРСА-ПРОЕКТА «ВЕХИ ПАМЯТИ И СЛАВЫ. РИСУЕМ В МУЗЕЕ», ПОСВЯЩЕННОГО 80-ЛЕТИЮ ПОБЕДЫ В ВЕЛИКОЙ ОТЕЧЕСТВЕННОЙ ВОЙНЕ 1941–1945 ГОДОВ**

В целях патриотического, духовно-нравственного и эстетического воспитания детей и молодежи, пропаганды, поддержки и развития изобразительного искусства, выявления и поддержки одаренных детей и в связи с празднованием 80-летия Победы в Великой Отечественной войне 1941–1945 годов в городе Орле с 18 ноября 2024 года по 05 мая 2025 года пройдет открытый международный конкурс-проект «Вехи памяти и славы. Рисуем в музее», посвященный 80-летию Победы в Великой Отечественной войне 1941–1945 годов

- Конкурс пройдет в 5 этапов:
- с 18 ноября 2024 года по 08 декабря 2024 года – создание общей группы участников Конкурса на электронной платформе в ВКонтакте;
 - с 09 декабря 2024 года по 16 февраля 2025 года – организация и проведение образовательными организациями, учреждениями дополнительного образования (далее – Учреждениями) бесед, обзоров литературы, просмотров фильмов о Великой Отечественной войне 1941–1945 годов, посещение музеев, мемориалов, исторических и памятных мест, связанных с событиями Великой Отечественной войны 1941–1945 годов для учащихся учреждений;
 - с 17 февраля 2025 года до 14 марта 2025 года – прием заявок;
 - с 17 марта 2025 года по 18 апреля 2025 года – работа жюри Конкурса;
 - 05 мая 2025 года – подведение итогов и награждение победителей Конкурса.
- Учредителем Конкурса является администрация города Орла в лице управления культуры администрации города Орла (далее – Учредитель). Организатором Конкурса является муниципальное бюджетное учреждение дополнительного образования «Орловская детская школа изобразительных искусств и ремесел» (далее – Организатор).

- Участие в Конкурсе бесплатное.
- В Конкурсе могут принять участие:
- обучающиеся и воспитанники детских художественных школ и детских школ искусств в возрасте от 14 до 16 лет;
 - студенты художественно-графических и дизайнерских факультетов средних профессиональных образовательных учреждений в области изобразительного искусства в возрасте от 17 до 19 лет.
- С 18 ноября 2024 года по 08 декабря 2024 года организатор Конкурса создает общую группу участников Конкурса на электронной платформе в ВКонтакте в целях фиксации Учреждениями, участвующих в Конкурсе, взаимодействия, оповещения и актуализации информации о Конкурсе.
- С 09 декабря 2024 года по 16 февраля 2025 года Учреждения самостоятельно проводят для учащихся беседы, обзоры литературы, просмотры фильмов о Великой Отечественной войне 1941–1945 годов, организуют посещение музеев, мемориалов, исторических и памятных мест, связанных с событиями Великой Отечественной войны 1941–1945 годов. Учащиеся рисуют музейные экспонаты, выполняют творческие композиции в соответствии с номинациями Конкурса, указанными в пункте 4.1. настоящего Положения.
- В течение всего периода реализации Конкурса, по итогам посещения музеев, мемориалов, исторических и памятных мест, связанных с событиями Великой Отечественной войны 1941–1945 годов, Учреждения направляют Организатору Конкурса на электронную почту: izo_art_zam@mail.ru фото и видео материалы с сопроводительным текстом для дальнейшей размещения Организатором Конкурса в единое электронное пространство на платформе в ВКонтакте.
- Для участия в Конкурсе Учреждение направляет заявку и конкурсные работы участников Конкурса в электронном виде в муниципальное бюджетное учреждение дополнительного образования «Орловская детская школа изобразительных искусств и ремесел» по адресу электронной почты: izo_art_zam@mail.ru.

Работы должны быть преобразованы в формате JPEG, размер изображений 300 пикселей по большей стороне, объем изображения не более 5 Мб.

- Работы выполняются в любой технике и материале по выбору участника Конкурса: акварель, гуашь, фломастер, тушь-перо, карандаш, уголь, сангина, пастель. Рисунок, выполненный мягким материалом, необходимо закрепить.
- Формат конкурсных работ – А3 или А4.
- К каждой конкурсной работе должна быть приложена информация, с указанием:
- фамилии, имени, возраста, даты рождения участника Конкурса,
 - названия конкурсной работы,
 - номинации,
 - фамилии, имени, отчества преподавателя,
 - наименования и адреса Учреждения.
- Направление заявки на участие в Конкурсе является согласием на обработку персональных данных участника Конкурса и использование конкурсных материалов в соответствии с рекомендациями Оргкомитета.
- Заявки, полученные после 14 марта 2025 года, не рассматриваются.

- Номинации Конкурса:
- этюды и зарисовки с натуры музейных экспонатов и техники;
 - рисунок фигуры человека в военной форме, времен Великой отечественной войны 1941–1945 годов;
 - композиции на основе музейных зарисовок и этюдов.
- Возрастные категории участников Конкурса:
- 1 – возрастная группа – дети от 14 до 16 лет (обучающиеся и воспитанники 4–5 классов детских художественных школ и детских школ искусств);
 - 2 – возрастная группа – молодежь от 17 до 19 лет (студенты художественно-графических и дизайнерских факультетов средних профессиональных образовательных учреждений в области изобразительного искусства).
- Критерии оценки конкурсных работ:
- соответствие конкурсной работы заявленной теме Конкурса;
 - оригинальность исполнения, творческий подход к выполнению конкурсной работы;
 - использование различных техник исполнения конкурсной работы;
 - выразительность изображения.
- По каждому критерию выставляются баллы:
- при наличии показателей результативности – 5 баллов;
 - при отсутствии показателей результативности – 0 баллов.
- Жюри Конкурса в период с 17 марта 2025 года по 25 апреля 2025 года рассматривает представленные Оргкомитетом заявки и конкурсные работы на соответствие предъявляемым требованиям и условиям участия в Конкурсе, оценивает их и на заседании по подведению итогов Конкурса определяет трех победителей в каждой номинации и в каждой возрастной категории из числа участников Конкурса, набравших наибольшее количество баллов.
- Подведение итогов и награждение победителей Конкурса состоится 05 мая 2025 года в Военно-историческом музее – филиале БУК ОО «Орловский краеведческий музей», расположенном по адресу: 302026, город Орёл, улица Нормандия-Неман, дом 1.
- Лауреаты Конкурса награждаются Дипломами I, II, III степеней.

Заявка на участие

в открытом международном конкурсе-проекте «Вехи памяти и славы. Рисуем в музее», посвященном 80-летию Победы в Великой Отечественной войне 1941–1945 годов

Название учреждения: _____

Почтовый адрес учреждения с индексом: _____

Контактный телефон, факс, электронная почта: _____

Руководитель учреждения: _____

№	Фамилия, имя участника конкурса	Возраст, дата рождения	Название работы	Номинация	Техника исполнения	ФИО преподавателя

В АДМИНИСТРАЦИИ ГОРОДА ОРЛА ОБЪЯВЛЕН КОНКУРС НА ЗАМЕЩЕНИЕ ДОЛЖНОСТИ МУНИЦИПАЛЬНОЙ СЛУЖБЫ – главный специалист отдела по взаимодействию со средствами массовой информации управления по взаимодействию со средствами массовой информации и аналитической работе администрации города Орла.

- Требования к кандидатам:
- для замещения должности муниципальной службы главного специалиста отдела по взаимодействию со средствами массовой информации управления по взаимодействию со средствами массовой информации и аналитической работе администрации города Орла:
- образование не ниже среднего профессионального.
 - должен знать:
 - Конституцию Российской Федерации, федеральные законы, нормативные правовые акты Президента Российской Федерации, законы и нормативные правовые акты Орловской области, Устав города Орла, иные нормативные правовые акты, применительно к исполнению своих должностных обязанностей, а также делопроизводство, нормы охраны труда, техники безопасности и противопожарной защиты, правила делового этикета;
 - обладать знаниями;
 - в соответствии с базовым уровнем квалификационных требований к муниципальным служащим в области информационно-коммуникацион-

ных технологий, аппаратного и программного обеспечения; возможностей и особенностей применения современных информационно-коммуникационных технологий в муниципальных органах, включая использование возможностей межведомственного документооборота; общих вопросов в области обеспечения информационной безопасности;

- обладать навыками: работы с правовыми системами «Гарант», «Консультант Плюс», подготовки делового письма; работы с внутренними и периферийными устройствами компьютера; работы с информационно-телекоммуникационными сетями, в том числе сетью Интернет; работы в операционной системе; управления электронной почтой; работы в текстовом редакторе; работы с электронными таблицами; подготовки презентаций; использования графических объектов в электронных документах; работы с базами данных.

- обладать умениями: координации создания интернет-проектов, ведения информационно-разъяснительной работы со средствами массовой информации, организации брифингов, пресс-конференций, интервью и иных мероприятий.

массовой информации.

В конкурсную комиссию предоставляются следующие документы:

- личное заявление (заполняется при подаче документов);
- согласие на обработку персональных данных (заполняется при подаче документов);
- анкету по установленной форме с фотографией (форма анкеты утверждена Указом Президента Российской Федерации от 10.10.2024 № 870);
- паспорт (оригинал и копию);
- трудовую книжку (оригинал и копию) и (или) сведения о трудовой деятельности, за исключением случаев, если трудовой договор заключался впервые;

- документ об образовании (оригинал и копию);

- документ, подтверждающий регистрацию в системе индивидуального (персонифицированного) учета (оригинал и копию), в том числе в форме электронного документа (СНИЛС);

- свидетельство о постановке физического лица на учет в налоговом органе по месту жительства на территории Российской Федерации (оригинал и копию);

- документы воинского учета – для военнообязанных и лиц, подлежащих призыву на военную службу (оригинал и копию);

- заключение медицинского учреждения об отсутствии заболевания, препятствующего поступлению на муниципальную службу (по учетной форме № 001-Г/у);

- резюме и характеристики (по желанию).

Дата и время проведения конкурса (заседания комиссии по подведению итогов конкурса) 12 декабря 2024 года в 15 час. 00 мин.

Приём документов производится с 11 ноября 2024 по 10 декабря 2024 года по адресу: г. Орел, Пролетарская гора, 1, каб. 321.

Телефон: 25-52-10, (доб. 1310, 1309)

Адрес в Интернет: www.orel-adm.ru

Режим работы с 9.00 до 18.00, перерыв с 13.00 до 14.00.

**Перечень
свободного муниципального имущества города Орла,
предназначенного для передачи во владение и (или) в пользование на
долгосрочной основе социальным ориентированным некоммерческим организациям по состоянию на 01.11.2024г.**

№п/п	Наименование объекта	Наличие пользователя	Адрес объекта недвижимости	Площадь (кв.м)	Фактическое и/или предполагаемое использование объекта
1	Нежилое помещение	свободно от прав третьих лиц	Орловская область, г. Орёл, ш. Московское, д.151, пом.618	12,5	Для видов деятельности, предусмотренных частью 1 статьи 31.1. Федерального закона от 12.01.1996 № 7-ФЗ «О некоммерческих организациях»

Перечень муниципального имущества и земельных участков, предназначенных для передачи во владение и (или) в пользование субъектам малого и среднего предпринимательства и организациям, образующим инфраструктуру поддержки субъектов малого и среднего предпринимательства, а также физическим лицам, не являющимся индивидуальными предпринимателями и применяющим специальный налоговый режим "Налог на профессиональный доход" в городе Орле, по состоянию на 01.11.2024г.

Советский район

№ п/п	Адрес (местоположение) объекта	Вид объекта недвижимости; движимое имущество	Номер	Тип (кадастровый, устаревший)	Целевое использование	Площадь кв.м
1	Орловская область, г. Орел, Наугорское шоссе, д. 23, лит.А1,А2, пом. 131	нежилое помещение	57:25:0010160:1005	кадастровый	универсальное	485,4

Заводской район

№ п/п	Адрес (местоположение) объекта	Вид объекта недвижимости; движимое имущество	Номер	Тип (кадастровый, устаревший)	Целевое использование	Площадь кв.м
1	Орловская область, г. Орел, пер. Бетонный, д. 18, пом. 46; пер. Бетонный, д. 18, пом. 47	нежилое помещение	пом. 46 57:25:0021305:574 пом. 47 57:25:0021305:576	кадастровый	универсальное	327, в т.ч. 150,80 - 1этаж, 176,20 - подвал
2	Орловская область, г. Орел, ул. Комсомольская, д.231, пом.94	нежилое помещение	57:25:0020709:506	кадастровый	универсальное	112,2
3	Орловская область, г. Орел, ул. Комсомольская, д. 320, лит. А, пом. 31	нежилое помещение	57:25:0021106:1542 57-57-01/047/2012-094	кадастровый	универсальное	197,8
4	г. Орел, ул. Линейная	земельный участок	57:25:0020623:24	кадастровый	бытовое обслуживание, магазины, общественное питание	1167
5	г. Орел, р-н Заводской, ул. 2-я Пушкарная, уч.144а	земельный участок	57:25:0020108:137	кадастровый	магазины	771
6	г. Орел, ул. Лужковская, участок 90а	земельный участок	57:25:0021530:122	кадастровый	Объект торговли, рассчитанный на малый поток посетителей (менее 150 кв.м общей площади)	287

Северный район

№ п/п	Адрес (местоположение) объекта	Вид объекта недвижимости; движимое имущество	Номер	Тип (кадастровый, устаревший)	Целевое использование	Площадь кв.м
1	Орловская область, г. Орел, ул. Космонавтов, участок 34	земельный участок	57:25:0040301:1176	кадастровый	офисный центр с ограниченным количеством рабочих мест	244

Реестр свободных помещений по состоянию на 01.11.2024 г.

№ п/п	Улица	Дом	Площадь (кв.м.)	Примечание
1	Комсомольская	64/2	76,1	пом.53, этаж подвал
2	Комсомольская	386	8,7	пом.11, этаж подвал
3	Рыночный пер.	5	14,2	пом.64, подвал
4	Бетонный пер.	11	39,5	пом.100, 1 этаж
5	Машиностроительная	6	20,7	остановочный павильон

Северный район

№ п/п	Улица	Дом	Площадь (кв.м.)	Примечание
1	Московское шоссе	160/2	11,8	пом.80, 1 этаж
2	Силикатная	2а	156,2	часть пом. 70,71, подвал
3	Силикатная	2а	293,1	пом.74, 1 этаж
4	Силикатная	2а	160,3	пом.74а, подвал
5	Московское шоссе	171	52,3	пом.234, этаж цокольный
6	Металлургов	34	76,6	пом.62, 1 этаж
7	Маринченко	20	36,1	часть пом.208, подвал
8	Маринченко	20	7,1	часть пом.208, подвал
9	Космонавтов	3	458,1	пом.1, 1 этаж
10	Роцинская	строение 25а	84,2	1 этаж

Железнодорожный район

№ п/п	Улица	Дом	Площадь (кв.м.)	Примечание
1	Старо-Московская	55	618,3	3-х этажный объект культурного наследия, находящийся в неудовлетворительном состоянии

Помещения, выделенные курсивом, являются объектами культурного наследия. В соответствии с требованиями Федерального закона от 25.06.2002 №73-ФЗ «Об объектах культурного наследия (памятниках истории и культуры)»
 Более подробную информацию Вы можете получить в Управлении муниципального имущества и землепользования Администрации города Орла (ул.Пролетарская гора, д.1);
 - по помещениям, расположенным в Советском, Железнодорожном районах города Орла - каб.511, тел.:+7(4862)432354;
 - по помещениям, расположенным в Заводском, Северном районах города Орла - каб. 510, тел.: +7(4862) 47 48 83.

Перечень нежилых помещений, включенных в Прогнозный план (программу) приватизации муниципального имущества города Орла на 2024 год по состоянию на 01.11.2024 г.

Советский район

№ п/п	Улица	Дом	Площадь (кв.м.)	Примечание
1	Матросова	48	47,8	цокольный этаж
2	Октябрьская	30	639,8 2499,4	пом.1, подвал пом.2, этаж 1,2,3,4 (с земельным участком площадью 2053,0 кв.м, кадастровый номер 57:25:0010502:2)

Заводской район

№ п/п	Улица	Дом	Площадь (кв.м.)	Примечание
1	Карачевская	31	131,5	пом.1, этаж 2
2	Машиностроительная	3	108,8	пом.31, этаж 1

Железнодорожный район

№ п/п	Улица	Дом	Площадь (кв.м.)	Примечание
1	пер. Багажный	1	72,5	пом.83
2	Лесная	3	634,4 41,4	Нежилое двухэтажное административное здание, нежилое одноэтажное здание (с земельным участком площадью 1362,44 кв.м, кадастровый номер 57:25:0030708:19)

Помещения, выделенные курсивом, являются объектами культурного наследия. В соответствии с требованиями Федерального закона от 25.06.2002 № 73-ФЗ «Об объектах культурного наследия (памятниках истории и культуры)»
 Более подробную информацию Вы можете получить в Управлении муниципального имущества и землепользования администрации города Орла (ул.Пролетарская гора, д. 1): тел. 47 55 41

**РОССИЙСКАЯ ФЕДЕРАЦИЯ
ОРЛОВСКАЯ ОБЛАСТЬ
МУНИЦИПАЛЬНОЕ ОБРАЗОВАНИЕ «ГОРОД ОРЕЛ»
МЭР ГОРОДА ОРЛА
ПОСТАНОВЛЕНИЕ**

02.11.2024 Орёл № 65

О назначении публичных слушаний по проекту межевания территории в границах кадастрового квартала 57:25:0020802, местоположением: г. Орел, ул. Авиационная, д.20

Рассмотрев обращение Управления градостроительства, архитектуры и землеустройства Орловской области от 29.10.2024 № 24274, руководствуясь статьями 5.1, 41, 43, 46 Градостроительного кодекса Российской Федерации, статьей 18 Устава города Орла, Положением «О порядке проведения публичных слушаний по вопросам градостроительной деятельности», принятым решением Орловского городского Совета народных депутатов от 28.06.2018 № 41/0735-ГС, Законом Орловской области от 20.12.2019 № 2441-ОЗ «О перераспределении полномочий между органами местного самоуправления муниципальных образований Орловской области и органами государственной власти Орловской области», Правилами землепользования и застройки городского округа «Город Орел», утвержденными решением Орловского городского Совета народных депутатов от

30.10.2008 № 38/616-ГС, постановляю:

1. Назначить публичные слушания по проекту межевания территории в границах кадастрового квартала 57:25:0020802, местоположением: г. Орел, ул. Авиационная, д. 20, на 21.11.2024, 16 час. 00 мин., в градостроительном зале управления градостроительства администрации города Орла (г. Орел, ул. Пролетарская Гора, д. 7).

2. Управлению по взаимодействию со средствами массовой информации и аналитической работе администрации города Орла (О.А. Храменкова) опубликовать настоящее постановление в газете «Орловская городская газета» и разместить на официальном сайте администрации города Орла в сети Интернет.

3. Контроль за исполнением настоящего постановления возложить на исполняющего обязанности первого заместителя Мэра города Орла М.В. Родштейн.

Мэр города Орла Ю.Н. Парахин

ОПОВЕЩЕНИЕ О НАЧАЛЕ ПУБЛИЧНЫХ СЛУШАНИЙ № 54

от «05» ноября 2024 г. Администрация города Орла, в лице комиссии по землепользованию и застройке города Орла, оповещает о начале публичных слушаний по проекту:

«Проект межевания территории в границах кадастрового квартала 57:25:0020802, местоположением: г. Орел, ул. Авиационная, д.20»

Правовой акт о назначении публичных слушаний:
 Постановление Мэра города Орла от 02.11.2024 г. № 65

Перечень информационных материалов к указанному проекту:
 - заключение Управления градостроительства, архитектуры и землеустройства Орловской области;

- проект межевания территории в границах кадастрового квартала 57:25:0020802, местоположением: г. Орел, ул. Авиационная, д.20.

Сроки проведения публичных слушаний по проекту:
 с «08» ноября 2024 г. по «29» ноября 2024 г.

Порядок проведения ПС включает:
 Экспозиция (экспозиции) проекта, подлежащего рассмотрению на публичных слушаниях, проводится по адресу:

г. Орел, ул. Пролетарская Гора, д. 7; Управление градостроительства администрации города Орла.

Дата открытия экспозиции (экспозиций) «08» ноября 2024 г.

Срок проведения экспозиции (экспозиций):
 с «08» ноября 2024 г. по «21» ноября 2024 г.

Дни и часы, в которые возможно посещение указанной экспозиции (экспозиций):
 Вторник, среда, четверг с 9.00 час. до 13.00 час., с 14.00 час. до 18.00 час.

Участники публичных слушаний вносят предложения и замечания, касающиеся проекта, подлежащего рассмотрению на публичных слушаниях, в срок: с «08» ноября 2024 г. по «21» ноября 2024 г. в форме:

1) письменной или устной форме в ходе проведения непосредственного обсуждения на публичных слушаниях;

2) письменной форме в адрес Комиссии;

3) посредством записи в книге (журнале) учета посетителей экспозиции проекта, подлежащего рассмотрению на публичных слушаниях.

Наименование официального сайта, на котором будут размещены проект, подлежащий рассмотрению на публичных слушаниях, и информационные материалы к нему: www.orel-adm.ru в блоке «Деятельность», раздел «Градостроительство и землепользование» – «Публичные слушания».

Дата размещения проекта, подлежащего рассмотрению на публичных слушаниях, и информационных материалов к нему на указанном официальном сайте: «08» ноября 2024 г.

Дата, время и место проведения собрания участников публичных слушаний: 21.11.2024 г., 16 час. 00 мин., в градостроительном зале управления градостроительства администрации города Орла (г. Орел, ул. Пролетарская Гора, д. 7)

Контактный номер телефона для получения справки по вопросам, связанным с проведением процедуры публичных слушаний: +7 (4862) 76-43-52.

Заместитель председателя комиссии по землепользованию и застройке города Орла, начальник управления градостроительства администрации города Орла

Секретарь комиссии с правом голосования, начальник отдела градостроительного землепользования управления градостроительства администрации города Орла

М.В. Родштейн

Е.И. Егорушкина

И.О. начальница Управления – главного архитектора Орловской области

Е.И. Егорушкина

градостроительства, архитектуры и землеустройства Орловской области от 02.11.2023 г. № 01-21/100

Выяво:

1. Представленный проект межевания территории направить в орган местного самоуправления для организации и проведения публичных слушаний или общественных обсуждений.

2. Решение об утверждении проекта межевания территории принять по итогам публичных слушаний или общественных обсуждений.

И.О. начальница Управления – главного архитектора Орловской области

С. М. Иванов

С. М. Иванов

С. М. Иванов

С. М. Иванов

С. М. Иванов

С. М. Иванов

С. М. Иванов

С. М. Иванов

С. М. Иванов

С. М. Иванов

С. М. Иванов

С. М. Иванов

С. М. Иванов

С. М. Иванов

С. М. Иванов

С. М. Иванов

С. М. Иванов

С. М. Иванов

С. М. Иванов

С. М. Иванов

С. М. Иванов

С. М. Иванов

С. М. Иванов

С. М. Иванов

С. М. Иванов

С. М. Иванов

С. М. Иванов

С. М. Иванов

С. М. Иванов

С. М. Иванов

С. М. Иванов

С. М. Иванов

С. М. Иванов

С. М. Иванов

С. М. Иванов

С. М. Иванов

С. М. Иванов

С. М. Иванов

С. М. Иванов

С. М. Иванов

С. М. Иванов

С. М. Иванов

С. М. Иванов

С. М. Иванов

С. М. Иванов

С. М. Иванов

С. М. Иванов

С. М. Иванов

С. М. Иванов

С. М. Иванов

С. М. Иванов

С. М. Иванов

С. М. Иванов

С. М. Иванов

С. М. Иванов

С. М. Иванов

С. М. Иванов

С. М. Иванов

С. М. Иванов

С. М. Иванов

С. М. Иванов

С. М. Иванов

С. М. Иванов

местоположением: г. Орел, ул. Проекторная, д. 6
Рассмотрев обращение Граждина Владимира Геннадьевича от 29.10.2024 № 1124-Г/у, заключение о результатах публичных слушаний
2024, рекомендации комиссии по землепользованию и застройке города Орла, выписку из Единого государственного реестра недвижимости об основных характеристиках и зарегистрированных правах на объект недвижимости от 02.11.2024 № КУВИ-001/2024-268911344, руководствуясь статьями 39, 56, 57 Градостроительного кодекса Российской Федерации, Постановлением Правительства Российской Федерации от 13.03.2022 № 279 «Об информационном обеспечении градостроительной деятельности», на основании Закона Орловской области от 20.12.2019 № 2441-03 «О перераспределении полномочий между органами местного самоуправления муниципальных образований Орловской области и органами государственной власти Орловской области», в соответствии с Правилами землепользования и застройки городского округа «Город Орел», утвержденными Решением Орловского городского Совета народных депутатов от 30.10.2008 № 38/616-ГС, администрация города Орла постановляет:

- 1. Предоставить разрешение на условно разрешенный вид использования земельного участка – «для индивидуального жилищного строительства» (код 2.1) с кадастровым номером 57:25:0020806.254, площадью 222 кв.м, местоположением: г. Орел, ул. Проекторная, д. 6.
2. Управление градостроительства администрации города Орла (М.В. Родштейн) направить настоящее постановление для размещения в информационной системе обеспечения градостроительной деятельности.
3. Управление по взаимодействию со средствами массовой информации и аналитической работе администрации города Орла опубликовать настоящее постановление в газете «Орловская городская газета» и разместить на официальном сайте администрации города Орла в сети Интернет.
4. Контроль за исполнением настоящего постановления возложить на исполняющего обязанности первого заместителя Мэра города Орла М.В. Родштейн.

Ю.Н. Парахин

ИНФОРМАЦИОННЫЕ СООБЩЕНИЯ

Территориальное управление по Советскому району администрации города Орла в соответствии с постановлением администрации города Орла от 19.02.2015 г. № 493 «Об утверждении порядка выявления и демонтажа (переноса) самовольно установленных нестационарных объектов на территории города Орла» уведомляет о том, что до 05.11.2024 г. собственникам добровольно демонтировать самовольно установленные гаражи расположенных по адресам: г. Орел, в районе дома № 5 по ул. Костомаровская; в районе дома № 20 по ул. Ермолова; в районе ул. Антонова на земельном участке, государственная собственность на который не разграничена.

Гаражи помечены уведомлениями.
В случае неисполнения настоящего уведомления гаражи будут демонтированы и вывезены в принудительном порядке к месту ответственного хранения по адресу: г. Орел Новосильское шоссе 18, а с собственников будут взысканы средства, затраченные на демонтаж, транспортировку и хранение гаражей. Справки: (4862) 255210(2317)

В соответствии с постановлением администрации города Орла № 493 от 19.02.2015 года «Об утверждении Порядка выявления и демонтажа (переноса) самовольно установленных нестационарных объектов на территории города Орла» (в редакции постановления от 27.04.2016г. №1855) территориальным управлением по Северному району администрации города Орла составлены уведомления о фиксации самовольно установленных объектов:

- металлические гаражи, 19 шт., расположенные на земельном участке по адресу: г. Орел, ул. Кузнецова, в районе дома № 2, кадастровый квартал 57:25:0040227;
- металлические контейнеры, 2 шт., расположенные на земельном участке по адресу: г. Орел, ул. Кузнецова, в районе дома № 2, кадастровый квартал 57:25:0040227;
- ограждение из листов шифера, расположенное на земельном участке по адресу: г. Орел, ул. Михалицина, в районе домов 57-59, кадастровый квартал 57:25:0040215;

Данные уведомления размещены на самовольно установленных объектах, произведена фотофиксация.

СООБЩЕНИЕ О ВОЗМОЖНОМ УСТАНОВЛЕНИИ ПУБЛИЧНОГО СЕРВИТУТА

Администрация города Орла информирует о рассмотрении ходатайства АО «Газпром газораспределение Орел» об установлении публичного сервитута в целях, предусмотренных пунктами 1, 2 статьи 3,9 Федерального закона от 25.10.2001 № 137-ФЗ «О введении в действие Земельного кодекса Российской Федерации», для эксплуатации линейного объекта (газопровода), наименованием: «Газопровод, г. Орел, пер. Ленинградский», созданного до 30.12.2004.

- Адрес или иное описание местоположения земельного участка (участков), в отношении которого испрашивается публичный сервитут:
1) земельный участок с кадастровым номером 57:25:0000000.3881, местоположением: Российская Федерация, Орловская область, г. Орел, ул. Достоевского;
2) земли кадастровых кварталов: 57:25:0020150, 57:25:0020151.

Описание границ публичного сервитута, содержащее координаты характерных точек границ публичного сервитута, представлено в графическом описании.

Адрес, по которому заинтересованные лица могут ознакомиться с поступившим ходатайством об установлении публичного сервитута и прилагаемым к нему описанием местоположения границ публичного сервитута, а также подать заявление об учете их прав (обременений прав) на земельный участок с приложением копий документов, подтверждающих эти права (обременения прав), с указанием почтового адреса и (или) адреса электронной почты: г. Орел, ул. Пролетарская Гора, д. 7, кабинет № 23. (официальный сайт администрации города Орла – https://www.orel-adm.ru/ru/).

Время приема для ознакомления с поступившим ходатайством об установлении публичного сервитута: с понедельника по пятницу - с 9-00 до 18-00 (перерыв с 13-00 до 14-00).

Наименование лица, направившего ходатайство об установлении публичного сервитута: АО «Газпром газораспределение Орел» (302028, г. Орел, ул. 7 Ноября, д.19А), rgd@gro57.ru, baskakov@gro57.ru, yushkov@gro57.ru.

Срок подачи заявления об учете прав на земельный участок - в течение пятнадцати дней со дня опубликования сообщения о поступившем ходатайстве об установлении публичного сервитута.

Данное сообщение о поступившем ходатайстве об установлении публичного сервитута размещено на официальном сайте администрации города Орла в информационно-телекоммуникационной сети «Интернет» (https://www.orel-adm.ru/ru) и в газете «Орловская городская газета».

- 12) земельный участок с кадастровым номером 57:25:0020713:23, местоположением: Российская Федерация, Орловская область, г. Орел, ул. Автовокзальная, д.47;
13) земельный участок с кадастровым номером 57:25:0020713:22, местоположением: Российская Федерация, Орловская область, г. Орел, ул. Автовокзальная, д.49;
14) земельный участок с кадастровым номером 57:25:0020713:739, местоположением: Российская Федерация, Орловская область, г. Орел, ул. Автовокзальная, з/у 51;
15) земельный участок с кадастровым номером 57:25:0020713:740, местоположением: Российская Федерация, Орловская область, г. Орел, ул. Автовокзальная, з/у 53;
16) земельный участок с кадастровым номером 57:25:0020713:19, местоположением: Российская Федерация, Орловская область, г. Орел, ул. Автовокзальная, д.55а;
17) земельный участок с кадастровым номером 57:25:0020713:18, местоположением: Российская Федерация, Орловская область, г. Орел, ул. Автовокзальная, д.55;
18) земельный участок с кадастровым номером 57:25:0020713:17, местоположением: Российская Федерация, Орловская область, г. Орел, ул. Автовокзальная, д.57;
19) земельный участок с кадастровым номером 57:25:0020713:99, местоположением: Российская Федерация, Орловская область, г. Орел, ул. Автовокзальная, д.59а;
20) земельный участок с кадастровым номером 57:25:0020713:103, местоположением: Российская Федерация, Орловская область, г. Орел, ул. Автовокзальная, 61;
21) земельный участок с кадастровым номером 57:25:0020713:66, местоположением: Российская Федерация, Орловская область, г. Орел, ул. Автовокзальная, д.63А;
22) земельный участок с кадастровым номером 57:25:0020713:67, местоположением: Российская Федерация, Орловская область, г. Орел, ул. Автовокзальная, д.63б;
23) земельный участок с кадастровым номером 57:25:0020713:68, местоположением: Российская Федерация, Орловская область, г. Орел, ул. Автовокзальная, д.63;
24) земельный участок с кадастровым номером 57:25:0020713:13, местоположением: Российская Федерация, Орловская область, г. Орел, ул. Автовокзальная, д.65;
25) земельный участок с кадастровым номером 57:25:0020713:12, местоположением: Российская Федерация, Орловская область, г. Орел, ул. Автовокзальная, д.67;
26) земельный участок с кадастровым номером 57:25:0020713:81, местоположением: Российская Федерация, Орловская область, г. Орел, ул. Автовокзальная, д.69;
27) земельный участок с кадастровым номером 57:25:0020713:83, местоположением: Российская Федерация, Орловская область, г. Орел, ул. Автовокзальная, д.71;
28) земельный участок с кадастровым номером 57:25:0020713:10, местоположением: Российская Федерация, Орловская область, г. Орел, ул. Автовокзальная, д.73;
29) земельный участок с кадастровым номером 57:25:0020713:9, местоположением: Российская Федерация, Орловская область, г. Орел, ул. Автовокзальная, д.73;
30) земельный участок с кадастровым номером 57:25:0020713:84, местоположением: Российская Федерация, Орловская область, г. Орел, ул. Автовокзальная;
31) земельный участок с кадастровым номером 57:25:0020713:64, местоположением: Российская Федерация, Орловская область, г. Орел, ул. Автовокзальная.

Описание границ публичного сервитута, содержащее координаты характерных точек границ публичного сервитута, представлено в графическом описании.

Адрес, по которому заинтересованные лица могут ознакомиться с поступившим ходатайством об установлении публичного сервитута и прилагаемым к нему описанием местоположения границ публичного сервитута, а также подать заявление об учете их прав (обременений прав) на земельный участок с приложением копий документов, подтверждающих эти права (обременения прав), с указанием почтового адреса и (или) адреса электронной почты: г. Орел, ул. Пролетарская Гора, д. 7, кабинет № 23. (официальный сайт администрации города Орла – https://www.orel-adm.ru/ru/).

Время приема для ознакомления с поступившим ходатайством об установлении публичного сервитута: с понедельника по пятницу - с 9-00 до 18-00 (перерыв с 13-00 до 14-00).

Наименование лица, направившего ходатайство об установлении публичного сервитута: АО «Газпром газораспределение Орел» (302028, г. Орел, ул. 7 Ноября, д.19А), rgd@gro57.ru, baskakov@gro57.ru, yushkov@gro57.ru.

Срок подачи заявления об учете прав на земельный участок - в течение пятнадцати дней со дня опубликования сообщения о поступившем ходатайстве об установлении публичного сервитута.

Данное сообщение о поступившем ходатайстве об установлении публичного сервитута размещено на официальном сайте администрации города Орла в информационно-телекоммуникационной сети «Интернет» (https://www.orel-adm.ru/ru) и в газете «Орловская городская газета».

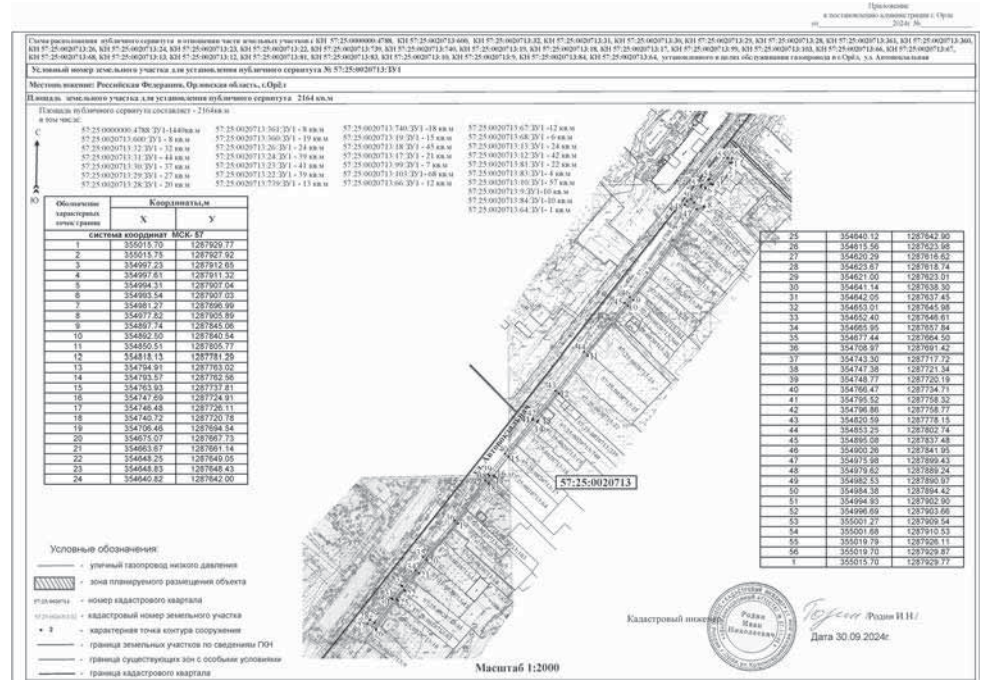

ИЗВЕЩЕНИЕ О ПРОВЕДЕНИИ СОБРАНИЯ О СОГЛАСОВАНИИ МЕСТОПОЛОЖЕНИЯ ГРАНИЦЫ ЗЕМЕЛЬНОГО УЧАСТКА

Кадастровым инженером Бахотским Денисом Сергеевичем (квалификационный аттестат: 57-10-5. № регистрации в государственном реестре лиц, осуществляющих кадастровую деятельность: 5853, почтовый адрес: 302038, РФ, Орловская обл., г. Орел, ул. Раздольная, д. 76, корп. 1, кв. 104, тел.: 89202865126, e-mail: avantime-pro@yandex.ru) выполняются кадастровые работы по образованию земельного участка, расположенного: РФ, Орловская область, г. о. г. Орел, г. Орел, территория ГСК «Лада», з/у Г/249, в кадастровом квартале 57:25:0030756.

Заказчик кадастровых работ: Бекметьев Андрей Анатольевич, тел. 89208032923, проживающий по адресу: РФ, Орловская обл, Троснянский р-он, д. Турейка, д. 43.

Собрание по поводу согласования местоположения границ состоится по адресу: РФ, Орловская область, г. Орел, ул. Гуртьева, д. 14, пом. 62, 12.12.2024 г. в 15:00.

С проектом межевого плана можно ознакомиться по адресу: г. Орел, ул. Гуртьева, д. 14, пом. 62.

Обоснованные возражения о местоположении границ земельных участков после ознакомления с проектом межевого плана, требования о проведении согласования местоположения границ с установлением таких границ на местности принимаются в письменной форме до 11.12.2024 г. по адресу: 302028, г. Орел, а/я 71.

Смежные земельные участки, с правообладателями которых требуется согласовать местоположение границ, расположены по адресу: РФ, Орловская область, г. Орел, тер. ГСК «Лада», в кадастровом квартале 57:25:0030756. При себе необходимо иметь документы, удостоверяющие личность, подтверждающие права на соответствующий земельный участок.

ИЗВЕЩЕНИЕ О ПРОВЕДЕНИИ СОБРАНИЯ О СОГЛАСОВАНИИ МЕСТОПОЛОЖЕНИЯ ГРАНИЦЫ ЗЕМЕЛЬНОГО УЧАСТКА

Кадастровым инженером Кирилловым Андреем Юрьевичем, г. Орел, ул. Старо-Московская, 6, alk571@yandex.ru, т.42-64-13-8-960-650-85-95, квалификационный аттестат № 57-10-10, номер и дата регистрации в государственном реестре лиц, осуществляющих кадастровую деятельность: 5858 от 02.02.2011 г., в отношении земельного участка с кадастровым номером 57:25:0000000:6661 по адресу: Российская Федерация, Орловская обл., г. Орел, СНТ «Андриабуж», участок №230, выполняются кадастровые работы по уточнению местоположения границ земельного участка.

Заказчиком кадастровых работ является: Щекоткина Наталья Викторовна, проживающая по адресу: Орловская обл., г. Орел, ул. Силкатная, д.26, кв. 10, тел. 8-910-205-48-20.

Собрание заинтересованных лиц по поводу согласования местоположения границ земельного участка состоится по адресу: г. Орел, ул. Старо-Московская, д. 6 «10» декабря 2024 г. в 10:30.

Ознакомиться с проектом межевого плана земельных участков, представить обоснованные возражения по проекту межевого плана и требования о проведении согласования местоположения границ земельных участков на местности можно по адресу: г. Орел, ул. Старо-Московская, д.6 в течение 30 дней со дня опубликования извещения в рабочие дни.

Смежные земельные участки, с правообладателями которых требуется согласовать местоположение границ, расположены по адресу: Российская Федерация, Орловская обл., г. Орел, СНТ «Андриабуж» и Российская Федерация, Орловская область, г. Орел, ул. Красноозеренская, 23, СНТ «Железнодорожник-1» в кадастровых кварталах 57:25:0031203 и 57:25:0031204.

При себе необходимо иметь документ, удостоверяющий личность, а также документы о правах на земельный участок.

СООБЩЕНИЕ О ВОЗМОЖНОМ УСТАНОВЛЕНИИ ПУБЛИЧНОГО СЕРВИТУТА

Администрация города Орла информирует о рассмотрении ходатайства АО «Газпром газораспределение Орел» об установлении публичного сервитута в целях, предусмотренных пунктами 1, 2 статьи 3,9 Федерального закона от 25.10.2001 № 137-ФЗ «О введении в действие Земельного кодекса Российской Федерации», для эксплуатации линейного объекта (газопровода), наименованием: «Газопровод, г. Орел, ул. Автовокзальная», созданного до 30.12.2004.

Адрес или иное описание местоположения земельного участка (участков), в отношении которого испрашивается публичный сервитут:

- 1) земельный участок с кадастровым номером 57:25:0000000.4788, местоположением: Российская Федерация, Орловская область, г. Орел, ул. Автовокзальная;
2) земельный участок с кадастровым номером 57:25:0020713:600, местоположением: Российская Федерация, Орловская область, г. Орел, ул. Автовокзальная, 29/2;
3) земельный участок с кадастровым номером 57:25:0020713:32, местоположением: Российская Федерация, Орловская область, г. Орел, ул. Автовокзальная, д.31;
4) земельный участок с кадастровым номером 57:25:0020713:31, местоположением: Российская Федерация, Орловская область, г. Орел, ул. Автовокзальная, д.33;
5) земельный участок с кадастровым номером 57:25:0020713:30, местоположением: Российская Федерация, Орловская область, г. Орел, ул. Автовокзальная, д.35;
6) земельный участок с кадастровым номером 57:25:0020713:29, местоположением: Российская Федерация, Орловская область, г. Орел, ул. Автовокзальная, д.37;
7) земельный участок с кадастровым номером 57:25:0020713:28, местоположением: Российская Федерация, Орловская область, г. Орел, ул. Автовокзальная, д.39;
8) земельный участок с кадастровым номером 57:25:0020713:361, местоположением: Российская Федерация, Орловская область, г. Орел, ул. Автовокзальная, д.41;
9) земельный участок с кадастровым номером 57:25:0020713:360, местоположением: Российская Федерация, Орловская область, г. Орел, ул. Автовокзальная, д.41;
10) земельный участок с кадастровым номером 57:25:0020713:26, местоположением: Российская Федерация, Орловская область, г. Орел, ул. Автовокзальная, д.43;
11) земельный участок с кадастровым номером 57:25:0020713:24, местоположением: Российская Федерация, Орловская область, г. Орел, ул. Автовокзальная, д.45;